

9/11

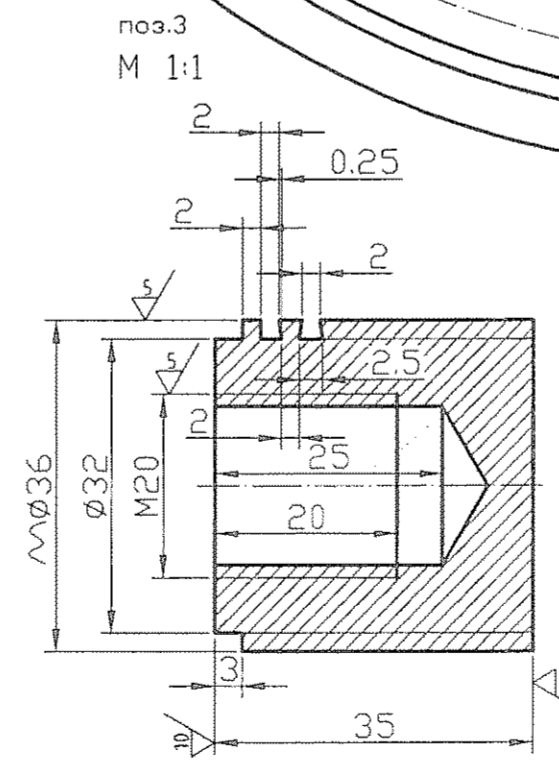
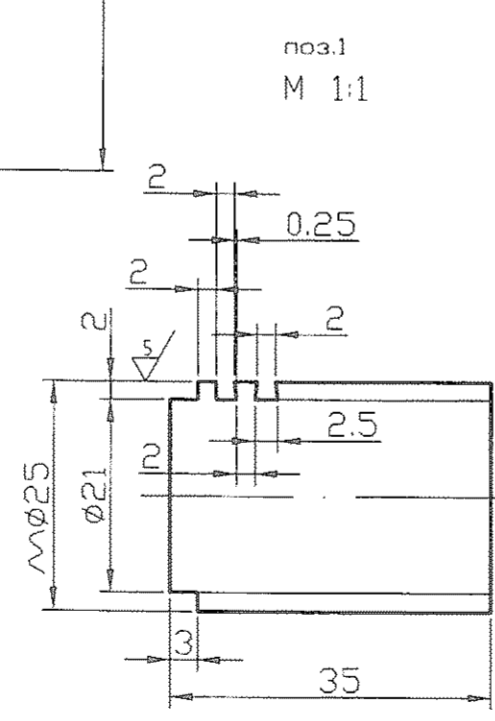
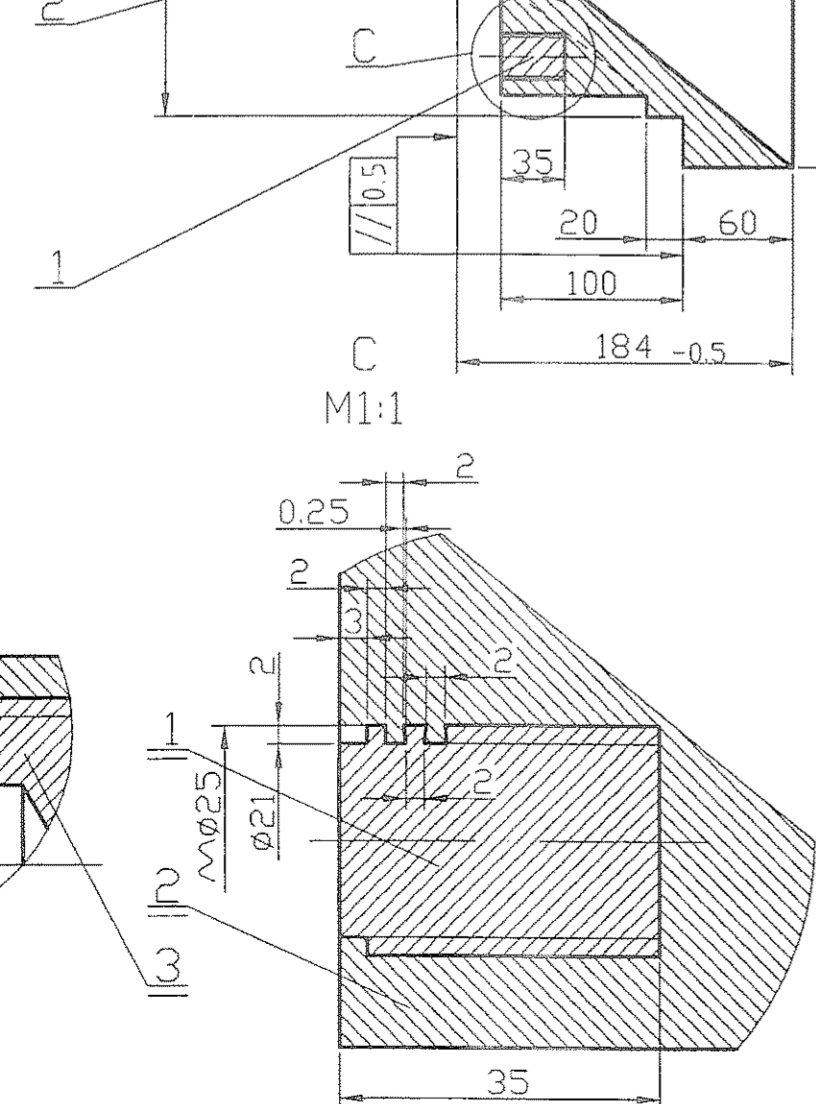
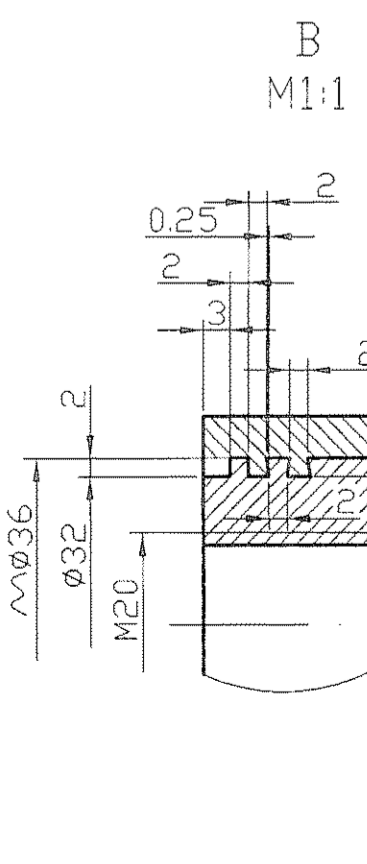
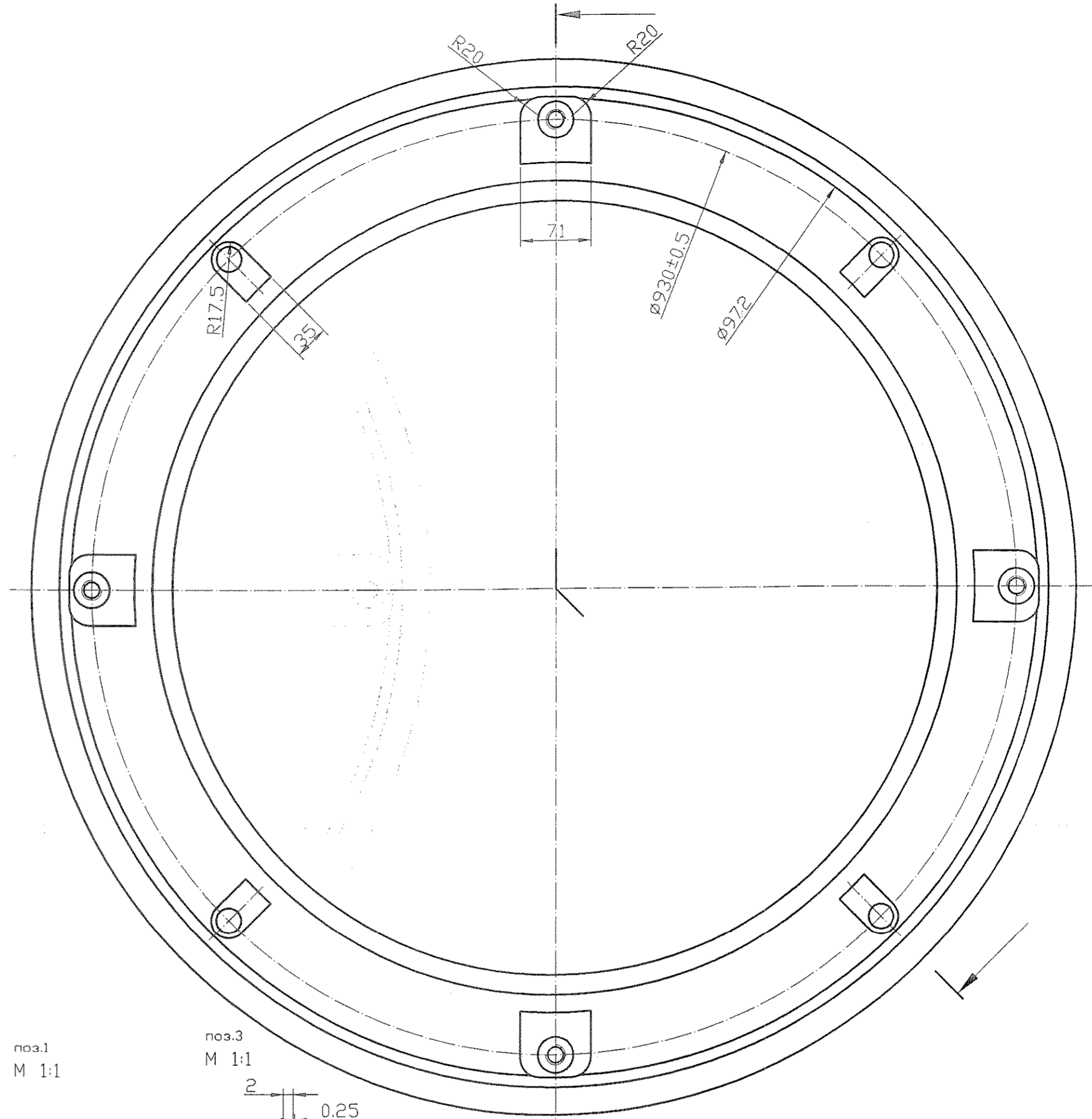
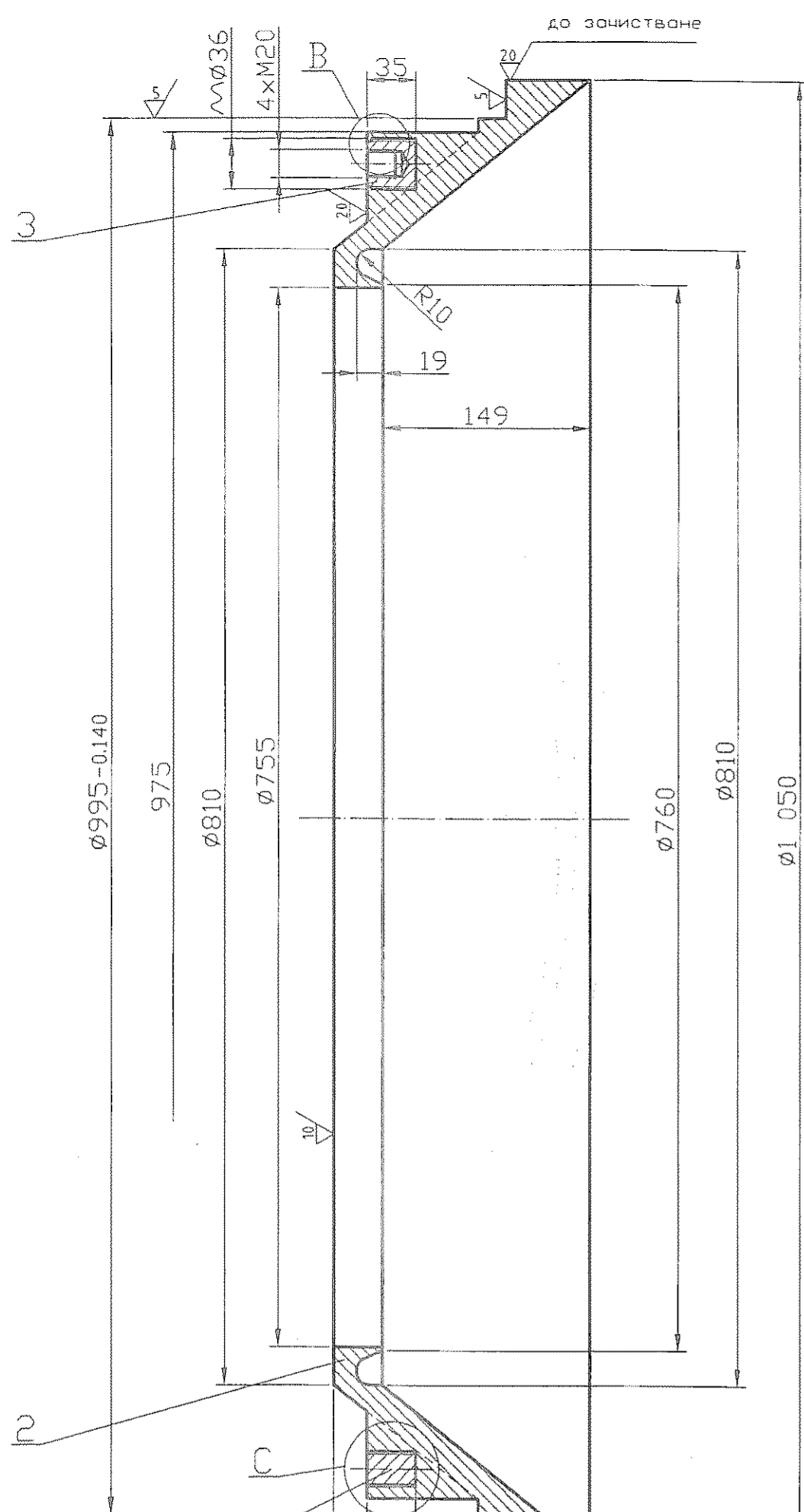

1.Материал- химичен състав:  
 C - 1.9%  
 Si - 1.35%  
 Mn - 1.5%  
 Cr - 26%  
 Mo - 2.3%  
 Ni - 2.55%  
 Cu - 1.65%  
 Al - 0.07%

- 2.Гранични отклонения на размерите,масата и прибавките за механично обработка съгласно БДС 1845-73 по IV клас на точност.
- 3.Леярски наклони съгласно БДС 3195-75.
- 4.Не се допуска наличие на пукнатини, шупли и неметални включения.
- 5.Ненанесените гранични отклонения клас m,K EN 22768.

3	Гайка винтова	4	316L	б.ч.
2	Дифузьор	1		б.ч.

1	Типа винтова	4	316L	б.ч.	
Поз.	Означение	Наименование	Бр.	Материал	Забел.
<b>С 14.02.25.00</b>					
Изм.	Бр.	№ на докум.	Подпис	Дата	Дифузьор смукателен
Съгласув.					Лист 1
					Вс. листа 1
ТЕЦ МАРИЦА ИЗТОК 2°ЕАД					

Име на орг.: 879  
 Име на инж.: В. П. Сидар  
 Зам. инж. №:  
 Име на дубл.:  
 Подпис и дата: