

1/1

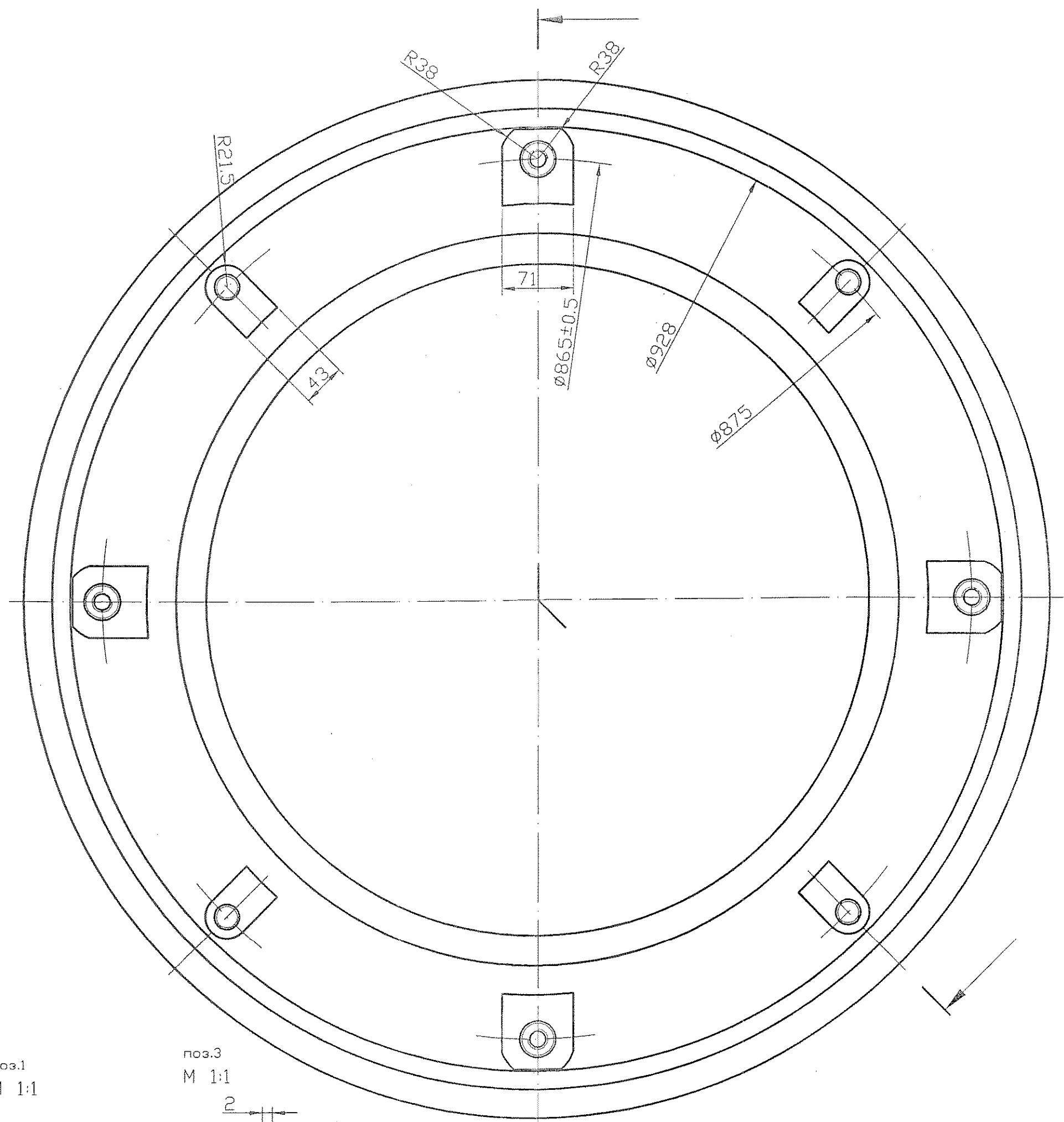

A  
M1:1

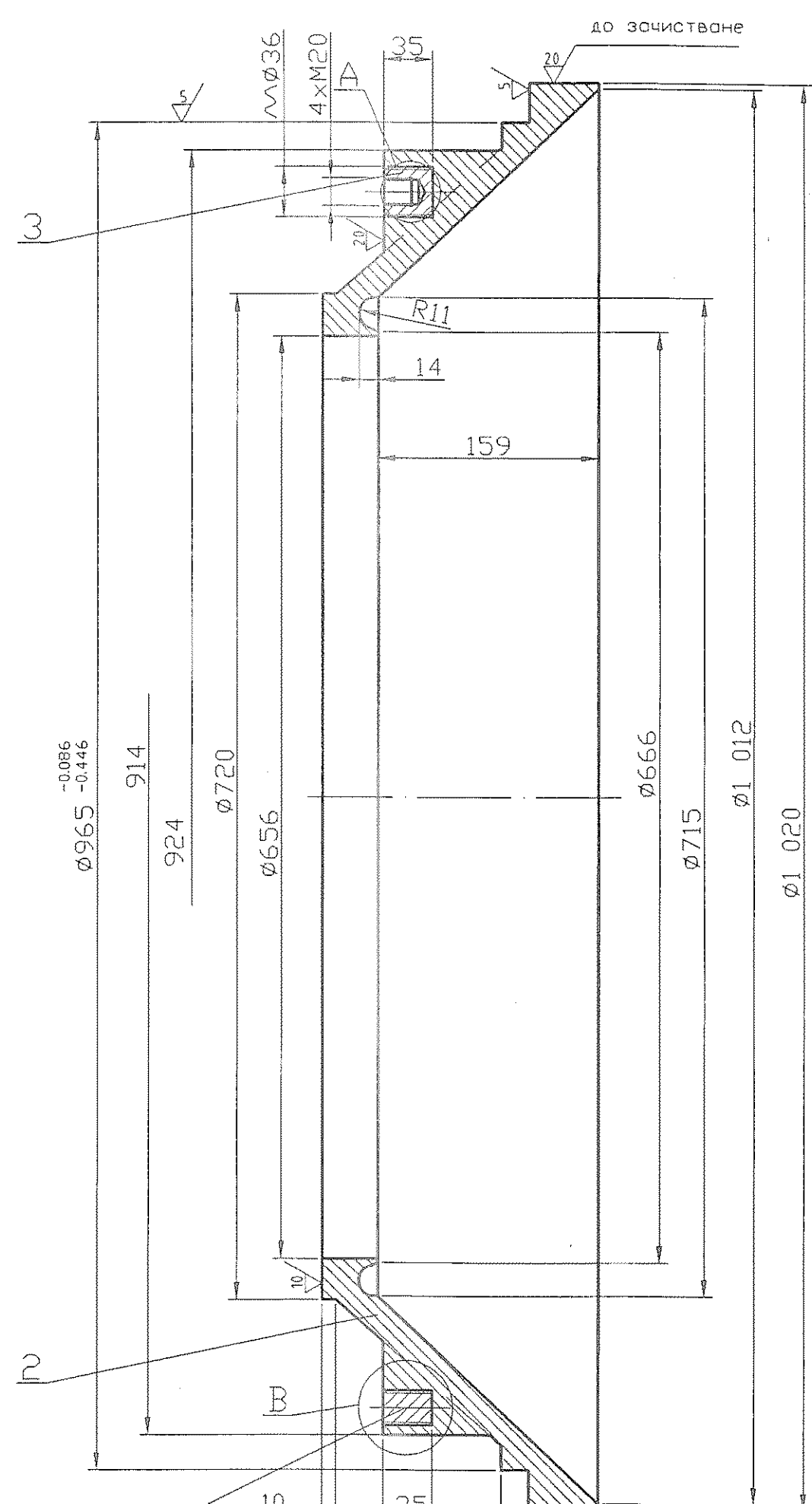
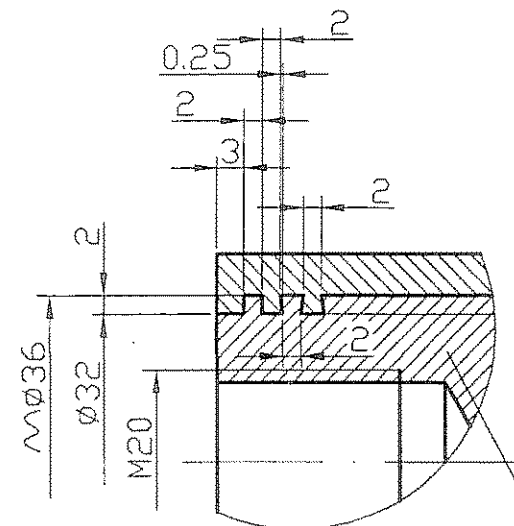

B  
M1:1

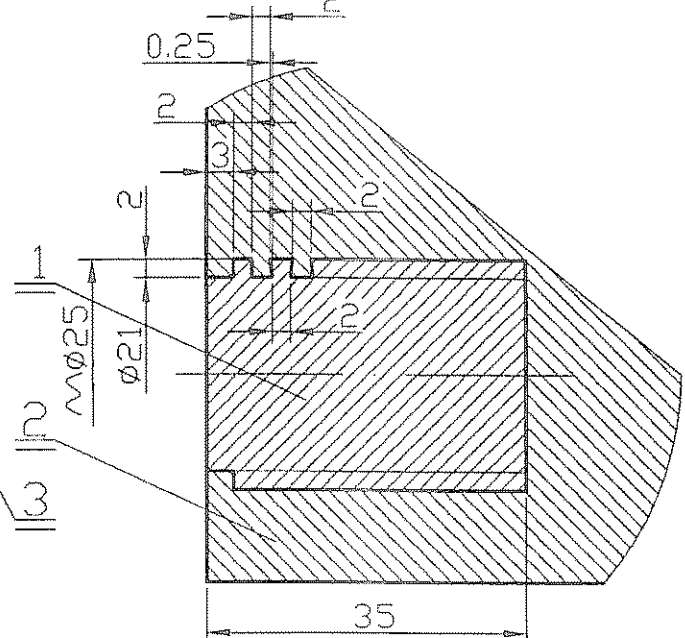

поз.1  
M 1:1

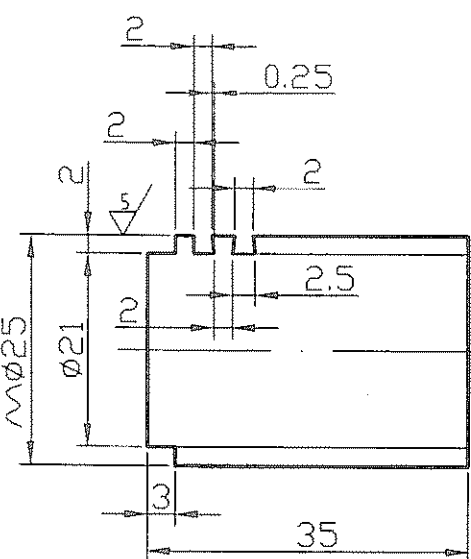

поз.3  
M 1:1

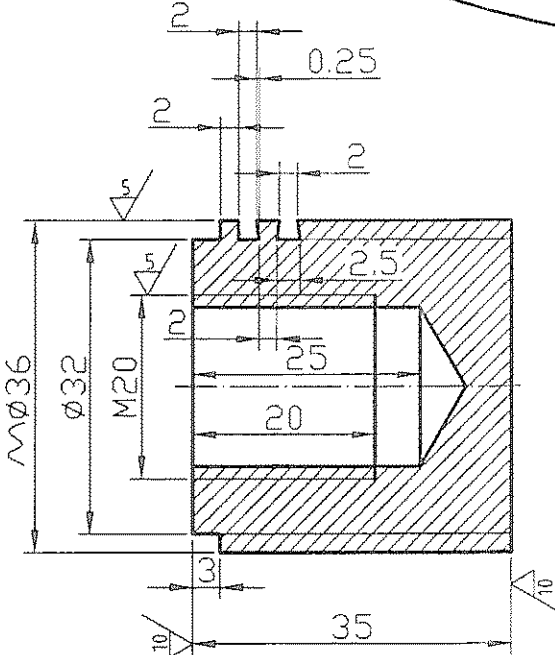

1. Материал - химичен състав:

- C - 1.9%
- Si - 1.35%
- Mn - 1.5%
- Cr - 26%
- Mo - 2.3%
- Ni - 2.55%
- Cu - 1.65%
- Al - 0.07%

2. Гранични отклонения на размерите, масата и прибавките за механична обработка съгласно БДС 1845-73 по IV клас на точност.
3. Леярски наклони съгласно БДС 3195-75.
4. Не се допуска наличие на пукнатини, шупли и неметални включения.
5. Нанесените гранични отклонения клас м,к EN 22768.

1	Гапо винтова	4	316L	б.ч.	
Поз	Означение	Наименование	Бр.	Материал	Забел.
<b>C 14.02.27.00</b>					
Изм.	Бр.	№ на докум.	Подпис	Дата	Дифузьор смукателен
Розработил	инж. Добрев			29.01.2014г.	
Проверил	инж. Добрев				
Съгласув.					
			Лист 1	Вс. листа 1	

3	Гайка винтова	4	316L	б.ч.
2	Дифузьор	1		б.ч.

Име на ориг. 916  
Име на дубл. 31.01.14  
Зачин №  
Подпис и дата

ТЕЦ МАРИЦА ИЗТОК 2 ЕАД