

ДОГОВОР
№.....15246.....

Днес.....13.04.....2017г. в “ТЕЦ Марица изток 2” ЕАД се сключи настоящия Договор за възлагане на обществена поръчка между:

„ТЕЦ Марица изток 2” ЕАД, със седалище и адрес на управление: област Стара Загора, община Раднево, с. Ковачево, п. код 6265, тел.: 042/662214, факс: 042/662000, Електронна поща: tec2@tpp2.com, Интернет страница: www.tpp2.com; регистрирано в търговския регистър при Агенцията по вписванията; ЕИК 123531939; Разплащателна сметка: IBAN: BG22TTVB94001526680953, BIC: TTVBVG22, Сосиете Женерал Експресбанк АД, представлявано от инж. Живко Димитров Динчев – Изпълнителен директор, наричано за краткост **ВЪЗЛОЖИТЕЛ**

и

“Сиана Електрик” ЕООД, със седалище и адрес на управление: гр. София, п.код 1407, бул.“Джеймс Баучер” №83-85, ет.2, офис 7, тел. 02/865 91 49, факс: 02/865 81 09; Електронна поща: office@sianaelectric.com, Интернет страница: www.sianaelectric.com; Регистрирано в търговския регистър при Агенцията по вписванията; ЕИК по БУЛСТАТ: 130925376; Ид № по ДДС: BG130925376; IBAN: BG66UNCR76301077739377 BIC: UNCRBGSF Банка: УНИКРЕДИТ БУЛБАНК, представлявано от Алла Генадиева Комарова- Управител, наричано за краткост **ИЗПЪЛНИТЕЛ**

за следното:

I. ПРЕДМЕТ НА ДОГОВОРА

1. **Предмет на настоящия договор е доставка на два броя центробежна хоризонтална многостъпална помпа**, наричани по-нататък в договора „изделията”. Изделията са произведени от АО “Сумский завод” Насосенергомаш”, Украйна.

2. Неразделна част от договора са:

- 2.1. Приложение №1 - Спецификация;
- 2.2. Приложение №2 - Технически изисквания;
- 2.3. Приложение №3 - Работна характеристика;
- 2.4. Приложение №4 - Габаритни и присъединителни размери;
- 2.5. Приложение №5 - Размер на фланците.

3. Договорът се сключва в резултат на проведена процедура за възлагане на обществена поръчка, чрез открита процедура, **рег. № 17021** с предмет **„Доставка на помпи и помпени агрегати за турбинно оборудване”** по Първа обособена позиция.

II. ЦЕНИ, НАЧИН НА ПЛАЩАНЕ И ФАКТУРИРАНЕ

1. Общата стойност на договора е 18 080.00 лв./ словом: осемнадесет хиляди и осемдесет лева./, без ДДС, като цената за 1 (един) бр. изделие е: 9 040.00 лева, /словом: девет хиляди и четиридесет/ лв., без ДДС., с условие на доставка DDP „ТЕЦ Марица изток 2” ЕАД, съгласно INCOTERMS 2010 и включва всички разходи на Изпълнителя. Разтоварването на изделията е за сметка на Възложителя.

2. Плащането се извършва до 60 дни след доставката, подписване на приемо-предавателен протокол и фактура за извършена доставка, издадена съгласно чл.113 от ЗДДС. Срокът за плащане започва да тече от датата на последно представения документ.

III. СРОК ЗА ИЗПЪЛНЕНИЕ

1. Срокът за изпълнение на договора е до 6 (шест) месеца, считано от датата на сключването му.

ТО/ММ/ГХ

- 1 -

IV. ЕКСПЕДИЦИОННИ ДОКУМЕНТИ И ПРИЕМАНЕ

1. Изпълнителят уведомява Възложителя по телефон или факс, че има готовност за експедиция на изделията, минимум 2 дни преди доставката им. Възложителят организира извършването на входящ контрол на доставката.

2. При доставка Изпълнителят представя на Възложителя следните документи:

- Опаковъчен лист;
- Сертификат за произход;
- Сертификат за качество;
- Товарителница;
- Технически паспорт и инструкция за експлоатация за всеки тип помпа, съгласно чл. 60, чл. 61, чл. 62, чл. 63, чл. 64 и чл. 67 на „НАРЕДБА за съществените изисквания и оценяване съответствието на машините“ към ЗТИП.

Доставка без изискуемите документи няма да бъде приемана от Възложителя.

3. Доставката се съпровожда от представител на Изпълнителя /компетентно техническо лице / до склада на Възложителя, където се извършва приемането им по количество, качество и комплектация. Приемането се осъществява до 14.00ч. на територията на Възложителя в присъствието на представители на двете страни по договора, след инструктаж и издаване на пропуск, извършен обстоен визуален контрол за наличието на дефекти (производствени, технологични, транспортни), фирмена маркировка (име и адрес на производителя, сериен номер на изделието; година на производство), проверка за идентификацията на изделието и окомплектовката на експедиционни документи. Представителите на страните подписват приемо-предавателен протокол, удостоверяващ че изделията са доставени в склад на Възложителя.

4. При констатирани по време на визуалния входящ контрол несъответствия в количеството на изделията, Изпълнителят коригира количествата, като при установен недостиг доставя допълнително количество в срок до 5 дни, а при установен излишък връща излишните изделия в деня на доставката. В приемо-предавателния протокол се отразяват разтоварените в склада на Възложителя количества. Всички допълнителни разноски на Изпълнителя по повод коригиране на количествата са за негова сметка.

5. При констатирани по време на визуалния входящ контрол несъответствия в качеството Възложителят връща на Изпълнителя некачествените изделия, като в приемо-предавателния протокол се описват оставащите в склада на Възложителя количества, както и количеството и причините за връщане на некачествените изделия. Изпълнителят е длъжен в срок до 5 дни да достави на Възложителя изделия, заменящи върнатите му и отговарящи качествено и количествено на изискванията на Възложителя. При получаване на новите изделия отново се извършва входящ контрол по реда, описан по-горе. Всички допълнителни разноски на Изпълнителя по повод замяната на некачествени изделия са за негова сметка.

6. В срок до 5 работни дни от доставката Възложителят извършва контрол на доставените изделия. Резултатите от входящия контрол се установяват с констативен протокол. При установяване на несъответствия, Възложителят уведомява Изпълнителя и му указва количествата и срока, в който да замени некачествените изделия. При получаване на новите изделия отново се извършва входящ контрол по реда, описан по-горе. Всички допълнителни разноски на Изпълнителя по повод замяната на некачествени изделия са за негова сметка.

7. При липса на несъответствия вследствие на проведения входящ контрол, за дата на доставката се приема датата на подписване на двустранния приемо-предавателен протокол. При констатирани несъответствия за дата на доставка се приема датата на приемо-предавателния протокол, подписан от двете страни след доставка на изделия, отговарящи на изискванията на Възложителя.

8. В срок до 5 дни, считано от датата на приемо-предавателния протокол по т.7 Изпълнителят представя на Възложителя фактура - оригинал, съдържаща описание на изделията, номер на договора, единични цени, количества и обща стойност. Към фактурата се прилага приемо - предавателния протокол по т.7.

V. ОПАКОВКА И МАРКИРОВКА

1. Опаковката трябва да е в съответствие с международните стандарти, да е подходяща да предпази стоката от повреди по време на транспорт, пренасяне, товарене и разтоварване. Да отговаря на вида транспорт – морски, въздушен, речен, сухопътен.
2. Всяка каса да бъде придружена с опаковъчен лист, отговарящ на съдържанието ѝ, като същата бъде маркирана с неизтриваема боя от двете страни. Маркировката трябва да съдържа данни за подателя и получателя.
3. Изпълнителят носи отговорност за повреди по време на транспорта, дължащи се на неподходяща опаковка или опаковане с некачествени материали. В случай на повреди по време на транспорта, дължащи се на лоша или некачествена опаковка, Изпълнителят е длъжен да възстанови щетите за своя сметка.
4. Изделията се предават с трайна фирмена маркировка, име и адрес на производителя, сериен номер на изделието, тип, технически параметри и дата на производство.

VI. ГАРАНЦИЯ ЗА ИЗПЪЛНЕНИЕ

1. Преди сключване на договора, Изпълнителят представя гаранция за изпълнение в една от формите определени в чл.111, ал.5 на ЗОП /парична сума, банкова гаранция или застраховка, която обезпечава изпълнението чрез покритие на отговорността на изпълнителя/, в размер на 904.00 (словом: деветстотин и четири) лв, представляваща 5% от стойността му. Представя се преди подписването му и се освобождава до 30 дни след изтичане на 12 месеца от гаранционния срок и отправено писмено искане от страна на Изпълнителя до Възложителя. Тази гаранция обезпечава и гаранционната отговорност на Изпълнителя за 12 месеца от гаранционния период и се връща на Изпълнителя при добросъвестно изпълнение и липса на претенции от страна на Възложителя.
2. Ако гаранцията е банкова, се представя по посочения в документацията образец и е със срок на валидност - 19 (деветнадесет) месеца от датата на сключване на договора.
3. Ако гаранцията е застраховка се представя оригинална полица със срок на валидност 19 (деветнадесет) месеца от датата на сключване на договора.

VII. ГАРАНЦИОНЕН СРОК И РЕКЛАМАЦИИ

1. Гаранционният срок е 18 (осемнадесет) месеца, считано от датата на доставка, удостоверено с приемо-предавателния протокол по Раздел IV от настоящия договор.
 2. Изпълнителят гарантира, че доставените от него изделия са нови, неупотребявани, произведени от висококачествени материали, произведени не по –рано от две години от датата на доставка, отговарящи на изискванията на стандартите за страната – производител и отраслови нормали от дадена област, както и на изискванията от документацията към обществената поръчка.
 3. Изпълнителят гарантира, че доставените от него изделия са минали всички етапи на заводски контрол на качеството на технологичния цикъл на производството им.
 4. Качеството на доставените изделия се удостоверява с изискуемите съгласно Раздел IV т. 2 документи.
 5. Възложителят има право на рекламации за количествени несъответствия в момента на приемането на изделията.
 6. Възложителят има право на рекламации относно качествата на изделията по време на гаранционния срок, като всички разходи, свързани с отстраняване на дефекти са за сметка на Изпълнителя.
 7. При поява на дефекти по време на гаранционния срок, се назначава двустранна комисия, която изготвя констативен протокол и се произнася за причините, породили дефектите и виновността за нанесените щети. Ако в тридневен срок от датата на уведомяване, Изпълнителят не изпрати свой представител за участие в комисията, Възложителят сам съставя протокола и той е задължителен за страните. При поправка на изделията гаранционният срок не тече за времето на отстраняване на дефекта.
- При замяна на некачествени изделия с нови гаранционният срок на доставените изделия започва да тече от датата на доставката им.

VIII. ПРАВА И ЗАДЪЛЖЕНИЯ НА СТРАНИТЕ

1. ВЪЗЛОЖИТЕЛЯТ:

1.1. има право:

1.1.1. да оказва текущ контрол при изпълнение на договора. Указанията на Възложителя в изпълнение на това му правомощие са задължителни за Изпълнителя, доколкото тези указания не излизат извън рамките на договора.

1.1.2. да не приеме изделията, в случай че има забележки по т.1.2.2. от текущия Раздел.

1.2. е длъжен:

1.2.1. да заплати дължимите от него суми в сроковете и размерите, съгласно Раздел II от настоящият договор;

1.2.2. да приеме доставката и да подпише приемо-предавателен протокол, ако изделията отговарят на техническите изисквания от Приложение №2 и са представени всички придружителни документи.

2. ИЗПЪЛНИТЕЛЯТ:

2.1. се задължава да уведоми Възложителя 2 дни преди готовност за доставка.

2.2. се задължава да представи необходимите документи при доставка изисквани в раздел IV, т.2 от настоящия договор.

2.3 се задължава да изпълни поръчката качествено в съответствие с предложеното в офертата му техническо предложение, неразделна част от договора;

2.4. се задължава да достави изделията в срока, упоменат в Раздел III, т.1 от договора.

2.5. се задължава при документирането на сделките /фактурирането/ да спазва изискванията на чл.113 от ЗДДС и чл.4 от закона за счетоводството.

2.6. се задължава да се запознае с **Указания за реда и последователността при подготовка на документи за допускане до работа на външни изпълнители на територията на „ТЕЦ Марица изток 2” ЕАД**, публикувани на интернет страницата на дружеството (www.tpp2.com, Профил на купувача) и да изпълни изискванията им.

2.7. В еднодневен срок от подписване на договора да осъществи контакт с отговорника по договора и с негово съдействие да съгласува с компетентните лица на Възложителя от отдели „Сигурност и управление при кризи”, „Безопасност и здраве при работа”, „Технически контрол и качество” и „Екология”, както и РСПБЗН, необходимостта от представяне на документи за допускане до работа на територията на дружеството. Компетентните лица съгласуват подготвените от Изпълнителя документи и при липса на забележки подписват **Протокол за проверка на документи за допускане до работа.**

2.8. В случай че Териториална дирекция “Национална сигурност”, гр. Стара Загора не издаде разрешение за работа или извършване на конкретно възложена задача на лице – работник или служител на Изпълнителя, Изпълнителят се задължава да го замени, като предложи на Възложителя друго лице, притежаващо равностойна квалификация и опит, което също подлежи на проучване по горния ред.

2.9. Изпълнителят е длъжен да уведоми възложителя за всякакви промени в предоставената информация в хода на изпълнението на поръчката.

2.10. Изпълнителят е длъжен да спазва всички приложими правила и изисквания, свързани с опазване на околната среда, социалното и трудовото право, приложими колективни споразумения и/или разпоредби на международното екологично, социално и трудово право съгласно приложение № 10 от ЗОП.

IX. САНКЦИИ И НЕУСТОЙКИ

1. Възложителят дължи на Изпълнителя неустойка в размер на законната лихва за забава, върху неиздължената сума на ден при забава на плащания по договора, но не повече от 5 % от стойността на забавената сума. Максималният размер на дължимите от Възложителя на това основание неустойки за забава се ограничава до 5 % от стойността на договора.

2. При забава изпълнителят дължи неустойка в размер на законната лихва за забава върху стойността на забавеното изпълнение, но не повече от 5% от стойността на договора.

3. При неточно изпълнение изпълнителят дължи неустойка в размер на 1% от стойността на договора за всеки установен случай на неточно изпълнение.
4. При пълно неизпълнение на задълженията си по договора Изпълнителят дължи неустойка в размер на 20% от стойността на договора.
5. При пълно неизпълнение или неточно изпълнение, Възложителят има право да изтегли гаранцията за изпълнение по Раздел VI от настоящия договор.
6. Плащането на неустойки не лишава изправната страна по договора от правото и да търси обезщетения за претърпени вреди и пропуснати ползи над размера на неустойката.
7. Ако Възложителят прецени, че срока за изпълнение на договора не може да бъде спазен по причини, които се дължат изцяло или частично на негови действия или бездействия не налага предвидените в договора санкции и неустойки за определен от него период.
8. Изпълнителят се съгласява да удовлетвори претенциите на Възложителя за плащане на неустойки, настъпили в резултата на негово неизпълнение произтичащо от настоящият договор. Възложителят се задължава при възникване на претенция да уведоми писмено Изпълнителя. Уведомлението трябва да бъде мотивирано по основание и размер.
9. В случаите на т.8 от текущия Раздел, Възложителят извършва прихващане между двете насрещни вземания, които се погасяват до размера на по-малкото, като клаузата произвежда правно действие при условие, че между страните съществуват насрещни, еднородни, заместими и изискуеми вземания.

X. ФОРСМАЖОР

1. Страните се освобождават от отговорност за частично или пълно неизпълнения на техните договорни задължения, в случай че невъзможността за изпълнение е следствие на събитие извън техния контрол, или в случай че тези обстоятелства са упражнили непосредствено влияние върху изпълнението на този договор. В случай на възникване на такива форсмажорни обстоятелства съответните срокове се удължават с времето на действие на тези обстоятелства.
2. Всяка една от страните е длъжна да уведоми съответно другата страна за настъпването и прекратяването на форсмажорното събитие в 7 дневен срок от възникването и края на събитието, независимо от характера на събитието. Уведомяването трябва да е потвърдено от Българската търговско-промишлена палата. В случая намира приложение чл. 306 от ТЗ.

XI. РАЗРЕШАВАНЕ НА СПОРОВЕ

1. Всички спорове породени от този Договор или отнасящи се до него, включително споровете, породени или отнасящи се до неговото тълкуване, недействителност, изпълнение или прекратяване, както и споровете за попълване празноти в Договора или приспособяването му към нововъзникнали обстоятелства, ако не могат да бъдат решени между страните се решават от компетентния съд.

XII. ПРЕКРАТЯВАНЕ НА ДОГОВОРА

1. При наличие на "форсмажор", или друго събитие, двете страни могат да се споразумеят за прекратяване на договора.
2. Когато Изпълнителят не изпълни някое свое задължение, поради причина за която отговаря, Възложителят може да прекрати Договора с 7-дневно писмено предизвестие. Неустойките по Раздел IX остават дължими.
3. Възложителят има право да прекрати договора без предизвестие на основание чл. 73, т.1 от ППЗОП.
4. Възложителят може да прекрати договора с едностранно 7-дневно писмено предизвестие на основание чл. 118, ал. 1, т. 1 от ЗОП.

XIII. ОБЩИ УСЛОВИЯ

1. Договорът влиза в сила от датата на неговото сключване.
2. Този договор се изготви и подписа в два еднообразни екземпляра, по един за всяка страна, при спазване на общите изисквания на Търговския закон, Закона за задълженията и договорите и Закона за обществените поръчки.

3. По всички въпроси, възникнали при изпълнението на настоящият договор, Изпълнителят се обръща към отговорника на договора, указан по-долу.

ВЪЗЛОЖИТЕЛ:

Изп. Директор:

инж. Живко Динчев

Зам. изп. Директор:

инж. М. Митков

Директор „ДМОП“:

Д. Неделчева

Директор „ДФИ“:

Б. Боев

Директор „ДАДФК“:

Р. Германов

Гл. Счетоводител:

С. Сотиров

Ръководител „ТО“:

М. Макаков

Юрисконсулт:

Отг. по договор:

инж. Ат. Митев
(тел: 042/ 66 2773)

Отг. по договор:

инж. Хр. Ламбова
(тел: 042/ 66 2153)

ИЗПЪЛНИТЕЛ:

Управител:

Алла Комарова

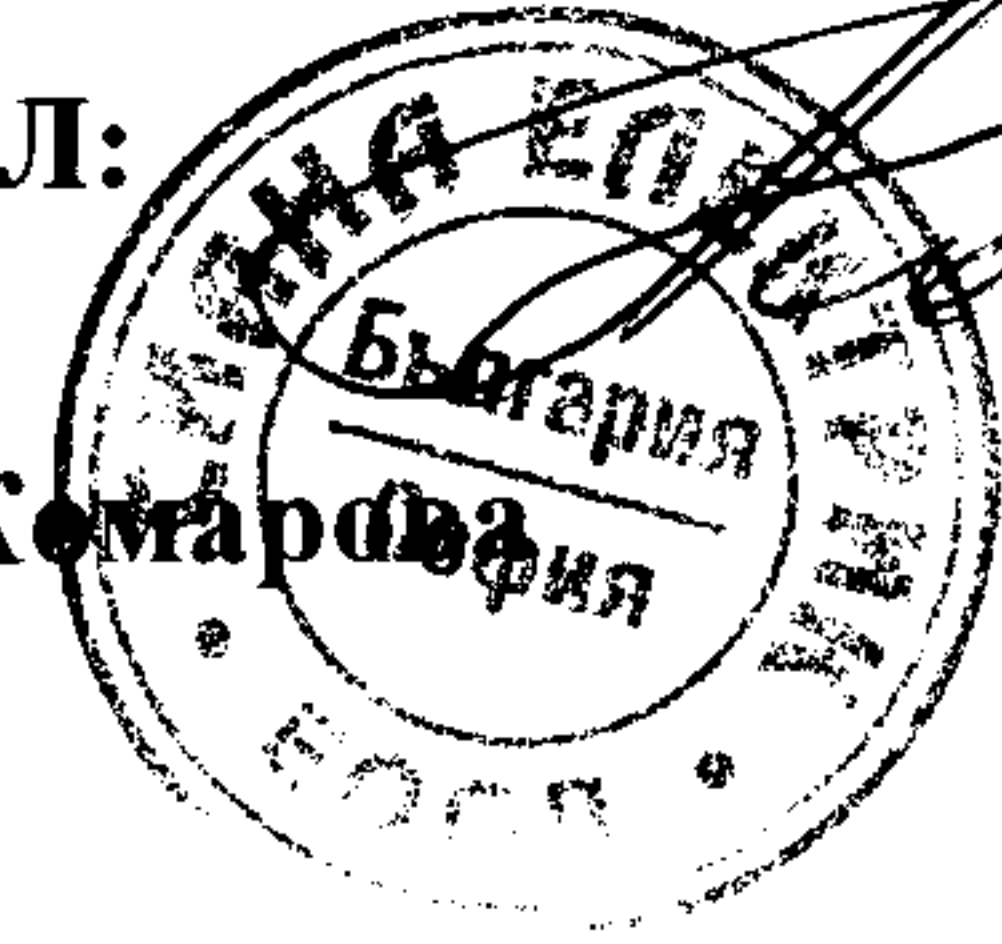
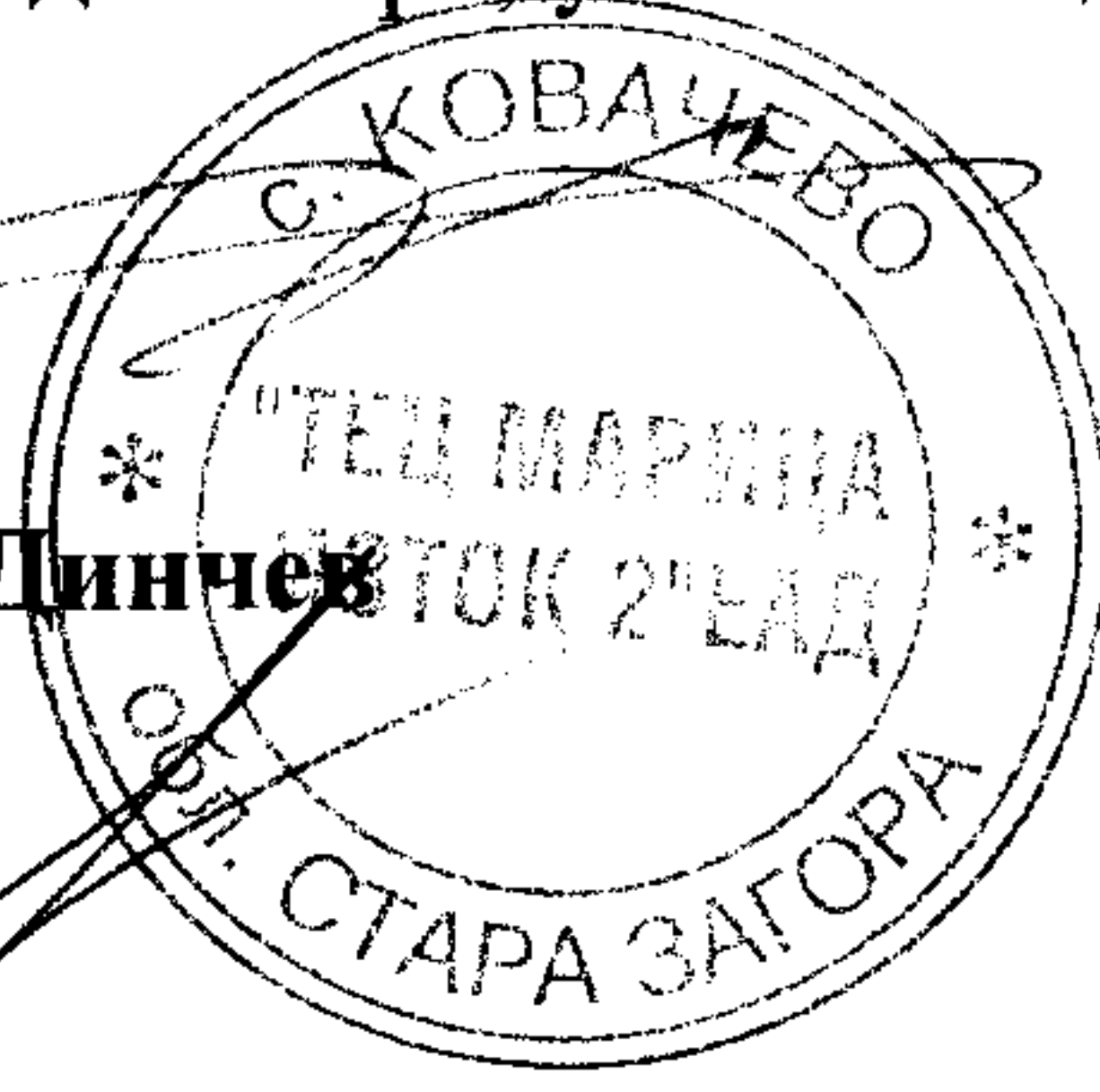

СПЕЦИФИКАЦИЯ
за доставка на центробежна хоризонтална многостъпална помпа

№	Наименование Тип, модел	Технически характеристики	Кол. /бр./
1	2	3	4
1.	Центробежна хоризонтална многостъпална помпа	<p><u>Данни за помпата тип Кс 80-155-2:</u></p> <p>А/ Предназначение: за флуид: кондензат на водна пара с температура на входа на помпата: $\leq 160^{\circ}\text{C}$;</p> <p>Б/ Технически данни: -дебит (Q): 80 м³/ч; -напор (Н): 160 м.в.ст.; -честота на въртене (n): 2940 об/мин -мощност на помпата: 45.2 кВт (при $\rho=907$ кг/м.куб.); -посока на въртене на вала, гледано от страна на привода: ляво; -NPSH (допустим кавитационен запас): 1.6 м.; -вид на крайните уплътнения: салников тип</p>	2

ВЪЗЛОЖИТЕЛ:

Изп. Директор:

инж. Живко Димчев



ИЗПЪЛНИТЕЛ:

Управител:

Алла Комарова

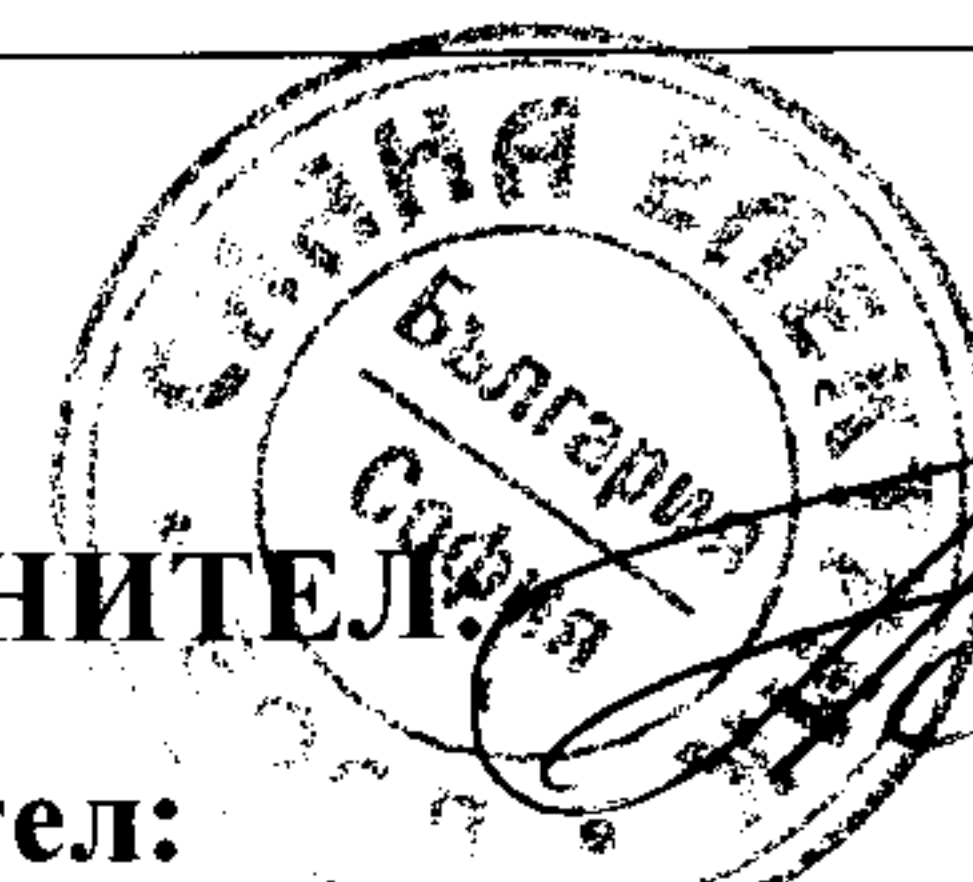

Отг. по договор:

инж. Ат. Митев
(тел: 042/ 66 2773)

Отг. по договор:

инж. Хр. Ламбова
(тел: 042/ 66 2153)

ТЕХНИЧЕСКИ ИЗИСКВАНИЯ
за доставка на помпи за турбинно оборудване

I. Качество на доставеното оборудване:

1. Доставените помпи трябва да съответстват на действащите в страната производител стандарти и технически условия на завода производител, които да бъдат потвърдени със сертификат за качество издаден от завода производител.
2. Доставените помпи трябва да са нови, неизползвани, произведени от висококачествени материали. Датата на производство да не е по-рано от две години от датата на доставката.
3. Доставените помпи трябва да са преминали през всички етапи на заводски контрол на качество по технологичния цикъл на тяхното производство.

II. Опаковка и маркировка:

1. Доставеното оборудване трябва да е опаковано в съответствие с международните стандарти, така че да бъде надеждно защитено от повреждане и вредни въздействия при транспортиране и съхранение.
2. Изпълнителят на обществената поръчка носи отговорност за повреди по оборудването от неправилна и некачествена опаковка.
3. Всяка каса трябва да има опаковъчен лист, отговарящ на нейното съдържание, като същата бъде маркирана с неизтриваема боя от двете страни. Маркировката трябва да съдържа данни за подателя и получателя.
4. На всяка помпа трябва, на видно място, да има поставена трайна заводска маркировка, съдържаща типа, техническите параметри и датата на производство.
5. При готовност за доставка Изпълнителят е длъжен предварително /най-малко 2 дни/ да уведоми писмено Възложителя, като посочи датата й.
6. Доставката се съпровожда от представител на Изпълнителя /компетентно техническо лице/ до склада на Възложителя, където се извършва приемането им по количество, качество и комплектация с необходимите документи посочени в раздел IV. Влизането в района на централата става до 14⁰⁰ часа, след инструктаж и издаването на пропуск.

III. Ред и условия за извършване на входящ контрол.

1. Проверка на документацията за оборудването, изискваща се от договора;
2. Проверка за наличност и количество на доставеното оборудване съгласно договора;
3. Подготовка на оборудването за извършване на входящия контрол;
4. Извършване на визуален оглед в достъпните места за корозия, производствено – технологични и транспортни дефекти;
5. Проверка на геометричните размери на оборудването за съответствие с техническата спецификация по договора;
6. Документиране на извършения контрол.

IV. Изпълнителят представя следните документи:

- Данъчна фактура, съдържаща номер на договора, опис на стоката и количества, единични цени и обща стойност;
- Опаковъчен лист;
- Сертификат за произход;
- Сертификат за качество;
- Товарителница;

• Технически паспорт и инструкция за експлоатация за всеки тип помпа, съгласно чл. 60, чл. 61, чл. 62, чл. 63, чл. 64 и чл. 67 на „НАРЕДБА за съществените изисквания и оценяване съответствието на машините“ към ЗТИП.

ВЪЗЛОЖИТЕЛ:

Изп. Директор:

инж. Живко Динчев



ИЗПЪЛНИТЕЛ:

Управител:

Аля Комарова



Отг. по договор:

инж. Ат. Митев

(тел: 042/ 66 2773)

Отг. по договор:

инж. Хр. Ламбова

(тел: 042/ 66 2153)

РАБОТНА ХАРАКТЕРИСТИКА НА ПОМПАТА

Характеристика насоса Кс 80-155-2 с частотой вращения 49.0 c^{-1} (2940 об/мин)



Рисунок 2.4

51

Handwritten notes and signatures on the left margin.

Handwritten signature on the bottom right.

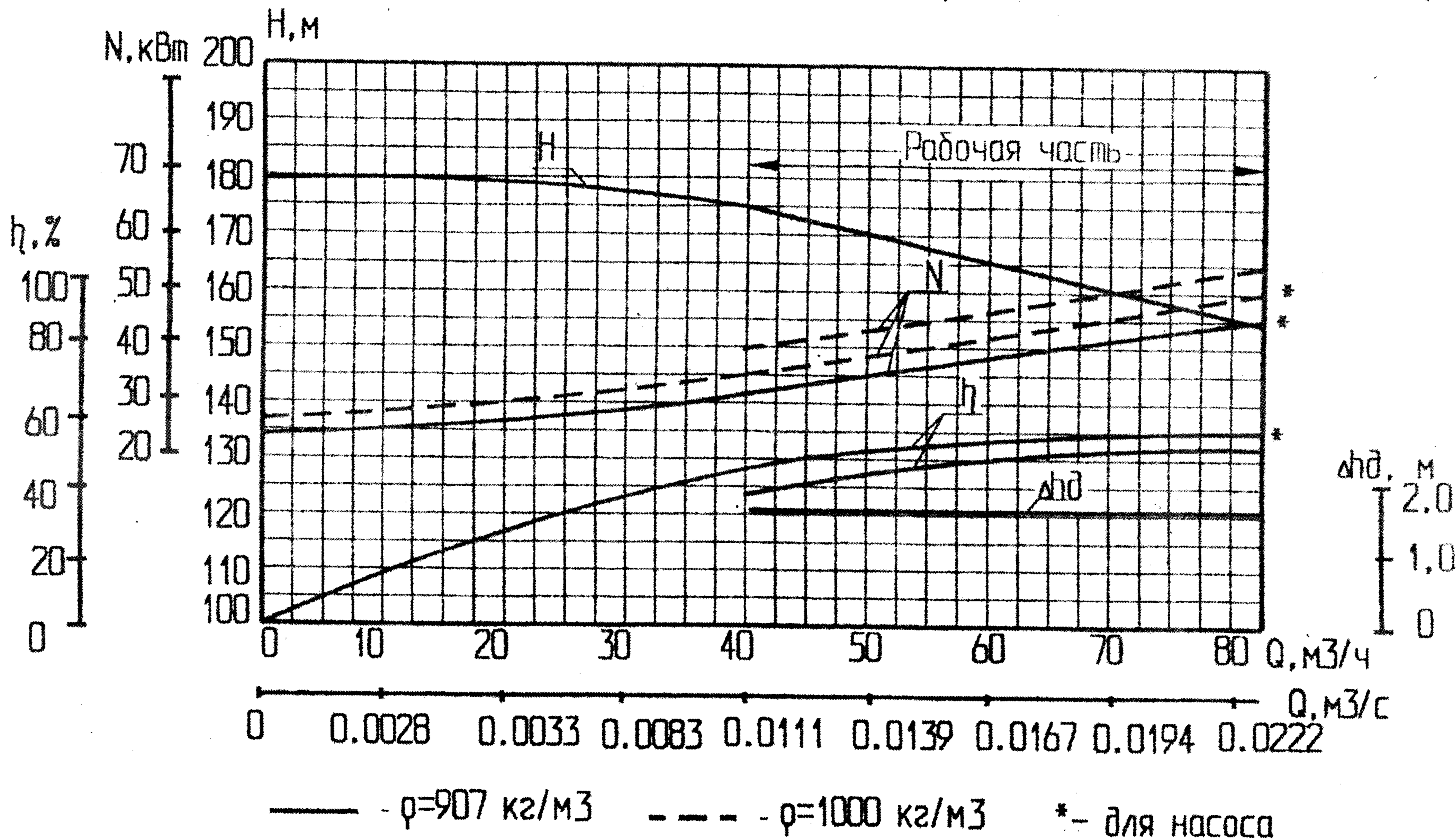
ГАБАРИТНИ И ПРИСЪЕДИНИТЕЛНИ РАЗМЕРИ

Preliminary Outline Drawing of the Pump Ks 80-155-2

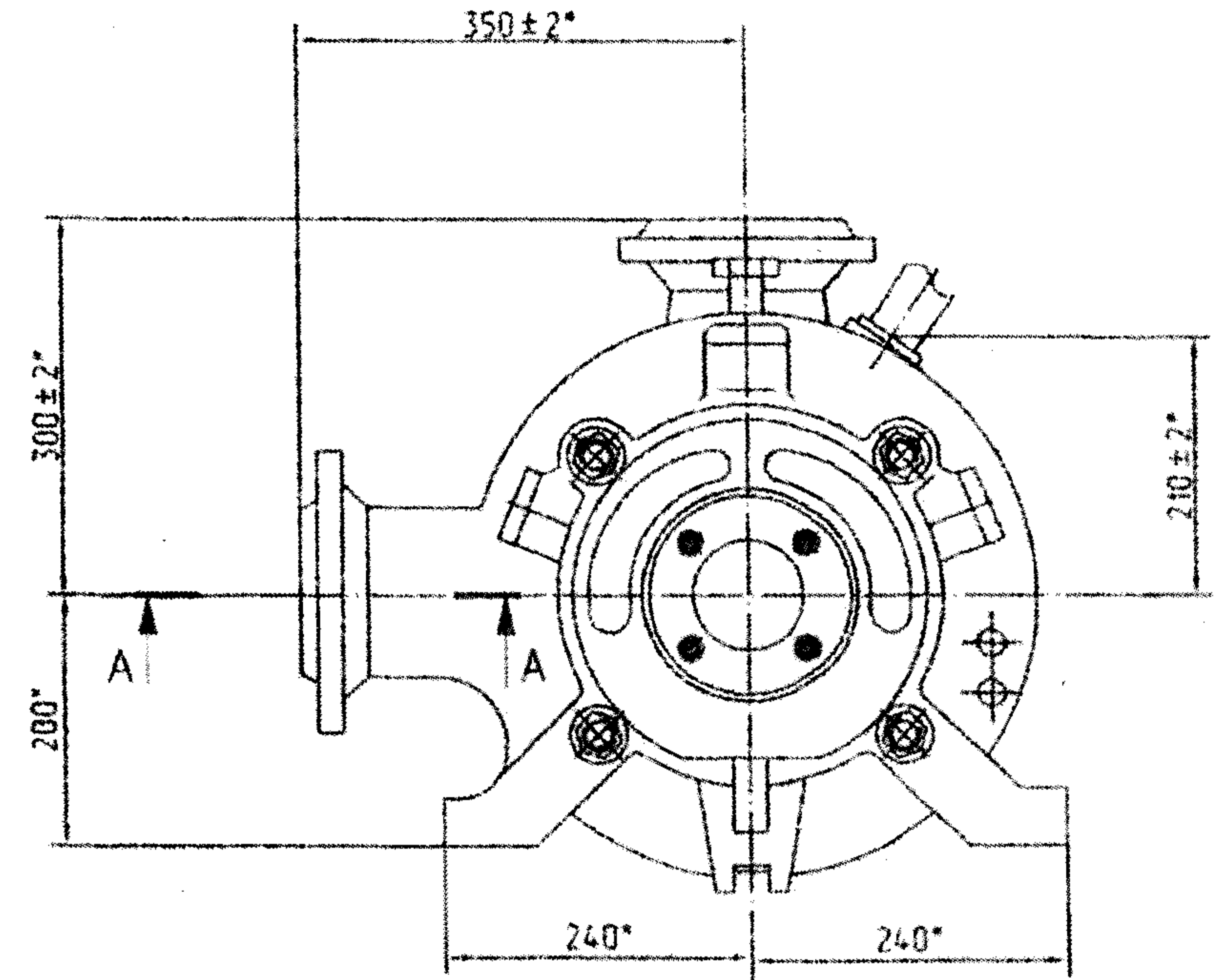
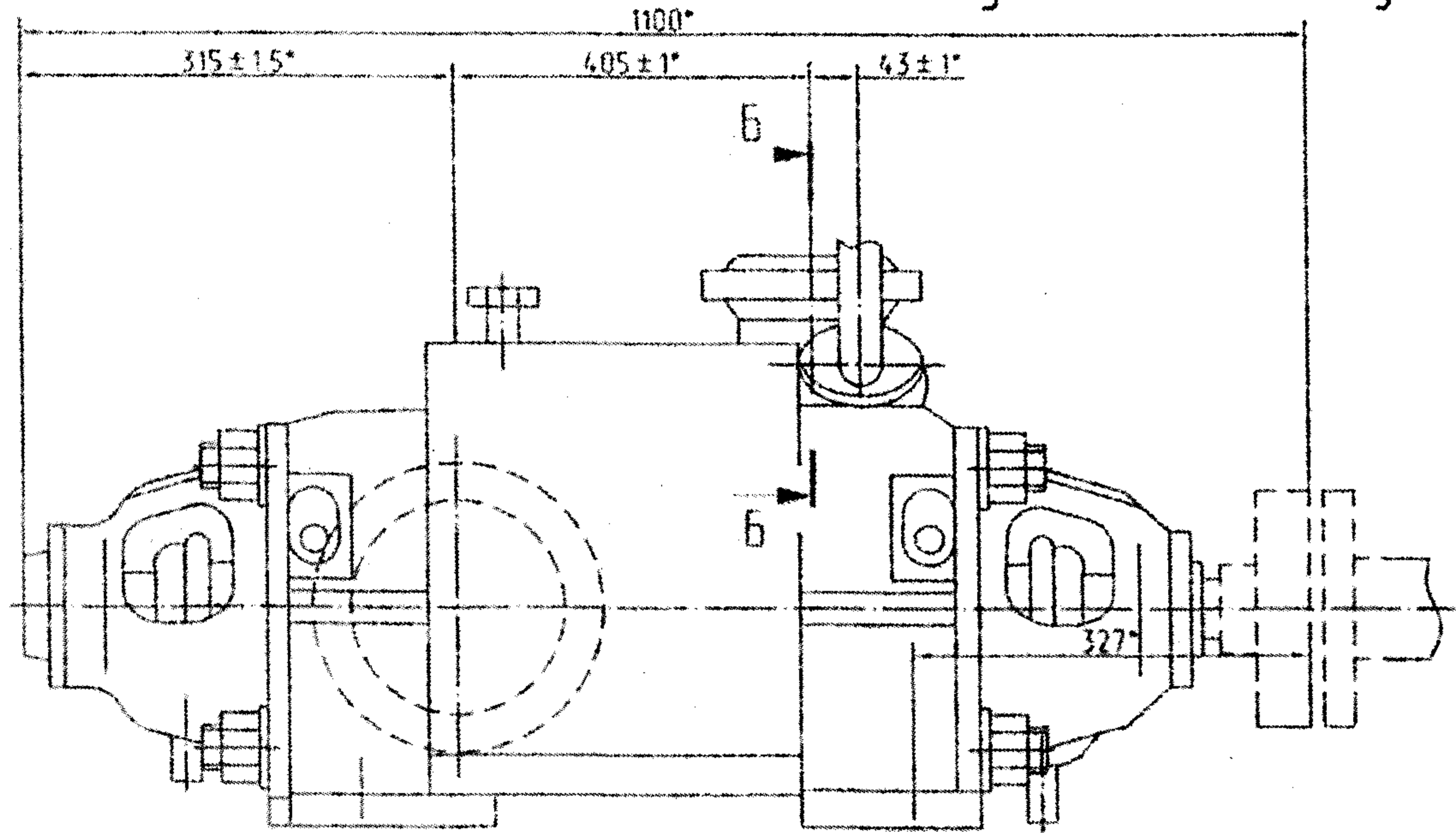

A-A
Suction nozzle

Б-Б
Discharge nozzle

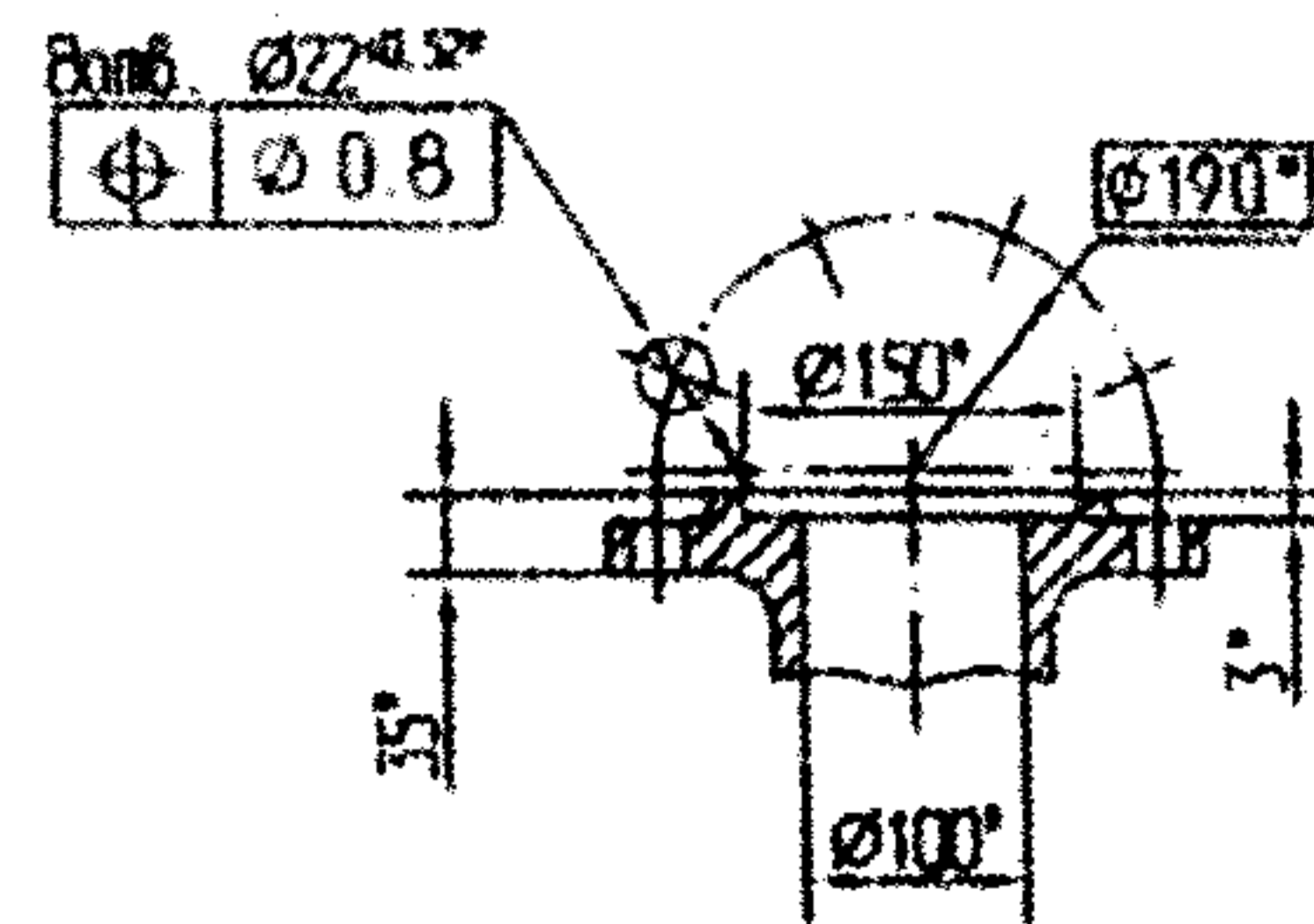
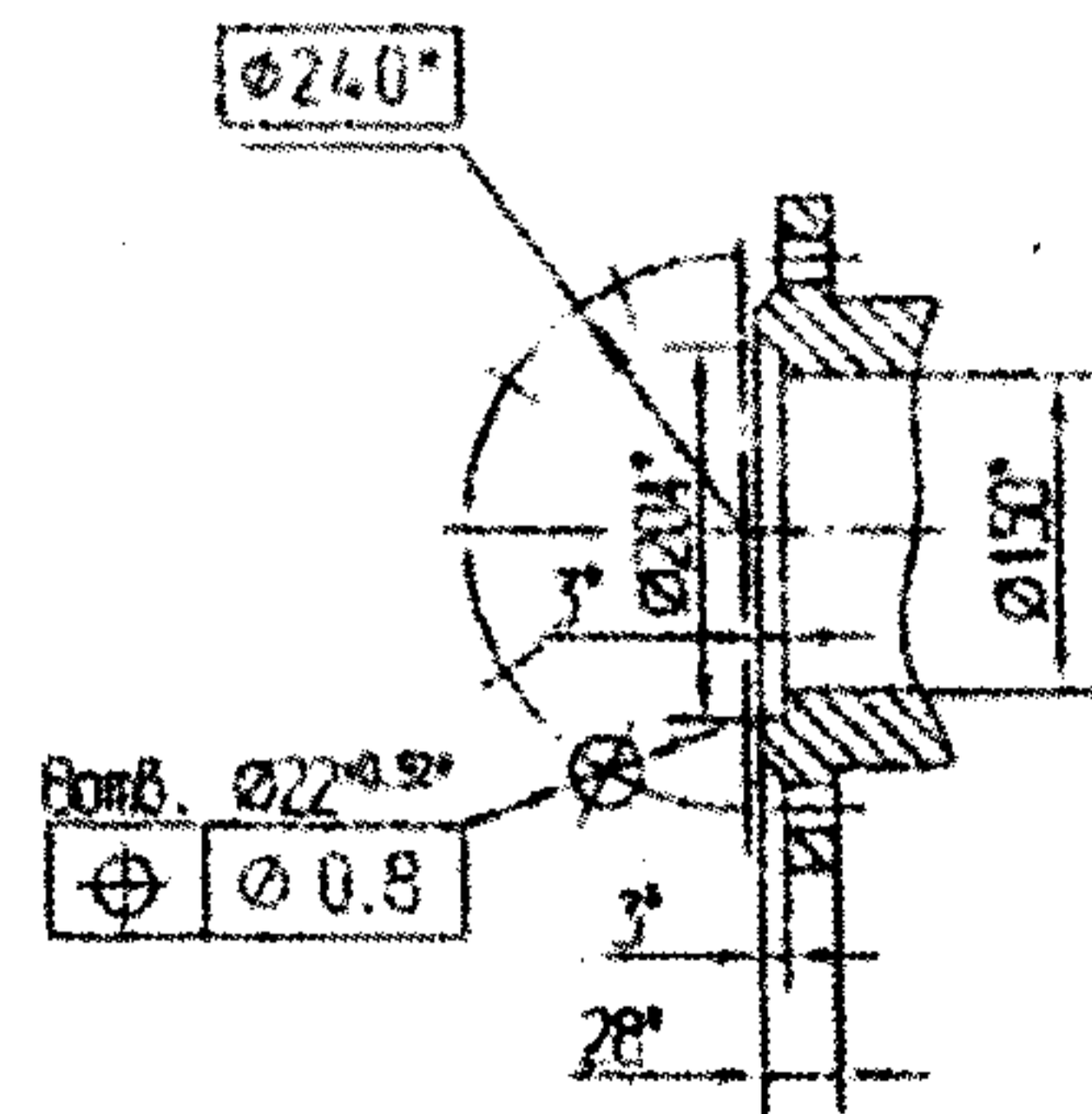

Pump weight - Approx 390 kg.

Auxiliary pipelines not shown



РАЗМЕР НА ФЛАНЦИТЕ

A-A
Suction nozzle

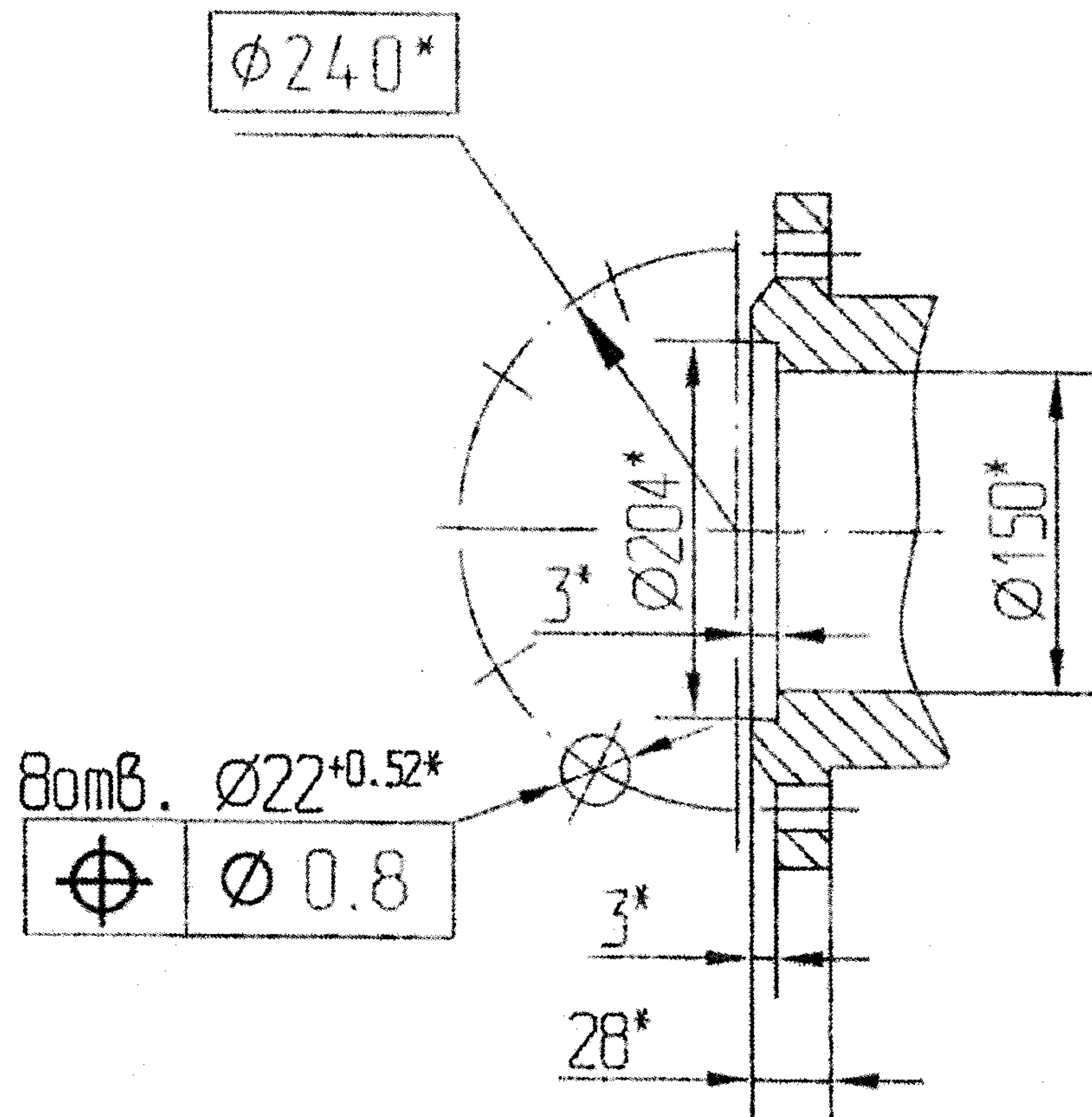

Б-Б
Discharge nozzle

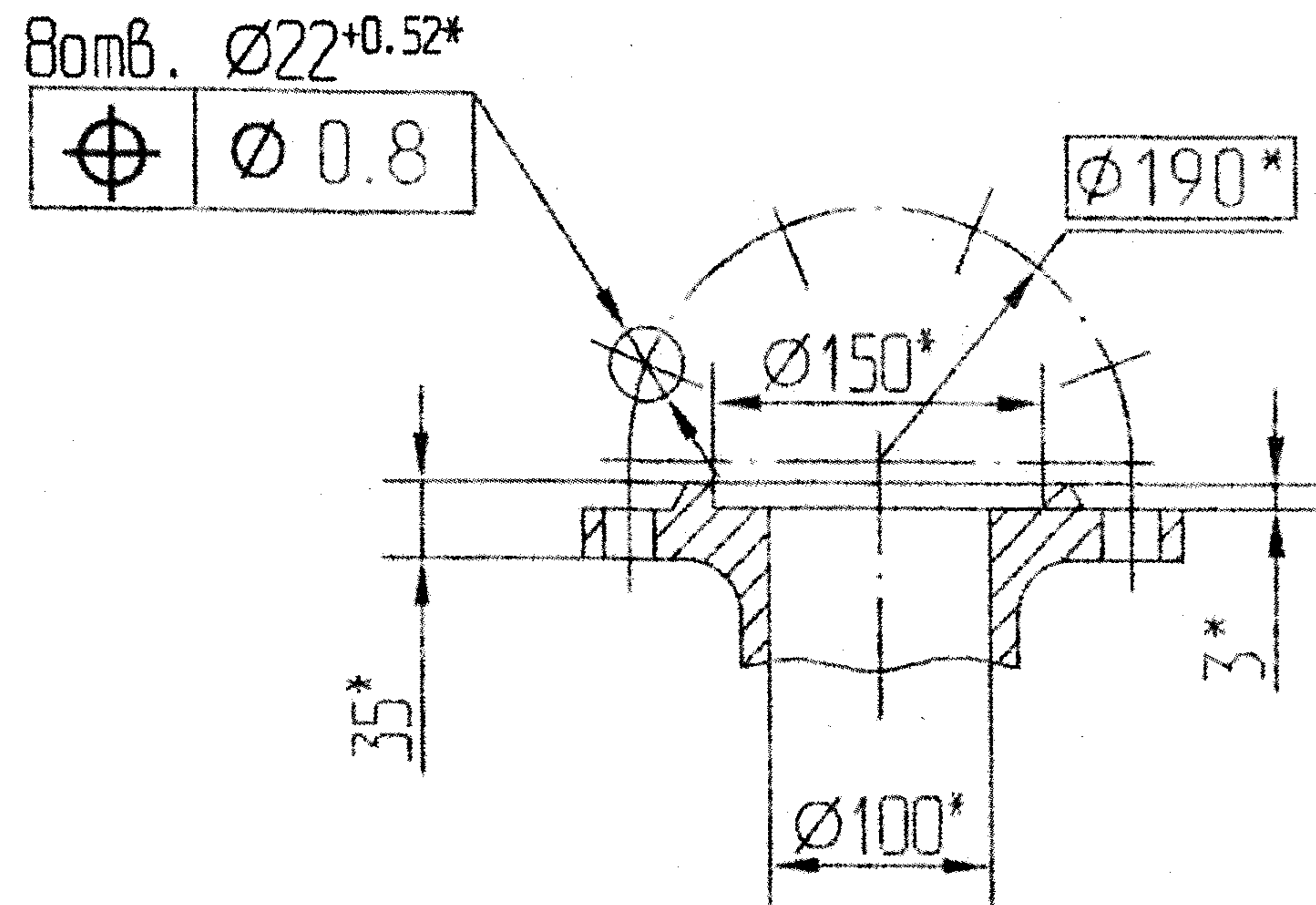

Handwritten signatures and initials.

Handwritten signature.

Банкова гаранция по
Първа обособена позиция

До УНИ КРЕДИТ БУЛБАНК АД
банка
Клон СОФИЯ
Адрес СОФИЯ

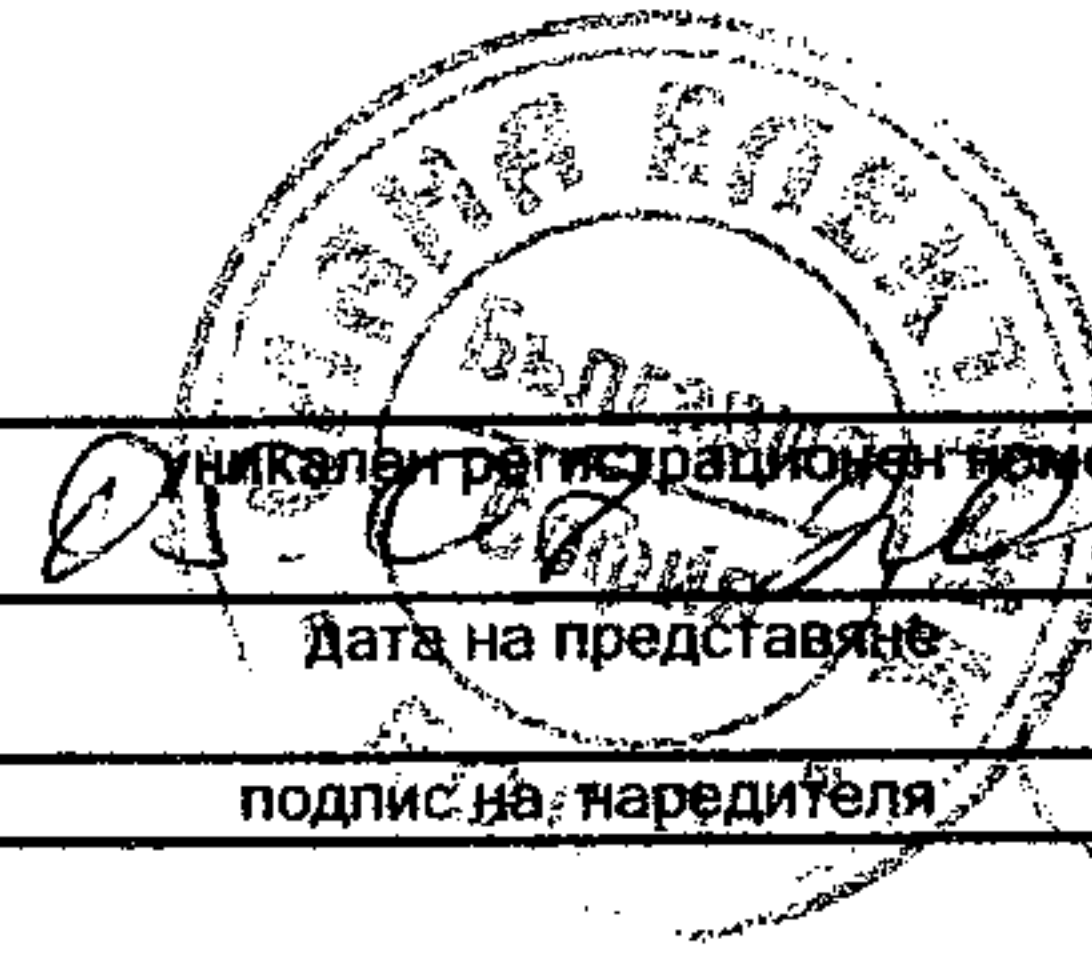

Платете на - име на получателя ТЕЦ МАРИЦА ИЗТОК 2 ЕАД		
IBAN на получателя: BG22 TTBB 9400 1526 6809 53		BIC на банката на получателя TTBBBGSF
При банка - име на банката на получателя SG ЕКСПРЕСБАНК-гр. Раднево		
ПЛАТЕЖНО НАРЕЖДАНЕ за кредитен превод	Вид валута BGN	Сума 904,00
Основание за превод - информация за получателя ГАРАНЦИЯ ЗА ИЗПЪЛНЕНИЕ НА ДОГОВОР ЗА ДОСТАВКА НА 2 БРОЯ ЦЕНТРОБ.		
Още пояснения ХОРИЗОНТАЛНА МНОГОСТЪПАЛНА ПОМПА, ОП №17021, 1-ва ОБОСОБЕНА ПОЗ.		
Наредител - име СИАНА ЕЛЕКТРИК ЕООД		
IBAN на наредителя BG66 UNCR 7630 1077 7393 77		BIC на банката на наредителя UNCRBGSF
Платежна система	Такси*	Дата на изпълнение
Такса, съгласно Тарифата за лиховите, таксите и комисионните за физически/юридически лица		Вид валута Сума

*Такси: 1 - за сметка на наредителя; 2 - споделена (стандарт за местни преводи); 3 - за сметка на получателя

Декларация: Декларирам, че съм получил информацията, свързана с изпълнение на платежната операция, съгласно изискванията на Закона за платежните услуги и платежните системи.

