



ДОКУМЕНТАЦИЯ

за възлагане на обществена поръчка /ОП/
чрез открита процедура с рег. № 13096

„Ремонт на антикорозионното покритие на колекторите на изход от помпи рециркулация (5/6 ПРЦ 1÷7) и ремонт на антикорозионната, абразивоустойчива и обезшумяваща система за защита на барабанно - топкови мелници (7/8 БТМ 1÷3)“

СЪДЪРЖАНИЕ НА ДОКУМЕНТАЦИЯТА

1.	Обявление за ОП
2.	Решение за откриване на процедура за възлагане на ОП
3.	Описание на предмета на ОП
4.	Образец на оферта
5.	Образец на предложение за изпълнение на поръчката
6.	Образец на техническо предложение
7.	Образец на ценово предложение
8.	Проект на договор
9.	Инструкция към участниците в ОП
10.	Образец на декларация по чл. 47, ал. 1, ал. 2 и ал. 5 от ЗОП
11.	Образец на декларация по чл. 56, ал. 1, т.8, т.11 и т.12 от ЗОП
12.	Декларация за съгласие за участие в ОП от подизпълнители
13.	Образец на банкова гаранция за участие и изпълнение

Съгласували:

Директор „М и ОП“:

Д. Неделчева

Директор „АДФК“:

Р. Германов

Ръководител „ТО“:

М. Макаков

Юрисконсулт:

ТО/ММ/КТ



АГЕНЦИЯ ПО ОБЩЕСТВЕНИ ПОРЪЧКИ
1000 София, ул. Лега 4
факс: 940 7078
e-mail: rop@aop.bg , e-rop@aop.bg
интернет адрес: <http://www.aop.bg>

**ОБЯВЛЕНИЕ ЗА ОБЩЕСТВЕНА ПОРЪЧКА ОТ ВЪЗЛОЖИТЕЛ ПО ЧЛ.7, Т.5
ИЛИ 6 от ЗОП**

- Проект на обявление
 Обявление за публикуване

ДЕЛОВОДНА ИНФОРМАЦИЯ

<p>Деловодна информация Партида на възложителя: 00246 Поделение: _____ Изходящ номер: _____ от дата _____ Коментар на възложителя: ОП с рег.№ 13096</p>

РАЗДЕЛ I: ВЪЗЛОЖИТЕЛ

I.1) Наименование, адреси и лица за контакт:		
Официално наименование "ТЕЦ Марица изток 2" ЕАД		
Адрес Област Стара Загора		
Град с. Ковачево	Пощенски код 6265	Държава Република България
За контакти цех "Сероочистващи инсталации (СОИ) – блок 5-8"; "Търговски отдел"	Телефон 042 662934; 042 662937; 042 662912	
Лице за контакти По технически въпроси – инж. Лъчезар Маринов – Началник цех "СОИ – бл. 5-8", инж. Пламен Петков – Технолог цех "СОИ – бл. 5-8"; По въпроси относно процедурата – инж. Красимир Трайков – Специалист, търговия, "Търговски отдел"		
Електронна поща trajkov@tpp2.com	Факс 042 662950	
Интернет адрес/и (когато е приложимо) Адрес на възложителя (URL): http://www.tpp2.com Адрес на профила на купувача (URL): http://www.tpp2.com/page/procedures.html		
Допълнителна информация може да бъде получена на: <input type="checkbox"/> Съгласно I.1) <input checked="" type="checkbox"/> Друго: моля, попълнете Приложение А.I		
Документация (спецификации и допълнителни документи) (включително документи за динамична система за доставки) може да бъде получена на: <input type="checkbox"/> Съгласно I.1) <input checked="" type="checkbox"/> Друго: моля, попълнете Приложение А.II		
Оферти или заявления за участие трябва да бъдат изпратени на: <input type="checkbox"/> Съгласно I.1) <input checked="" type="checkbox"/> Друго: моля, попълнете Приложение А.III		

I.2) Основна/и дейност/и на възложителя, свързана/и с:	
<input type="checkbox"/> Производство, пренос и разпределение на природен газ и топлинна енергия	<input type="checkbox"/> Пощенски услуги
<input checked="" type="checkbox"/> Електрическа енергия	<input type="checkbox"/> Железопътни услуги
<input type="checkbox"/> Търсене, проучване или добив на природен газ или нефт	<input type="checkbox"/> Градски железопътни, трамвайни, тролейбусни или автобусни услуги
<input type="checkbox"/> Търсене, проучване или добив на въглища или други твърди горива	<input type="checkbox"/> Пристанищни дейности
<input type="checkbox"/> Вода	<input type="checkbox"/> Летищни дейности

РАЗДЕЛ II: ОБЕКТ НА ОБЩЕСТВЕНАТА ПОРЪЧКА**II.1) Описание**

II.1.1) Наименование на поръчката, дадено от възложителя: „Ремонт на антикорозионното покритие на колекторите на изход от помпи рециркулация (5/6 ПРЦ 1-7) и ремонт на антикорозионната, абразивоустойчива и обезшумяваща система за защита на барабанно – топкови мелници (7/8 БТМ 1-3)“		
II.1.2) Обект на поръчката и място на изпълнение на строителството, доставката или услугата (Изберете само една категория — строителство, доставки или услуги, която съответства на конкретния предмет на вашата поръчка или покупка/и)		
<input type="checkbox"/> (а) Строителство	<input type="checkbox"/> (б) Доставки	<input checked="" type="checkbox"/> (в) Услуги
<input type="checkbox"/> Изграждане <input type="checkbox"/> Проектиране и изпълнение <input type="checkbox"/> Изпълнение с каквито и да е средства на строителство, съответстващо на изискванията, определени от възложителите	<input type="checkbox"/> Покупка <input type="checkbox"/> Лизинг <input type="checkbox"/> Наем <input type="checkbox"/> Покупка на изплащане <input type="checkbox"/> Комбинация от изброените	Категория услуга No 1 (Относно категориите услуги 1-27, моля вижте Приложения 2 и 3 от ЗОП)
Място на изпълнение на строителството	Място на изпълнение на доставката	Място на изпълнение на услугата "ТЕЦ Марица изток 2" ЕАД
код NUTS:	код NUTS:	код NUTS: BG344
II.1.3) Настоящото обявление е за		
<input checked="" type="checkbox"/> Възлагане на обществена поръчка		<input type="checkbox"/> Създаване на динамична система за доставки (ДСД)
<input type="checkbox"/> Сключване на рамково споразумение		
II.1.4) Информация относно рамково споразумение (когато е приложимо)		
<input type="checkbox"/> Рамково споразумение с няколко изпълнители		<input type="checkbox"/> Рамково споразумение с един изпълнител
Брой: _____ или (когато е приложимо) максимален брой _____ на участниците в предвиденото рамково споразумение		
Срок на рамковото споразумение: Срок в години: _____ или в месеци: _____		
Прогнозна стойност на поръчките за целия срок на рамковото споразумение (когато е приложимо): Прогнозна стойност без ДДС (в цифри): _____ Валута: или от: _____ до _____ Валута:		

Честота на поръчките, които ще бъдат възложени (ако е известно):		
II.1.5) Кратко описание на поръчката:		
Ремонт и възстановяване на антикорозионното покритие на колекторите на изход от помпи рециркулация (5/6ПРЦ 1-7), ремонт на антикорозионната, абразивоустойчива и обезшумяваща система за защита на барабанно – топкови мелници (7/8 БТМ 1-3), демонтаж, изработка и монтаж на три комплекта повдигачи за цилиндър, захранващи и разтоварващи капаци. Ремонтните дейности се извършват съгласно обем и технически изисквания, приложени в документацията на поръчката.		
II.1.6) Код съгласно Общия терминологичен речник (CPV)		
Осн. предмет	Осн. код Доп. код (когато е приложимо) 50531000	
II.1.7) Поръчката е предмет на Споразумението за държавни поръчки (GPA) на Световната търговска организация	Да <input type="checkbox"/> Не <input checked="" type="checkbox"/>	
II.1.8) Обособени позиции (за информация относно обособените позиции използвайте Приложение Б толкова пъти, колкото е броят на обособените позиции)	Да <input type="checkbox"/> Не <input checked="" type="checkbox"/>	
Ако да, оферти трябва да бъдат подадени (отбележете само едно):		
<input type="checkbox"/> само за една обособена позиция	<input type="checkbox"/> за една или повече обособени позиции	<input type="checkbox"/> за всички обособени позиции
II.1.9) Ще бъдат приемани варианти	Да <input type="checkbox"/> Не <input checked="" type="checkbox"/>	
II.2) Количество или обем на поръчката		
II.2.1) Общо количество или обем (включително всички обособени позиции и опции, когато е приложимо)		
Съгласно обем ремонтни дейности приложен към документацията на поръчката.		
Прогнозна стойност, без ДДС (когато е приложимо) (в цифри): 370000.00 Валута: BGN		
Съгласни ли сте тази информация да бъде публикувана в РОП? от: _____ до _____ Валута:	Да <input checked="" type="checkbox"/> Не <input type="checkbox"/>	
II.2.2) Опции (когато е приложимо)	Да <input type="checkbox"/> Не <input checked="" type="checkbox"/>	
Ако да, описание на тези опции:		
Опции се предвижда да се използват: след: _____ месеца или: _____ дни от сключване на договора (ако е известно)		
Брой на възможните повторения (ако има такива): _____ или: между _____ и _____		
В случай на повторение прогнозен график (ако е известно): след: _____ месеца или : _____ дни от сключване на договора		
II.3) Срок на договора или краен срок за изпълнение на поръчката		
Срок на изпълнение в месеци: 6 или дни _____ (от сключване на договора) или начална дата _____ дд/мм/гггг крайна дата на изпълнението _____ дд/мм/гггг		

РАЗДЕЛ III: ЮРИДИЧЕСКА, ИКОНОМИЧЕСКА, ФИНАНСОВА И ТЕХНИЧЕСКА ИНФОРМАЦИЯ

III.1) Условия, свързани с изпълнението на поръчката

III.1.1) Изискуеми депозити и гаранции:

- Гаранция за участие (представя се в офертата на участника и се освобождава съгласно изискванията на чл. 62 от ЗОП) в размер на: 3 700.00 лв. /три хиляди и седемстотин лева/.
- Гаранция за изпълнение на договора (представя се преди подписването му и се освобождава до 30 дни след изтичане на срока за изпълнение на договора, при липса на забележки от страна на Възложителя и отправено писмено искане от изпълнителя до отговорника по договора). Гаранцията е в размер на 3 % от стойността на договора.
- Ако гаранциите са парична сума, то те се внасят по сметката на Възложителя, а именно: IBAN BG49 KOPB 9220 1002 3181 01, BIC: KOPBPGSF, при „Корпоративна Търговска Банка“ гр. Раднево. В основанието за плащане да бъде посочено: "Гаранция за участие /изпълнение/ по ОП №"
- Ако гаранциите са банкови, то те се представят по представените в документацията образци (издадени или потвърдени от българска банка) и са със срок на валидност: за участие – 6 месеца от датата на отваряне на офертите, за изпълнение на договора – 7 (седем) месеца от датата на сключване на договора.

III.1.2) Условия и начин на финансиране и плащане и/или препратка към съответните разпоредби, които ги уреждат:

- Условия на финансиране: със собствени средства.
- Условия на плащане:
Плащането се извършва до 60 (шестдесет) дни от датата на приемо-предавателен протокол за окончателно извършен обем, подписан от страните по договора и фактура-оригинал, издадена съгласно разпоредбите на чл. 113 от ЗДДС. Срокът за плащане започва да тече от датата на последно представения документ.

III.1.3) Изискване за създаване на юридическо лице, когато участникът, определен за изпълнител, е обединение на физически и/или юридически лица (когато е приложимо):

Не.

Преди подписване на договора представя документите посочени в чл. 49, ал.1 и ал.2 от Правилник за прилагане на Закона за обществени поръчки (ППЗОП).

III.1.4) Други особени условия (когато е приложимо)

Да Не

Ако да, опишете ги:

- Офертата на участника да е в български лева, без ДДС и да включва всички разходи за изпълнението на поръчката, в това число разходи за материали, консумативи, транспортни разходи и др.
- Осигуряването на техническите средства и оборудване, необходими за изпълнение предмета на поръчката са задължение на Изпълнителя.

III.2) Условия за участие

III.2.1) Изисквания към кандидатите или участниците, включително за вписването им в професионални или търговски регистри:

Изискуеми документи и информация:

Всеки участник представя в офертата си:

- удостоверение за актуално състояние или заверено извлечение от Търговския регистър;
- декларации по чл.47, ал.1, ал.2, т.1, 2, 3 и т.5 и ал.5 от ЗОП;

Участник, при който са налице обстоятелства по чл.47, ал.2, т.1, 2, 3 и т.5, се отстранява от участие.

- Необходимите документи по чл. 56 от ЗОП, посочени съгласно настоящото обявление и документацията за участие.

Непредставяне на някой от посочените документи е основание за отстраняване на Участника от процедурата.

III.2.2) Икономически и финансови възможности

Изискуеми документи и информация (когато е приложимо):

Не се изискват.

III.2.3) Технически възможности

Изискуеми документи и информация (когато е приложимо):

1. Доказателства за техническите възможности и/или квалификация по чл. 51 и чл. 53 от ЗОП, както следва:

- чл. 51, ал. 1, т.1 - списък на основните договори за услуги, през последните три години (2010, 2011, 2012г.), включително стойностите, датите и получателите, придружен от препоръки за добро изпълнение. Изисква се участникът да има поне един изпълнен договор през последните три години (2010, 2011, 2012г.) с предмет, аналогичен на предмета на поръчката, придружен с препоръка за добро изпълнение.

- чл.51, ал.1, т.3 - Описание на техническото оборудване за осигуряване на качеството и оборудването за изпитване и изследване. Минималното изискуемо оборудване е посочено в документацията за участие.

- чл. 51, ал. 1, т.7 от ЗОП - документи, удостоверяващи образованието и професионалната квалификация на участника и на лицата, отговарящи за извършването на услугата. Изисква се участникът да представи сертификати или удостоверения минимум на 5 лица (четирима работници и един супервайзор) с правоспособност за работа по полагане на покрития съгласно стандарт БДС EN 14879 - 4/2007, или еквивалентно; БДС EN 14879 - 5/2007, или еквивалентно;

- чл. 51, ал. 1, т.9 от ЗОП - Декларация за техническото оборудване с което разполага участникът за изпълнение на обществената поръчка. Минималните изисквания на Възложителя са посочени в документацията за участие.

- чл. 53, ал. 1, - Участникът да има въведена собствена система за управление на качеството по ISO 9001:2008 или еквивалентно с обхват предмета на поръчката, което се удостоверява със заверено копие от сертификата.

- чл. 53, ал. 1 - Участникът да има въведена собствена система за управление на околната среда ISO 14001:2004 или еквивалентно, което се удостоверява със заверено копие от сертификата.

- чл. 53, ал. 1 - Участникът да има въведена собствена система за управление на здравословни и безопасни условия на труд OHSAS 18001:2007 или еквивалентно, което се удостоверява със заверено копие от сертификата.

2. Други технически изисквания:

- Участникът да представи технология и методика за нанасяне на антикорозионни покрития и технология и методика за ремонт на

антикорозионната, абразивоустойчива и обезшумяваща система за защита на барабанно топкови мелници.
Непредставяне на някой от горепосочените документи е основание за отстраняване на участника от процедурата.

III.2.4) Запазени поръчки (когато е приложимо) Да Не

Поръчката е ограничена до кандидати - специализирани предприятия или кооперации на лица с увреждания

Изпълнението на поръчката е ограничено до програми за защита на заетостта на лица с увреждания

III.3) Специфични условия при обществени поръчки за услуги

III.3.1) За изпълнението на услугата се изисква определена професия Да Не

Ако да, посочете съответните нормативни разпоредби:

III.3.2) Юридическите лица трябва да посочат имената и Да Не

професионалната квалификация на персонала си, отговорен за изпълнението на услугата

РАЗДЕЛ IV: ПРОЦЕДУРА

IV.1) Вид процедура

IV.1.1) Вид процедура

Открита

Ограничена

Договаряне Има вече избрани кандидати: Да Не

Ако да, посочете имената и адресите на вече избраните кандидати в раздел VI.3) Допълнителна информация

IV.2) Критерий за оценка на офертите

IV.2.1) Критерий за оценка на офертите

(моля, отбележете приложимото)

най-ниска цена

или

икономически най-изгодна оферта при

посочените по-долу показатели (показателите се посочват с тяхната относителна тежест или в низходящ ред на значимост, когато оценяването на относителната тежест не е възможно поради очевидни причини)

показатели, посочени в документацията, спецификациите, в поканата за представяне на оферти или за участие в договаряне

Показатели

Тежест

IV.2.2) Ще се използва електронен търг Да Не

Ако да, допълнителна информация за електронния търг (когато е приложимо)

IV.3) Административна информация

IV.3.1) Идентификационен номер на поръчката, даден от възложителя (когато е приложимо)

13096

IV.3.2) Предишни публикации относно същата поръчка Да Не

Ако да, посочете къде:

<input type="checkbox"/> Предварително обявление за ОП <input type="checkbox"/> Обявление на профила на купувача	
Номер на обявлението в РОП: _____ от _____	
<input type="checkbox"/> Други предишни публикации (когато е приложимо)	
IV.3.3) Условия за получаване на документация за участие (спецификации и допълнителни документи) (с изключение на динамична система за доставки)	
Срок за получаване на документация за участие	
Дата: 28/10/2013 дд/мм/гггг	Час: 15:00
Платими документи	
Ако да, цена (в цифри): 20 Валута: BGN	
Условия и начин за плащане:	
Цената е без ДДС. Документацията се получава от участника или негов представител всеки работен ден от 08:00 до 11:30 часа и от 12:30 до 15:30 часа в Търговски отдел на "ТЕЦ Марица изток 2" ЕАД след представяне на бланка с данните на участника (телефон, факс, мобилен телефон, адрес) и фактура за закупена документация. Плащането се извършва в касата на дружеството или по банков път: банкова сметка: IBAN BG49 KOPB 9220 1002 3181 01, BIC: KOPBGBSF, при „Корпоративна Търговска Банка“ гр. Раднево.	
IV.3.4) Срок за получаване на оферти или заявления за участие	
Дата: 04/11/2013 дд/мм/гггг	
Час: 15:00	
IV.3.5) Език/ци, на който/които могат да бъдат изготвени офертите или заявленията за участие	
<input type="checkbox"/> ES <input type="checkbox"/> DA <input type="checkbox"/> ET <input type="checkbox"/> EN <input type="checkbox"/> IT <input type="checkbox"/> LT <input type="checkbox"/> MT <input type="checkbox"/> PL <input type="checkbox"/> SK <input type="checkbox"/> FI <input type="checkbox"/> CS <input type="checkbox"/> DE <input type="checkbox"/> EL <input type="checkbox"/> FR <input type="checkbox"/> LV <input type="checkbox"/> HU <input type="checkbox"/> NL <input type="checkbox"/> PT <input type="checkbox"/> SL <input type="checkbox"/> SV	
Друг: Български	
IV.3.6) Срок на валидност на офертите (открита процедура)	
До дата: _____ дд/мм/гггг	
или в месеци: _____ или дни: 150 (от крайния срок за получаване на оферти)	
IV.3.7) Условия при отваряне на офертите	
Дата: 05/11/2013 дд/мм/гггг	
Час: 13:00	
Място (когато е приложимо): "ТЕЦ Марица изток 2" ЕАД - Административна сграда	
Лица, които могат да присъстват при отварянето на офертите (когато е приложимо)	
Да <input checked="" type="checkbox"/> Не <input type="checkbox"/>	
1. Участници или техни упълномощени представители. 2. Представители на средства за масова информация и на юридически лица с нестопанска цел.	

РАЗДЕЛ VI: ДРУГА ИНФОРМАЦИЯ

VI.1) Това представлява периодично възлагане на поръчка (когато е приложимо)	
Ако да, прогнозен график за публикуването на следващи обявления:	
Да <input type="checkbox"/> Не <input checked="" type="checkbox"/>	
VI.2) Поръчката е свързана с проект и/или програма, финансирани от фондове на ЕС	
Ако да, посочете проекта/програмата:	
Да <input type="checkbox"/> Не <input checked="" type="checkbox"/>	
VI.3) Допълнителна информация (когато е приложимо)	

VI.4) Процедури по обжалване

VI.4.1) Орган, който отговаря за процедурите по обжалване		
Официално наименование Комисия за защита на конкуренцията		
Адрес бул. Витоша № 18		
Град София	Пощенски код 1000	Държава Република България
		Телефон 02 9884070
Електронна поща срсadmin@срс.bg	Факс 02 9807315	
Интернет адрес (URL): http://www.cpc.bg		
Орган, който отговаря за процедурата по медиация (когато е приложимо)		
Официално наименование		
Адрес		
Град	Пощенски код	Държава
		Телефон
Електронна поща	Факс	
Интернет адрес (URL):		
VI.4.2) Подаване на жалби (моля, попълнете раздел VI.4.2 или при необходимост раздел VI.4.3)		
Уточнете информацията относно крайния срок (крайните срокове) за подаване на жалби: Съгласно чл. 120 от ЗОП.		
VI.4.3) Служба, от която може да бъде получена информация относно подаването на жалби		
Официално наименование Комисия за защита на конкуренцията		
Адрес бул. Витоша № 18		
Град София	Пощенски код 1000	Държава Република България
		Телефон 02 9884070
Електронна поща срсadmin@срс.bg	Факс 02 9807315	
Интернет адрес (URL): http://www.cpc.bg		
VI.5) Дата на изпращане на настоящото обявление		

Дата: 26/09/2013 дд/мм/гггг

ПРИЛОЖЕНИЕ А**ДОПЪЛНИТЕЛНИ АДРЕСИ И ЛИЦА ЗА КОНТАКТ**

I) Адреси и лица за контакт, от които може да се получи допълнителна информация		
Официално наименование "ТЕЦ Марица изток 2" ЕАД		
Адрес Област Стара Загора		
Град с. Ковачево	Пощенски код 6265	Държава Република България
За контакти цех "Серочистващи инсталации (СОИ) – блокове 5-8"; "Търговски отдел"	Телефон 042 662934; 042 662937; 042 662912	
Лице за контакти По технически въпроси – инж. Лъчезар Маринов – Началник цех "СОИ – бл. 5-8", инж. Пламен Петков – Технологи цех "СОИ – бл. 5-8"; По въпроси относно процедурата – инж. Красимир Трайков – Специалист, търговия, "Търговски отдел"		
Електронна поща trajkov@tpp2.com	Факс 042 662950	
Интернет адрес (URL): http://www.tpp2.com		
II) Адреси и лица за контакт, от които може да се получат документация за участие (спецификации и допълнителни документи) (включително документи за динамична система за доставки)		
Официално наименование "ТЕЦ Марица изток 2" ЕАД		
Адрес Област Стара Загора		
Град с. Ковачево	Пощенски код 6265	Държава Република България
За контакти "Търговски отдел"	Телефон 042 662912	
Лице за контакти инж. Красимир Трайков – Специалист, търговия		
Електронна поща trajkov@tpp2.com	Факс 042 662950	
Интернет адрес (URL): http://www.tpp2.com		
III) Адреси и лица за контакт, на които трябва да бъдат изпратени офертите или заявленията за участие		
Официално наименование "ТЕЦ Марица изток 2" ЕАД		
Адрес Област Стара Загора		
Град с. Ковачево	Пощенски код 6265	Държава Република България
За контакти	Телефон	

"Регистратура за обществени поръчки"	042 662717
Лице за контакти Христина Димитрова - Танева - Завеждащ "Регистратура за обществени поръчки"	
Електронна поща	Факс 042 662507
Интернет адрес (URL): http://www.tpp2.com	



АГЕНЦИЯ ПО ОБЩЕСТВЕНИ ПОРЪЧКИ
1000 София, ул. Лере 4
факс: 940 7078
e-mail: rop@aop.bg , e-rop@aop.bg
интернет адрес: <http://www.aop.bg>

РЕШЕНИЕ

- Проект на решение
 Решение за публикуване

Номер: 6 от Протокол №30 от 24/09/2013 дд/мм/гггг

- А) за откриване на процедура
 Б) за промяна
 В) за прекратяване на процедура за възлагане на обществена поръчка

Обектът на обществената поръчка е по:

- чл. 3, ал. 1 от ЗОП
 чл. 3, ал. 2 от ЗОП
 Съгласен съм АОП да изпрати данните, необходими за публикуване на Обявление за допълнителна информация, информация за незавършена процедура или CORRIGENDUM, до Официален вестник на ЕС в съответствие с Общите условия за използване на услугата Електронен подател

ДЕЛОВОДНА ИНФОРМАЦИЯ

Деловодна информация

Партида на възложителя: 00246

Поделение: _____

Изходящ номер: _____ от дата _____

Коментар на възложителя:

ОП с рег. № 13096

РАЗДЕЛ I: ВЪЗЛОЖИТЕЛ

- по чл. 7, т. 1-4 от ЗОП (класически)
 по чл. 7, т. 5 или 6 от ЗОП (секторен)

I.1) Наименование и адрес		
Официално наименование "ТЕЦ Марица изток 2" ЕАД		
Адрес Област Стара Загора		
Град с. Ковачево	Пощенски код 6265	Държава Република България
За контакти цех "Сероочистващи инсталации (СОИ) - блок 5- 8"; "Търговски отдел"	Телефон 042 662934; 042 662937; 042 662912	
Лице за контакт По технически въпроси - инж. Лъчезар Маринов - Началник цех "СОИ - бл. 5-8", инж. Пламен Петков - Технолог цех "СОИ - бл. 5-8"; По въпроси относно процедурата - инж. Красимир Трайков - Специалист, търговия, "Търговски отдел"		
Електронна поща		Факс

trajkov@tpp2.com		042 662950	
Интернет адрес/и (когато е приложимо) Адрес на възложителя: http://www.tpp2.com Адрес на профила на купувача:			
I.2) Вид на възложителя и основна дейност/и: (попълва се от възложители по чл.7, т.1-4 от ЗОП)			
<input type="checkbox"/> Министерство или друг държавен орган, включително техни регионални или местни подразделения	<input type="checkbox"/> Обществени услуги	<input type="checkbox"/> Отбрана	<input type="checkbox"/> Обществен ред и сигурност
<input type="checkbox"/> Национална агенция/служба	<input type="checkbox"/> Икономическа и финансова дейност	<input type="checkbox"/> Здравеопазване	<input type="checkbox"/> Настаняване/жилищно строителство и места за отдих и култура
<input type="checkbox"/> Регионален или местен орган	<input type="checkbox"/> Социална закрила	<input type="checkbox"/> Отдих, култура и религия	<input type="checkbox"/> Образование
<input type="checkbox"/> Регионална или местна агенция/служба	<input type="checkbox"/> Друго (моля, уточнете):	<input type="checkbox"/> Друго (моля, уточнете):	
<input type="checkbox"/> Публичноправна организация			
<input type="checkbox"/> Европейска институция/агенция или международна организация			
<input type="checkbox"/> Друго (моля, уточнете):			
I.3) Основна дейност/и на възложителя, свързана/и с: (попълва се от възложител по чл. 7, т.5 или 6 от ЗОП)			
<input type="checkbox"/> Производство, пренос и разпределение на природен газ и топлинна енергия	<input type="checkbox"/> Пощенски услуги	<input type="checkbox"/> Железопътни услуги	<input type="checkbox"/> Градски железопътни, трамвайни, тролейбусни или автобусни услуги
<input checked="" type="checkbox"/> Електрическа енергия	<input type="checkbox"/> Пристанищни дейности	<input type="checkbox"/> Летищни дейности	
<input type="checkbox"/> Търсене, проучване или добив на природен газ или нефт			
<input type="checkbox"/> Търсене, проучване или добив на въглища или други твърди горива			
<input type="checkbox"/> Вода			

A) ЗА ОТКРИВАНЕ НА ПРОЦЕДУРА ЗА ВЪЗЛАГАНЕ НА ОБЩЕСТВЕНА ПОРЪЧКА

II: ОТКРИВАНЕ

ОТКРИВАМ

- процедура за възлагане на обществена поръчка
 конкурс за проект
 процедура за създаване на система за предварителен подбор

II.1) Вид на процедурата

Попълва се от възложител по чл.7, т.1-4 от ЗОП			
Открита процедура	<input type="checkbox"/> Ускорена на договаряне с обявление	<input type="checkbox"/>	
Ограничена процедура	<input type="checkbox"/> Договаряне без обявление	<input type="checkbox"/>	
Ускорена ограничена процедура	<input type="checkbox"/> Конкурс за проект - открит	<input type="checkbox"/>	
Състезателен диалог	<input type="checkbox"/> Конкурс за проект - ограничен	<input type="checkbox"/>	
Договаряне с обявление	<input type="checkbox"/>		
Попълва се от възложител по чл.7, т.5 или 6 от ЗОП			

Открита процедура	<input checked="" type="checkbox"/> Договаряне без обявление	<input type="checkbox"/>
Ограничена процедура	<input type="checkbox"/> Конкурс за проект - открит	<input type="checkbox"/>
Договаряне с обявление	<input type="checkbox"/> Конкурс за проект - ограничен	<input type="checkbox"/>

III: ПРАВНО ОСНОВАНИЕ

Попълва се от възложител по чл.7, т.1-4 от ЗОП		
Чл. 16, ал. 8 от ЗОП	<input type="checkbox"/> Чл. 84, т. ____, във вр. с чл. 86 ал. 3 от ЗОП	<input type="checkbox"/>
Чл. 16, ал. 8, във вр. с чл. 76 ал. 3 от ЗОП	<input type="checkbox"/> Чл. 90, ал.1, т. ____, от ЗОП	<input type="checkbox"/>
Чл. 83а, ал. 1 от ЗОП	<input type="checkbox"/> Чл. 94, ал. 2 от ЗОП	<input type="checkbox"/>
Чл. 84, т. ____, от ЗОП	<input type="checkbox"/> Чл. 119в, ал. 3, т. ____, от ЗОП	<input type="checkbox"/>
Попълва се от възложител по чл.7, т.5 или 6 от ЗОП		
Чл. 103, ал. 1 от ЗОП	<input checked="" type="checkbox"/> Чл. 105, ал. 1 от ЗОП	<input type="checkbox"/>
Чл. 103, ал. 2, т. ____, от ЗОП	<input type="checkbox"/> Чл. 105, ал. 1, във връзка с чл. 103, ал.1 от ЗОП	<input type="checkbox"/>
Чл. 94, ал. 2 от ЗОП	<input type="checkbox"/> Чл. 119в, ал. 3, т. ____, от ЗОП	<input type="checkbox"/>
точка: _____		

IV: ОБЕКТ НА ПОРЪЧКАТА

<input type="checkbox"/> Строителство	
<input type="checkbox"/> Доставки	
<input checked="" type="checkbox"/> Услуги	
IV.1) Описание на предмета на поръчката / на потребностите при състезателен диалог / на конкурса за проект	
Ремонт и възстановяване на антикорозионното покритие на колекторите на изход от помпи рециркулация (5/6ПРЦ 1-7), ремонт на антикорозионната, абразивоустойчива и обезшумяваща система за защита на барабанно - топкови мелници (7/8 БТМ 1-3), демонтаж, изработка и монтаж на три комплекта повдигачи за цилиндър, захранващи и разтоварващи капаци. Ремонтните дейности се извършват съгласно обем и технически изисквания, приложени в документацията на поръчката. (Когато основният предмет на поръчката/конкурса съдържа допълнителни предмети, те трябва да бъдат описани в това поле)	
IV.2) Зелена обществена поръчка	
IV.2.1) Поръчката е "зелена", съгласно обхвата на Националния план за действие за насърчаване на зелените обществени поръчки:	
Да <input type="checkbox"/> Не <input checked="" type="checkbox"/>	
IV.2.1.1) Продуктова група	
<input type="checkbox"/> Копирна и графична хартия	<input type="checkbox"/> Климатици
<input type="checkbox"/> Офис IT оборудване	<input type="checkbox"/> Почистващи продукти и услуги
<input type="checkbox"/> Офис осветление	<input type="checkbox"/> Конвенционални транспортни средства и услуги, свързани с тях
<input type="checkbox"/> Улично осветление	<input type="checkbox"/> Електрически превозни средства и системи за зареждане
IV.2.1.2) "Зелените" критерии присъстват във:	
Техническата спецификация _____	(брой)

Показателите за оценка на офертите _____ (брой)
Изискванията при изпълнение на договора (клаузи в _____ (брой) проекто-договора)
IV.2.2) Поръчката е "зелена" извън обхвата на Националния план за действие (Моля, посочете екокритериите в полето за друга информация) Да <input type="checkbox"/> Не <input checked="" type="checkbox"/>

V: МОТИВИ

V.1) Мотиви за избора на процедура Осигуряване на свободна и лоялна конкуренция. (Кратко описание на фактическите обстоятелства, които обуславят избора на съответната процедура)
V.2) Лица, до които се изпраща поканата за участие в процедура на договаряне без обявление по реда на ЗОП (когато е приложимо)
V.3) Настоящата процедура е свързана с процедура за възлагане на обществена поръчка или конкурс за проект, която е (когато е приложимо): открита с решение № _____ от дата _____ дд/мм/гггг публикувана в Регистъра на обществените поръчки под уникален № _____ - _____ - _____ (nnnnn-уууу-хххх)
Допълнителната/повторната услуга или строителство е (когато е приложимо): на обща стойност _____ Валута: <input type="checkbox"/> без ДДС <input type="checkbox"/> с ДДС Стойност на ДДС (в %) _____

VI: ОДОБРЯВАМ

<input checked="" type="checkbox"/> обявлението и документацията за участие
<input type="checkbox"/> обявлението и описателния документ
<input type="checkbox"/> поканата за обществена поръчка
<input type="checkbox"/> поканата за обществена поръчка и документацията
<input type="checkbox"/> обявлението и конкурсната програма
<input type="checkbox"/> обявлението

VII: ОБЖАЛВАНЕ

VII.1) Орган, който отговаря за процедурите по обжалване		
Официално наименование Комисия за защита на конкуренцията		
Адрес бул. "Витоша" №18		
Град София	Пощенски код 1000	Държава Република България
Телефон		

	02 9884070
Електронна поща срсadmin@срс.бг	Факс 02 9807315
Интернет адрес (URL): http://www.срс.бг	
VII.2) Срок за подаване на жалби: съгласно чл.120 от ЗОП	
VIII: ДРУГА ИНФОРМАЦИЯ (когато е приложимо)	
IX: ДАТА на изпращане на настоящото решение	
Дата: 26/09/2013 дд/мм/гггг.рО	
Възложител:	
Трите имена: /подпис и печат/ инж. Живко Димитров Динчев	
Длъжност: Изпълнителен директор обл. СТАРИ ЗАГОР	

ПЪЛНО ОПИСАНИЕ НА ПРЕДМЕТА НА ПОРЪЧКАТА

I. Пълно описание на предмета на обществената поръчка.

1. Ремонт и възстановяване на антикорозионно покритие на колекторите на изход от помпа рециркулация (5/6 ПРЦ 1÷7).

2. Ремонт на антикорозионната, абразивоустойчива и обезшумяваща система за защита на барабанно топкови мелници (7/8 БТМ 1÷3), демонтаж, изработка и монтаж на 3 бр. комплекта повдигачи за цилиндър, захранващи и разтоварващи капаци .

Дейностите се извършват със средства и материали на Изпълнителя.

Ремонтните дейности, предмет на обществената поръчка са описани в следният обем:

Обем

№	Наименование на ремонтната дейност	Мярка	Количество
1.	Демонтаж на дефектирало антикорозионно покритие на колектори на изход от 5/6 ПРЦ 1÷7		
1.1	Проверка и дефектовка с искров дефектоскоп на антикорозионно покритие на колекторите на изход от 5/6 ПРЦ 1÷7	м ²	610
1.2	Изрязване и зачистване на антикорозионно покритие от констатираните дефектирала участъци	м ²	156
1.3	Подготовка и възстановяване на дефектните участъци на антикорозионното покритие на колекторите на изход от 5/6 ПРЦ 1÷7	м ²	156
2.	Ремонт на антикорозионно покритие на колекторите на изход от 5/6 ПРЦ 1÷7		
2.1	Обезмасляване, грундиране и подготовка за възстановяване на дефектните участъци за полагане на антикорозионното покритие	м ²	156
2.2	Оразмеряване, разкрояване и подготовка на заготовки на нови вложки за възстановяване на покритието.	м ²	172
2.3	Обмазване и полагане на лепилна система за антикорозионното покритие.	м ²	156
3.	Монтаж на антикорозионно покритие на колектори на изход от 5/6 ПРЦ 1÷7	м ²	156
3.1	Залепване и възстановяване на антикорозионното покритие по готовите зачистени участъци	м ²	156
3.2	Индукционна проверка на ремонтираните и възстановени участъци.	м ²	156
4.	Ремонт на антикорозионната, абразивоустойчива и обезшумяваща система за защита на 7/8 БТМ 1÷3		
4.1	Изработване по приложен чертеж на повдигачи за антикорозионната, абразивоустойчива и обезшумяваща система за защита на цилиндър, захранващ и разтоварващ капак.	комплект	3
4.2	Изработване по приложен чертеж на крепежни елементи на антикорозионната, абразивоустойчива и обезшумяваща система за защита на цилиндър, захранващ и разтоварващ капак.	комплект	3
4.3	Демонтаж, монтаж и центровка на антикорозионната, абразивоустойчива и обезшумяваща система за защита на цилиндър, захранващ и разтоварващ капак.	комплект	3

II. Технически изисквания

1. Изисквания към технологията за подготовка и полагане на антикорозионно покритие (АКП) на колекторите на изход от помпа рециркулация (5/6 ПРЦ 1÷7)

1.1. Подготовка на металната повърхност, сваляне на старо антикорозионно покритие чрез хидробластиране и почистване чрез пясъкоструене.

Сваляне на антикорозионно покритие чрез система за почистване с машина за водно бластиране с налягане 3000 bar/, съгласно ISO 8501-2.

1.2. Подготовка на металната повърхност, почистване чрез пясъкоструене.

Преди нанасянето на антикорозионното покритие, повърхността трябва да се обработи с подходящ абразив с цел постигане на необходимите чистота и грапавост на метала, съгласно:

Степен на подготовка Sa 2 ½ съгласно БДС EN ISO 12944-4:2003 или еквивалентно.

Грапавост на повърхнината – клас „среден” – Rz = 50 ÷ 70µm съгласно БДС EN ISO 8503-1:2004 или еквивалентно.

Уреди- пясъкоструйни апарати -250л.

Компресори -75kW, 12.5м³ в мин.

Ресивери за въздух - 8 м³

Машина за почистване на отработена шлака – 2 т/час

Осветление и вентилация- използване на взривозащитени лампи

Вентилатори с капацитет 16500 м³/час

Контрол на качеството- уред за измерване на грапавини тип компаратор

Уред за измерване на дебелината на нанесеното покритие

Защита на околната среда и отстраняване на отпадъците- съгласно ISO 14001:2004.

Контрол на запрашеността - OHSAS 18001:2007.

1.3. Съпровождаща документация

Документация- Ежедневни протоколи за замерване на точка на оросяване, протокол за измерване на температура, протокол за контрол на стоманените части на съоръжението преди пясъкоструене, протокол за извършване на пясъкоструене и почистване.

При изпълнение на технологията основното почистване се извършва посредством металургична шлака. Не се допуска повторно използване на металургичната шлака поради факта, че зърнитостта при повторна употреба е твърде недостатъчна, съдържанието на прах - много голямо и ефективността от повторното и използване е абсолютно незадоволителна. По време на подготовка на повърхността и при последващо нанасяне на покритието температурата на повърхността за покриване, трябва да бъде най-малко 3°C, над точката на оросяване. С цел предпазване на почистената повърхност от по-нататъшно въздействие на атмосферната влага, ще се извърши почистване, обезмасляване съгласно стандарт DIN 55928 или ISO 8504-2004 или еквивалентно.

2. Полагане на антикорозионно, антиабразивно покритие.

2.1. Полагане на грунд ;

2.2. Полагане на антикорозионно, антиабразивно покритие;

2.3. Параметри на антикорозионното, антиабразивно покритие;

- Якост на опън – min 18,0Мра – DIN 53504 или еквивалентно;

- Относително удължение – min 450% - DIN 53504 или еквивалентно;

- Твърдост по Шор А, усл. ед. – 65±3 - DIN 53505 или еквивалентно;

- Изтриваемост по Шопер – Шлобах – max 30mm³ - ISO 4649 или еквивалентно;

- Свиваемост при максимално натоварване – до 45%, съгласно DIN 53512 или еквивалентно;

3. Минимално изискуемо оборудване за осигуряване изпълнението на предмета на поръчката, във връзка с изискванията на възложителя по чл. 51, ал. 1, т.9 от ЗОП.

№	Наименование на оборудването	Минимални характеристики	Минимално количество (бр.)
1	Компресор	9 bar 12 m ³ /min	2
2	Абсорбционни изсушители за въздух	9 bar 12 m ³ /min	2
3	Ресивер за въздух	8 м ³	2
4	Пясъкоструйна машина		2
5	Машина за сваляне на покритие чрез хидро бластиране	Налягане ≈ 3000 bar	1
6	Машина за почистване на шлака	3.2 t/h	1
7	Взривозащитени лампи	42V	50
8	Отоплители на въздух	380V	2
9	Взривозащитени вентилатори на въздух	16500 m ³ /h	2
10	Автоклави за вулканизация	Φ3200/6000	2
11	Екструдер за профилиране на смеси	Φ90	2
12	Каландър калъндриране на смеси	L=1200	1
13	Преси за вулканизация	1200/2500	2

4. Минимални изискуеми уреди за инспекция и контрол за полагане на покритие, във връзка с изискванията на възложителя по чл. 51, ал. 1, т.3 от ЗОП.

№	Наименование на оборудването	Минимални характеристики	Минимално количество (бр.)
1	Компаратор за повърхнини	Sa 2.5	1
2	Термометър и влагометър	-	2
3	Магнитен дебеломер	-	2
4	Искров дефектоскоп	-	2
5	Тестер за адхезия	-	1
6	Линейни измервателни средства	-	20
7	Преносим уред за измерване на твърдостта	-	1
8.	Оборудвана и сертифицирана лаборатория за изпитание		

Забележка: Предлаганите от участника техническо оборудване и уреди за инспекция могат да бъдат еквивалентни на изискуемите от възложителя, което участникът следва да докаже съгласно изискванията на чл.33, ал.3 от ЗОП. Техните функционалните характеристики трябва да съответстват на изискуемите от възложителя.

III. Не се допуска вариантност на предложенията.

K 110

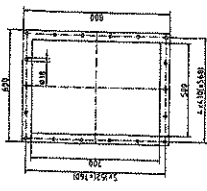

L 15

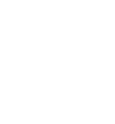
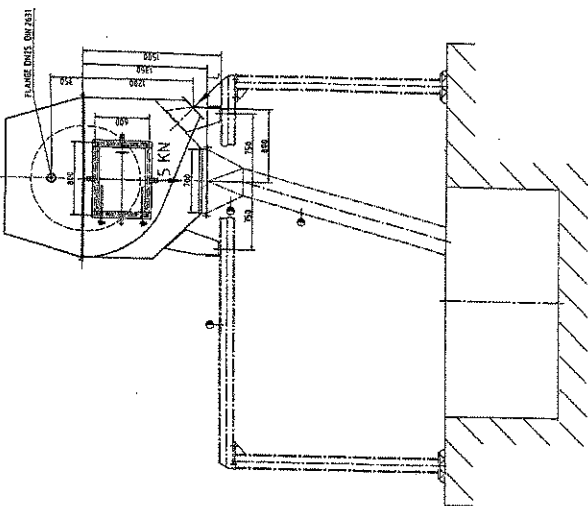
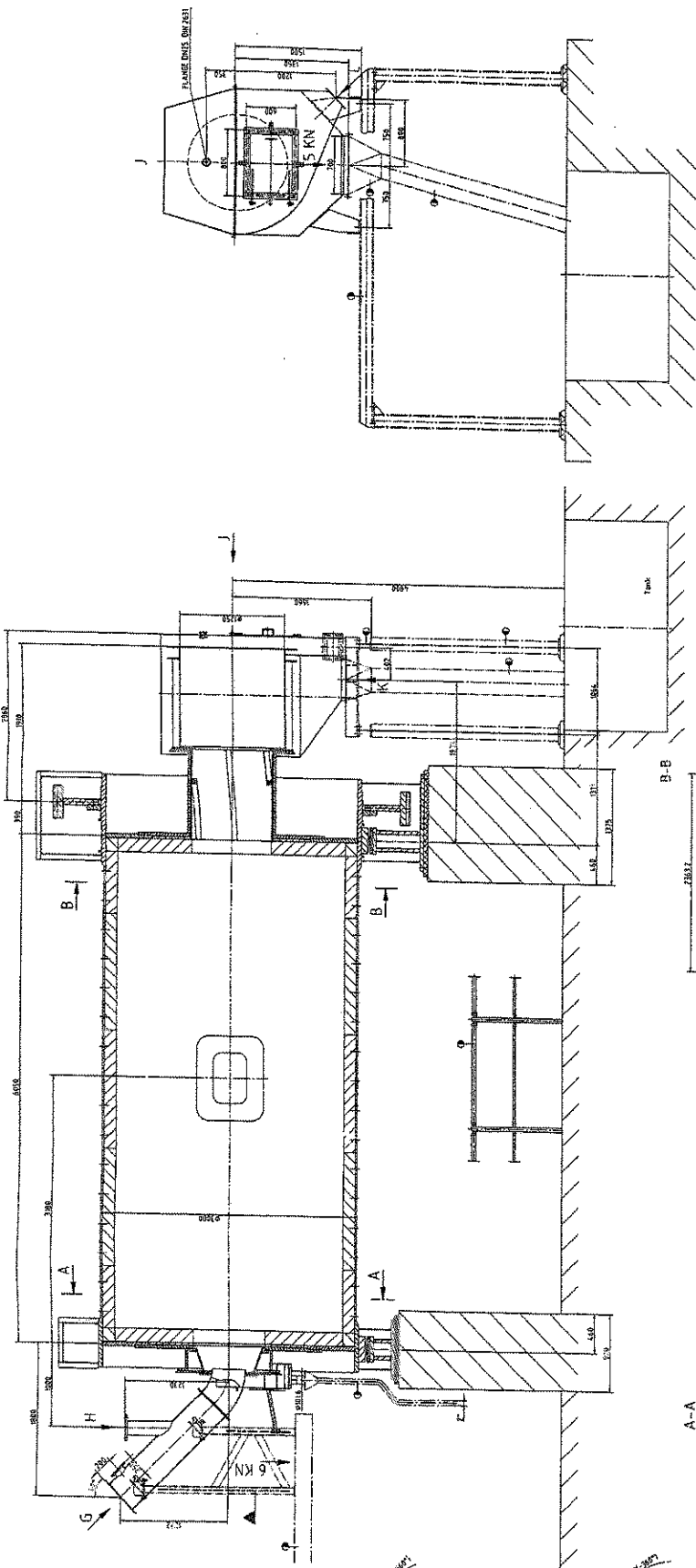
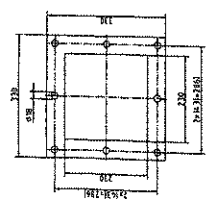

- ▲ SUPPLY BY CUSTOMER ACCORDING TO KRUPP POLYSIUS DRAWING
 - SUPPLY BY CUSTOMER INCLUSIVE GUARD RAILS AND LADDERS
 - ⊕ LEVEL MARK
- SERVICE PLATFORM MAX. LOADING 3.5 KN/M²
- THE FOUNDATION OF THE INSTALLATIONS ARE TO BE LAID AND EXECUTED INDEPENDENTLY FROM OTHER FOUNDATIONS

MARKING

GUARD RAILS

<p>NET WT 610 x 60 REEL</p>	
<p>9 2 3 1</p>	
<p>NET WT 610 x 60 REEL</p>	
<p>9 2 3 1</p>	

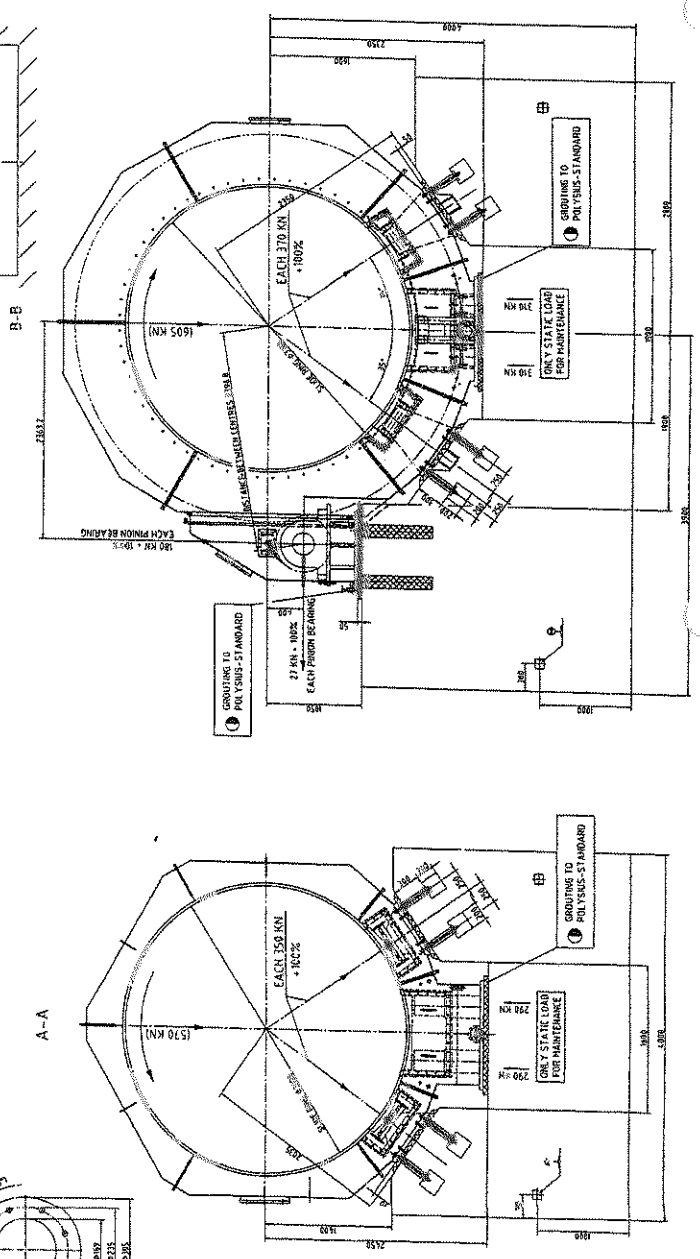

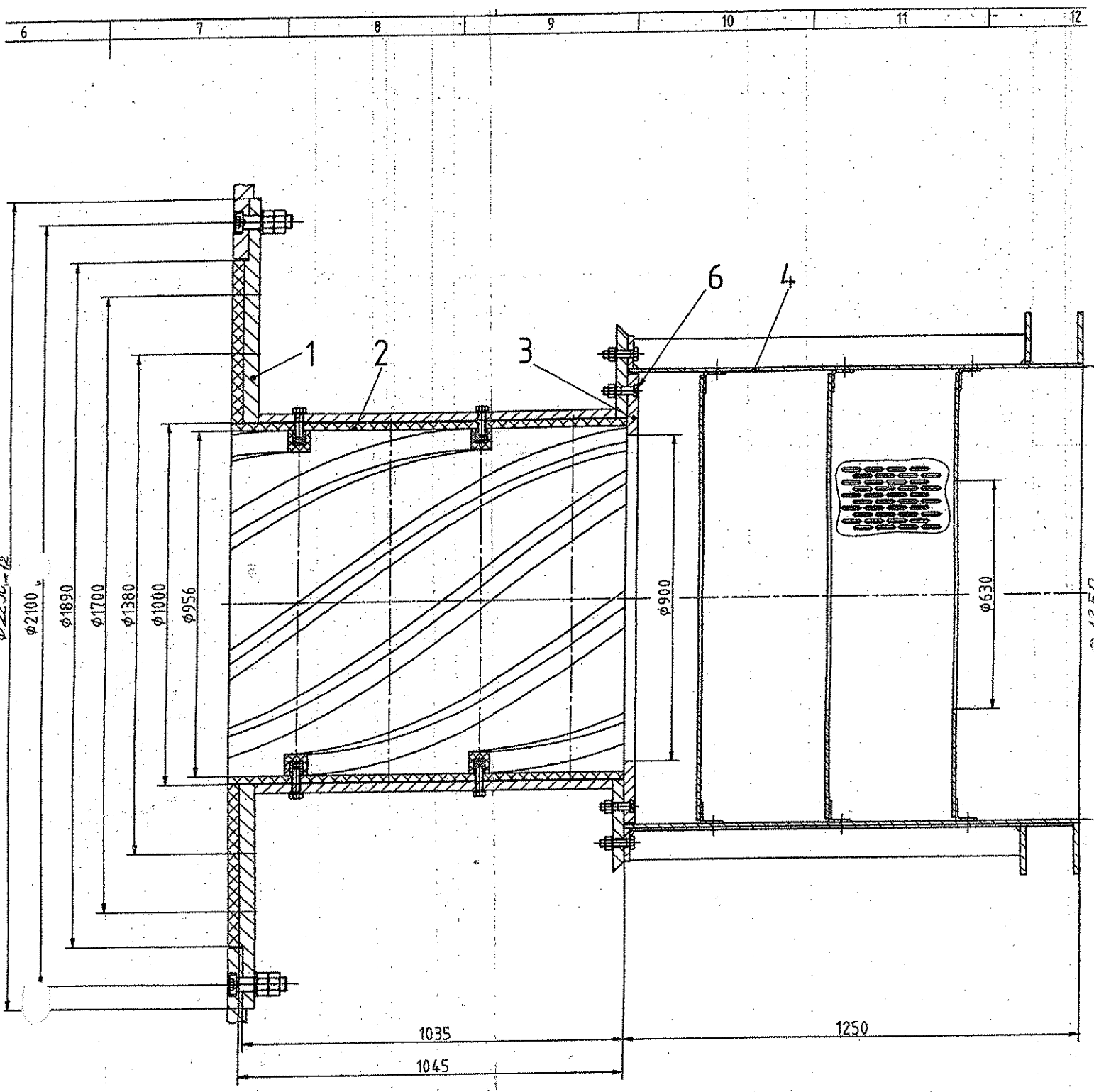

<p>121 000</p> <p>Die mit einem <input type="checkbox"/> versehenen Zahlen gelten nur für Übersetzungen.</p>	<p>1998 Dat. Name</p> <p>Gez. 16.10. RPE Oberflächenbeschaffenheit nach ISO 1302</p> <p>Gepr. - <i>Rh</i> Mittenrauhwert Ra (μm)</p> <p>Gen. - <i>Rh</i></p>	<p>Index Planquadrat/Änderungsgrund Datum Gez</p> <p>222.23.3</p>
	<p>1998 Dat. Name</p> <p>Gez. 16.10. RPE Oberflächenbeschaffenheit nach ISO 1302</p> <p>Gepr. - <i>Rh</i> Mittenrauhwert Ra (μm)</p> <p>Gen. - <i>Rh</i></p>	<p>Index Planquadrat/Änderungsgrund Datum Gez</p> <p>222.23.3</p>
<p>Für diese Unterlage behalten wir uns alle Rechte vor, auch für den Fall der Patenterteilung oder Gebrauchsmustereintragung. Sie darf ohne unsere vorherige schriftliche Zustimmung weder vervielfältigt noch Dritten zugänglich gemacht oder in anderer Weise mißbräuchlich verwendet werden.</p>	<p>nach ISO 2768-mk DIN Grad</p> <p>Benennung: Auslauf, Zusammenstellung</p>	<p>114 20</p>
	<p>Meißfab im Original 1:10</p>	<p>114 20</p>

KRUPP POLYSIUS

Diese Zeichnung darf nur am Bildschirm geändert werden!

MOL LINER WEAR FOOTINGS

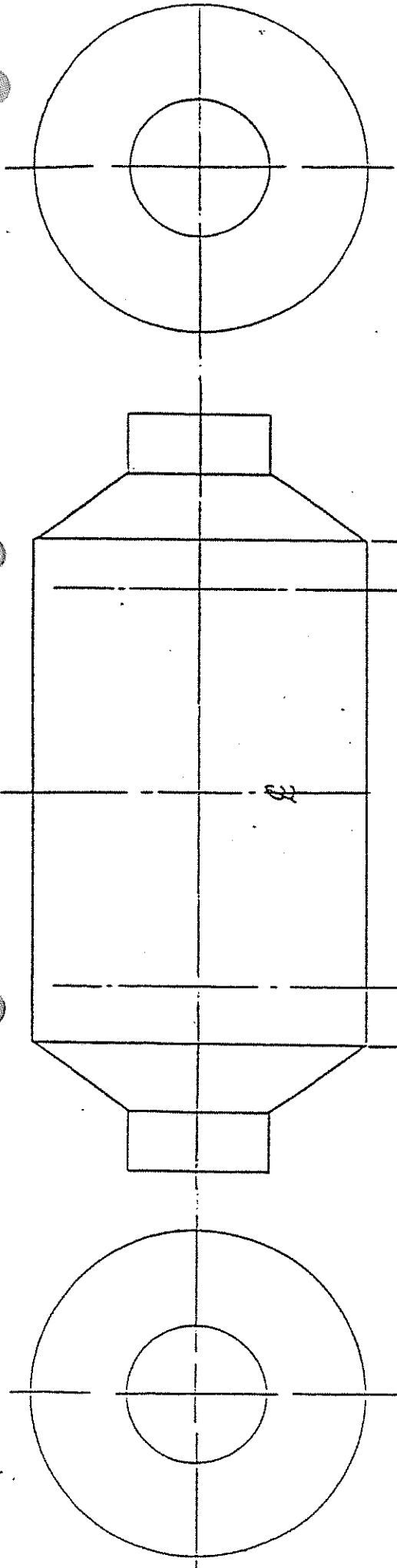

DISCHARGE HEAD

NAIL PATTERN

SHELL

NAIL PATTERN

FEED HEAD

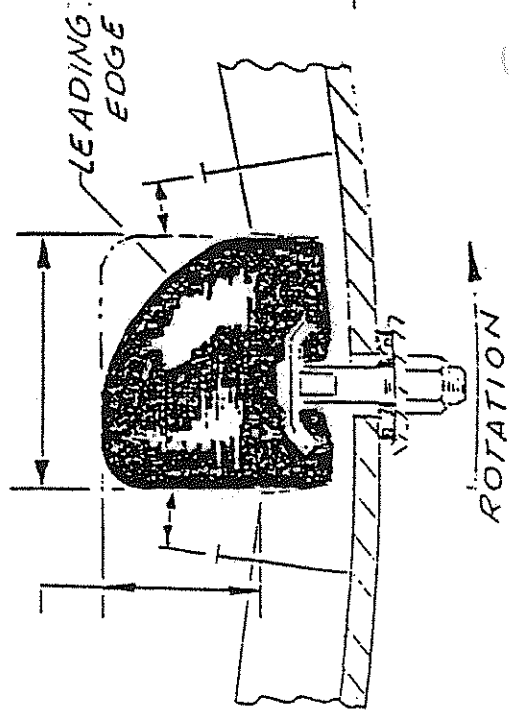

LEADING EDGE

ROTATION

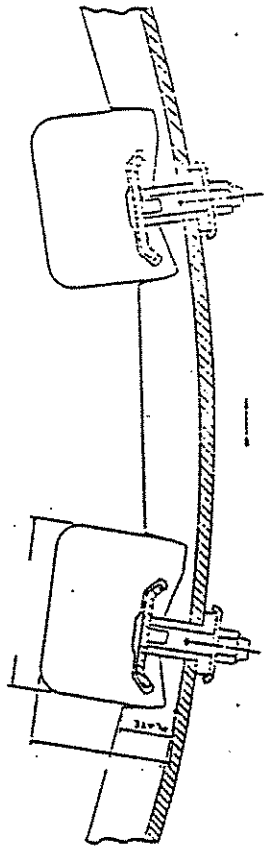

NOTE: USE REVERSE
SIDE FOR LIFTER
BAR PROFILE

CUST.

DATE

NAME

RUBBER ENGINEERING - GRINDING MILL LINING SYSTEMS
(OVERFLOW BALL MILL)

FEED HEAD LINING

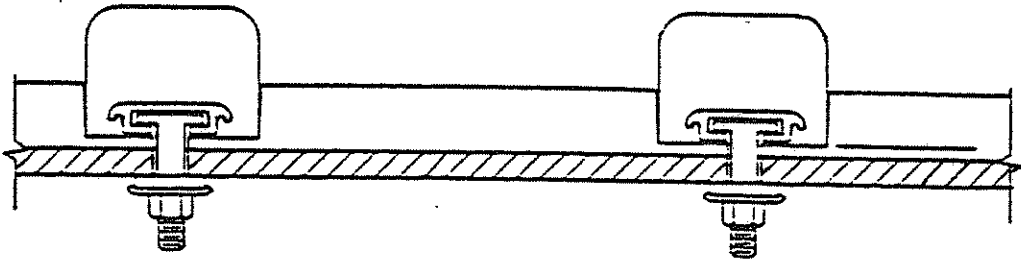

No. of full length lifter bars rows _____
No. of intermediate length rows _____

SHELL LINING

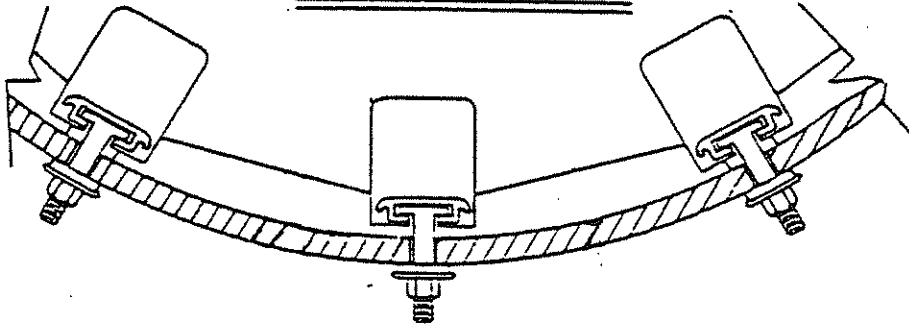

No. of shell rows _____

DISCHARGE HEAD LINING

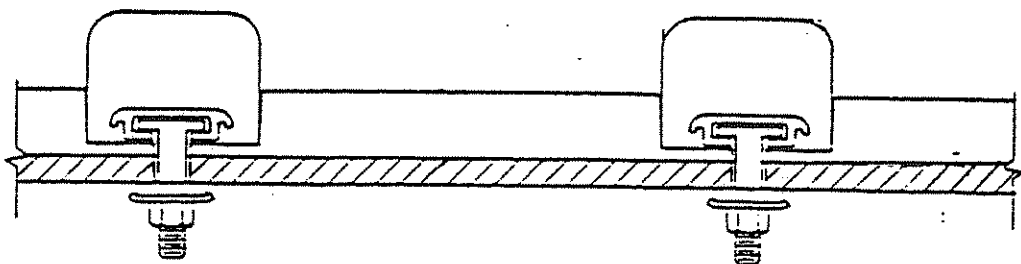

No. of full length lifter bars rows _____
No. of intermediate length rows _____

Fig. II

О Ф Е Р Т А
за участие в процедура за възлагане на обществена поръчка

От: Участник:;

Адрес:,

Тел:; факс:,

Регистрирано в търговския регистър при Агенцията по вписвания;

Ид. № по ДДС:, ЕИК по Булстат,

IBAN:, BIC код:,

Банка: – град /клон/офис:.....;

Представявано от:

Длъжност:

Уважаеми Дами и Господа,

С настоящото Ви представяме нашата оферта за участие в обявената от Вас открита процедура за възлагане на обществена поръчка с рег.№ 13096 и предмет: „Ремонт на антикорозионното покритие на колекторите на изход от помпи рециркулация (5/6 ПРЦ 1÷7) и ремонт на антикорозионната, абразивоустойчива и обезшумяваща система за защита на барабанно - топкови мелници (7/8 БТМ 1÷3)“.

Декларираме, че сме закупили документация за участие и сме запознати с указанията и условията за участие в обявената от Вас процедура и изискванията на ЗОП. Съгласни сме с поставените от Вас условия и ги приемаме без възражения.

Ние се придържаме към това предложение за срок от 150 дни след датата, определена за краен срок за предаване на предложенията за участие и то ще остане обвързващо за нас, като може да бъде прието по всяко време преди изтичане на този срок.

Приемаме, в случай, че нашето предложение бъде прието и бъдем определени за изпълнител, при подписване на договора да представим документите по чл. 47, ал. 9 и чл. 48 ал. 2 от ЗОП, както и документ за гаранция за изпълнение в размер на 3 % от стойността на договора.

За участие в процедурата сме внесли парична/банкова гаранция (*вярното се подчертава*) в размер на: 3 700.00 лв. (три хиляди и седемстотин лева), за което представяме съответния документ; */при банкова гаранция срокът на валидност да е 180 дни от датата на подаване на офертата/*

Подпис:.....

Като неразделна част от настоящата оферта прилагаме следните документи, както следва:

I. Плик № 1 с надпис „Документи за подбор”, съдържащ документите, изисквани от Възложителя, съгласно чл. 56, ал. 1, т.1-8, 11-14 от ЗОП, отнасящи се до критериите за подбор на участниците или кандидатите в обществената поръчка, както следва:

Приложение №1 – Документи за регистрация на участника

Приложение №2 – доказателства за **техническа възможност за изпълнение на поръчката** - по смисъла на чл. 51, ал. 1, т. 1, 3, 7 и 9 и чл. 53, ал. 1 от ЗОП:

- чл. 51, ал. 1, т.1 – списък на основните договори за услуги, през последните три години (2010, 2011, 2012г.), включително стойностите, датите и получателите, придружен от препоръки за добро изпълнение. Списъкът следва да е заверен и представен в следния вид:

СПИСЪК				
на договори с предмети аналогични на предмета на поръчката със срок за изпълнение за периода 2010+2012год. с Изпълнител				
№ по ред	Предмет на договора	Срок за изпълнение	Търговски адрес на Възложителя и телефон за контакти	Стойност на договора /лв./

- чл.51, ал.1, т.3 – Описание на техническото оборудване за осигуряване на качеството и оборудването за изпитване и изследване.

- чл. 51, ал. 1, т.7 от ЗОП – документи, удостоверяващи образованието и професионалната квалификация на участника и на лицата, отговарящи за извършването на услугата.

- чл. 51, ал. 1, т.9 от ЗОП - Декларация за техническото оборудване за изпълнение на обществената поръчка.

- чл. 53, ал. 1, - сертификат за въведена система за управление на качеството по ISO 9001:2008 или еквивалентно;

- чл. 53, ал. 1 – сертификат за въведена система за управление на околната среда ISO 14001:2004 или еквивалентно;

- чл. 53, ал. 1 – сертификат за въведена система за управление на здравословни и безопасни условия на труд OHSAS 18001:2007 или еквивалентно

Приложение №3 – декларация за липса на обстоятелства по чл.47 ал.1, т.1, по чл. 47, ал.2, т.2 и т.5 и по чл. 47, ал.5 ЗОП

Приложение №4 – декларация за липса на обстоятелства по чл.47, ал.1, т.2 и т.3 и по чл. 47, ал.2, т.1 и т.3 от ЗОП

Приложение №5 – декларация за подизпълнителите, които ще участват при изпълнението на поръчката */попълва се таблицата по-долу/* или Участникът изрично декларира, че няма да се използват такива.

При изпълнението на поръчката ще използваме услугите на следните подизпълнители:

Наименование на подизпълнителя	Дял на участие	Вид на дейностите

Приложение №6 – Документ за внесена гаранция за участие в размер съгласно Документацията за участие.

Приложение №7 – Копие от фактура за закупена документация.

Подпис:.....

Приложение №8 - Документи по чл. 56 ал. 2 от ЗОП за всеки от подизпълнителите

Приложение №9 - Декларация по чл. 56, ал. 1, т.8, т.11 и т.12 от ЗОП

Приложение №10 – Подписан Опис на всички документи съдържащи се в офертата /предложението/ на участника.

II. Плик № 2 с надпис „Предложение за изпълнение на поръчката”, съдържащ документите, свързани с изпълнението на поръчката, съобразно избрания от Възложителя критерий и посочените в документацията изисквания:

1. Предложение за изпълнение предмета на поръчката по образец от документацията.
2. Техническо предложение и технология и методика за нанасяне на антикорозионни покрития и технология и методика за ремонт на антикорозионната, абразивоустойчива и обезшумяваща система за защита на барабанно топкови мелници.
3. Други документи, свързани с изпълнението на поръчката.

III. Плик № 3 с надпис „Предлагана цена”, който съдържа ценовото предложение на участника, представено по приложения в документацията за участие образец, представляващ Приложение № 11.

Други документи, във връзка с изискванията към офертите:

.....
.....

Други документи, по преценка на участника:

.....
.....

Приложено представяме:

.....
.....

/Описват се и се прилага нотариално завереното пълномощно на подписващия офертата, когато това не е представляващия фирмата-участник/.

Забележка: Под заверен от Участника документ се разбира подписан от представляващия фирмата - Участник или упълномощеното от него лице и подпечатан с мокър печат на фирмата.

Подпис:

Дата:

Име:.....

Град:

Длъжност:

ПРЕДЛОЖЕНИЕ ЗА ИЗПЪЛНЕНИЕ НА ПОРЪЧКАТА

/представя се в отделен запечатан непрозрачен плик №2 с надпис "Предложение за изпълнение на поръчката" и се посочват пълното име на участника, наименование и рег.№ на поръчката/

От: Участник:;
Адрес:;
Тел:; факс:;
Регистрирано в търговския регистър при Агенция по вписвания – ДА / НЕ
Ид. № по ДДС:, ЕИК по Булстат;
IBAN:, BIC код:;
Банка: – град /клон/офис:.....;
Представявано от:
Длъжност:

Уважаеми Дами и Господа,

За изпълнение на предмета на обявената от Вас обществена поръчка чрез открита процедура с рег.№ 13096 и предмет: „Ремонт на антикорозионното покритие на колекторите на изход от помпи рециркулация (5/6 ПРЦ 1÷7) и ремонт на антикорозионната, абразивоустойчива и обезшумяваща система за защита на барабанно - топкови мелници (7/8 БТМ 1÷3)”, декларираме, че приемаме всички поставени от вас технически условия за изпълнение на поръчката в документацията за участие.

Приемаме срок за изпълнение предмета на поръчката 6 (шест) месеца, считано от датата на сключване на договор.

Приемаме следните условия на плащане:

Плащането се извършва до 60 (шестдесет) дни от датата на приемо-предавателен протокол за окончателно извършен обем, подписан от страните по договора и фактура-оригинал, издадена съгласно разпоредбите на чл. 113 от ЗДДС. Срокът за плащане започва да тече от датата на последно представения документ.

Приложено представяме:

1. Техническо предложение и технология и методика за нанасяне на антикорозионни покрития и технология и методика за ремонт на антикорозионната, абразивоустойчива и обезшумяваща система за защита на барабанно топкови мелници.

2. Други документи касаещи изпълнението на поръчката, по преценка на участника:

.....
.....
.....

Подпис:

Дата:

Име:

Град:

Длъжност:

Настоящата бланка се представя в запечатан плик №2

ТЕХНИЧЕСКО ПРЕДЛОЖЕНИЕ

До: „ТЕЦ Марица изток 2” ЕАД, 6265 с. Ковачево, Област Стара Загора

От: Участник.....

Адрес:.....; Тел.; факс:

Относно: Участие в процедура за възлагане на обществена поръчка чрез открита процедура рег. № 13096 с предмет „Ремонт на антикорозионното покритие на колекторите на изход от помпи рециркулация (5/6 ПРЦ 1÷7) и ремонт на антикорозионната, абразивоустойчива и обезшумяваща система за защита на барабанно - топкови мелници (7/8 БТМ 1÷3)”

Уважаеми Дами и Господа,

предлаганото от нас антикорозионно покритие по обществена поръчка с рег. № 13096 с предмет „Ремонт на антикорозионното покритие на колекторите на изход от помпи рециркулация (5/6 ПРЦ 1÷7) и ремонт на антикорозионната, абразивоустойчива и обезшумяваща система за защита на барабанно - топкови мелници (7/8 БТМ 1÷3)” представяме в следната таблица:

№	Технически характеристики и параметри на антикорозионното, антиобразивно покритие, изисквано от Възложителя	Технически характеристики и параметри на антикорозионното, антиобразивно покритие, предлагано от Изпълнителя
1.	Якост на опън – min 18,0Мра – DIN 53504 или еквивалентно	
2.	Относително удължение – min 450% - DIN 53504 или еквивалентно	
3.	Твърдост по Шор А, усл. ед. – 65±3 - DIN 53505 или еквивалентно	
4.	Изтриваемост по Шопер – Шлобах – max 30mm ² - ISO 4649 или еквивалентно	
5.	Свиваемост при максимално нагояване – до 45%, съгласно DIN 53512 или еквивалентно	

Дата:

Град:

Подпис:

Име:

Длъжност:

ОБРАЗЕЦ НА ЦЕНОВО ПРЕДЛОЖЕНИЕ

Представя се в отделен запечатан непрозрачен плик с надпис „Предлагана цена“ и се посочват пълното име на участника, наименованието и рег. № на поръчката!

ДО: „ТЕЦ МАРИЦА ИЗТОК 2“ ЕАД 6265 С. КОВАЧЕВО, ОБЛ. СТ. ЗАГОРА

ОТ: Участник:

Адрес:

Тел.:; **факс:**

Относно: Участие в открита процедура за възлагане на обществена поръчка с рег. № 13096 и предмет „Ремонт на антикорозионното покритие на колекторите на изход от помпи рецикулация (5/6 ПРЦ 1÷7) и ремонт на антикорозионната, абразивоустойчива и обезшумяваща система за защита на барабанно - топкови мелници (7/8 БТМ 1÷3)“,

Уважаеми Дами и Господа,

1. Предлаганата от нас цена за изпълнение предмета на поръчката е лв. /словом Декларираме, че в горепосочената цена сме включили всички разходи за изпълнение на поръчката.

....., без ДДС.

2. Цените на отделните ремонтни дейности прилагаме в следната спецификация:

№	Наименование на ремонтната дейност	Мярка	Количество	Ед. цена лв. без ДДС	Общо лв. без ДДС
1.	Демонтаж на дефектирало антикорозионно покритие на колектори на изход от 5/6 ПРЦ 1÷7				
1.1	Проверка и дефектовка с искров дефектоскоп на антикорозионно покритие на колекторите на изход от 5/6 ПРЦ 1÷7	м ²	610		
1.2	Изрязване и зачистване на антикорозионно покритие от констатираните дефектирвали участъци	м ²	156		

1.3	Подготовка и възстановяване на дефектните участъци на антикорозионното покритие на колекторите на изход от 5/6 ПРЦ 1÷7	м ²	156		
2.	Ремонт на антикорозионно покритие на колекторите на изход от 5/6 ПРЦ 1÷7				
2.1	Обезмасляване, грундиране и подготовка за възстановяване на дефектните участъци за полагане на антикорозионно покритие	м ²	156		
2.2	Оразмеряване, разкрояване и подготовка на заготовки на нови вложки за възстановяване на покритието.	м ²	172		
2.3	Обмазване и полагане на лепилна система за антикорозионно покритие.	м ²	156		
3.	Монтаж на антикорозионно покритие на колектори на изход от 5/6 ПРЦ 1÷7	м ²	156		
3.1	Залепване и възстановяване на антикорозионно покритие по готовите зачистени участъци	м ²	156		
3.2	Индукционна проверка на ремонтните и възстановени участъци.	м ²	156		
4.	Ремонт на антикорозионната, абразивоустойчива и обезшумяваща система за защита на 7/8 БТМ 1÷3				
4.1	Изработване по приложен чертеж на подвигачи за антикорозионната, абразивоустойчива и обезшумяваща система за защита на цилиндър, захранващ и разтоварващ капак.	комплект	3		
4.2	Изработване по приложен чертеж на крепежни елементи на антикорозионната, абразивоустойчива и обезшумяваща система за защита на цилиндър, захранващ и разтоварващ капак.	комплект	3		
4.3	Демонтаж, монтаж и центровка на антикорозионната, абразивоустойчива и обезшумяваща система за защита на цилиндър, захранващ и разтоварващ капак.	комплект	3		

Всичко:лв. без ДДС

Подпис:

Име:

Длъжност:

Дата:

Град:

Проект за ДОГОВОР

№...../.....2013г.

Днес.....2013г. в “ТЕЦ Марица изток 2” ЕАД се сключи настоящия Договор между:

„ТЕЦ Марица изток 2” ЕАД, със седалище и адрес на управление: 6265 Ковачево, обл. Старозагорска, тел. 042/662214; факс: 042/662000; Регистрирано в търговския регистър при Агенцията по вписвания; Ид.№ по ДДС: BG123531939, ЕИК по БУЛСТАТ: 123531939; Разплащателна сметка: IBAN BG49 KORP 9220 1002 3181 01, BIC: KORPBGSF, „Корпоративна Търговска Банка” гр. Раднево, представлявано от **инж. Живко Динчев - Изпълнителен директор**, наричано за краткост **ВЪЗЛОЖИТЕЛ**

и

....., със седалище и адрес на управление:
....., тел., факс:
..... Регистрирано в търговския регистър при Агенцията по вписвания;
ЕИК по БУЛСТАТ:, Ид № по ДДС:;
IBAN:..... BIC: Банка:
..... – град /клон/офис:
представявано от
наричано за краткост **ИЗПЪЛНИТЕЛ**

за следното:

I. ПРЕДМЕТ НА ДОГОВОРА

1. Предмета на настоящия договор е **„Ремонт на антикорозионното покритие на колекторите на изход от помпи рециркуляция (5/6 ПРЦ 1÷7) и ремонт на антикорозионната, абразивоустойчива и обезшумяваща система за защита на барабанно - топкови мелници (7/8 БТМ 1÷3)”**.
2. Ремонтните дейности по предмета на поръчката са дадени в Приложение №1 – „Обем”, което е неразделна част от договора.
3. Изискванията за изпълнение на предмета на поръчката са описани в Приложение №2 - „Технически изисквания”, представляващо неразделна част от договора.
4. Настоящият договор е сключен в резултат на проведена обществена поръчка по ЗОП чрез открита процедура с рег. № **13096**.

II. ЦЕНИ, НАЧИН НА ПЛАЩАНЕ И ФАКТУРИРАНЕ

1. Общата стойност на договора е лв. /словом
...../, без ДДС. В цената са включени всички разходи за изпълнение на предмета на договора.
2. Цените на отделните ремонтни дейности са дадени в Приложение №1.
3. Плащането се извършва до 60 (шестдесет) дни от датата на представен приемо-предавателен протокол за окончателно извършен обем, подписан от страните по договора и фактура-оригинал, издадена съгласно разпоредбите на чл. 113 от ЗДДС. Срокът за плащане започва да тече от датата на последно представения документ.

III. СРОК ЗА ИЗПЪЛНЕНИЕ

1. Срокът за изпълнение на договора е 6 /шест/ месеца, считано от датата на сключването на договора.

IV. ГАРАНЦИЯ ЗА ИЗПЪЛНЕНИЕ

1. Преди сключване на договора Изпълнителят представя гаранция за добро изпълнение в една от формите определени в чл. 60 на ЗОП, в размер на 3 % от стойността на договора.

2. Гаранцията се освобождава до 30 /тридесет/ дни след изтичане на срока за изпълнение на договора, при липса на забележки от Възложителя и отправено писмено искане от страна на Изпълнителя до отговорника по договора.

3. Гаранцията (ако е банкова) е със срок на валидност 7 /седем/ месеца от датата на сключване на договора.

V. ЗАДЪЛЖЕНИЯ НА ВЪЗЛОЖИТЕЛЯ

1. Да предаде на Изпълнителя съоръжението обезопасено за започване на дейностите по предмета на договора.

2. Да осигури на Изпълнителя необходимото хранване с електроенергия, сгъстен въздух на работната площадка, както и ползуването на техническата и противопожарна вода и други през цялото време на изпълнение предмета на договора.

3. Да предаде стълби, площадки и осветление на Изпълнителя, с двустранен протокол.

4. Да определи лице или група от своя персонал, отговорен за решаването на всички въпроси, възникнали в процеса на ремонта.

5. Да определи и съгласува с Изпълнителя местата за изхвърляне на отпадъците. Отпадъците се изхвърлят разделно.

6. Да организира приемането на извършените дейности.

7. Да заплати дължимите суми по договора съгласно клаузите на Раздел II от договора.

VI. ЗАДЪЛЖЕНИЯ НА ИЗПЪЛНИТЕЛЯ

1. Да изпълни със свои ръководни и изпълнителски кадри дейностите по предмета на договора в съответствие с обема от Приложение № 1.

2. Да извърши дейностите по предмета на договора в съответствие с техническите изискванията на Възложителя, описани в Приложение №2.

3. Да разработи технологичен график и методика за извършване на ремонтните дейности, като го съгласува с Възложителя.

4. Изпълнителят осигурява всички резервни части и материали (включително антикорозионното покритие), както и оборудването и техническите средства необходими за изпълнение предмета на договора.

5. При аварийен ремонт Изпълнителят е длъжен да реагира в рамките на 24 (двадесет и четири) часа, след уведомяване от Възложителя по факс или телефон.

6. Да спазва Заповед № 158 /19.02.2010г. относно реда за преминаване през порталите на „ТЕЦ Марица изток 2” ЕАД на повдигателни съоръжения и бутилки за транспорт на технически газове както и закона, правилниците, наредбите и вътрешните инструкции за безопасност и здраве при работа.

7. Да опазва от повреди и замърсявания останалите съоръжения на територията на Възложителя. При причиняване на повреди и замърсявания, същите се отстраняват за сметка на Изпълнителя.

8. Всеки ден да почиства работната площадка. Да не допуска разхвърляне на материали, резервни части или отпадъци. Отпадъците се изхвърлят разделно.

9. При извършване на дейностите по договора, да не назначава хора, които са в трудово правни отношения с Възложителя.

10. Изпълнителят може да изнася инструменти, приспособления и инвентар само срещу заверен от охраната опис, че същите са внесени на територията на Възложителя.

11. Изпълнителят се задължава след подписване на договора да представи негово копие пред длъжностните лица в ОБЗР на Възложителя, да получи от тях „Указания за подготовката на външни фирми – Изпълнители на документи по здраве и безопасност при работа за започване на работа на територията на „ТЕЦ Марица изток 2” ЕАД и реда за провеждане на инструктажите по БЗР”, да подготви и представи в ОБЗР на Възложителя всички изискуеми в указанията документи, включително и ДОГОВОР за осигуряване на здравословни и безопасни условия на труд по предоставен от Възложителя образец, съгласно чл. 18 от Закона за здравословни и безопасни условия на труд.

12. Изпълнителят се задължава в тридневен срок, считано от датата на подписване на договора да представи в РСРБЗН – ТЕЦ 2, всички документи изискуеми със Заповед № 634/15.05.2009 г. на Изпълнителния директор на “ТЕЦ Марица изток 2” ЕАД. Неизпълнението на цитираната заповед е основание за недопускане на работници и служители на Изпълнителя на територията на Възложителя.

12. На основание чл.40, т.2 и чл.44, ал.1 и ал.2 от Правилника за прилагане на закона на ДАНС, Изпълнителят се задължава в едномесечен срок от подписване на договора да го представи в отдел „С и УК” при „ТЕЦ Марица изток 2” ЕАД и подаде писмо /по образец/ до Изпълнителния директор на дружеството за издаване на разрешение за работа във връзка със сключения договор. Към писмото Изпълнителят представя информацията и документите изискани в заповед №1383/24.10.2011г. на Изпълнителния директор на “ТЕЦ Марица изток 2” ЕАД (Заповедта е публикувана на сайта на Възложителя – раздел „Обществени поръчки”). Длъжностно лице от отдел „С и УК” изготвя писмото с искането до Териториална дирекция “Национална сигурност”, гр. Стара Загора за издаване на разрешение за работа или извършване на конкретно възложена задача на всички физически лица, които при изпълнение предмета на договора трябва да имат достъп до „ТЕЦ Марица изток 2”ЕАД, в качеството му на стратегически обект от значение за националната сигурност. Лица не получили разрешение за работа или извършване на конкретно възложена задача няма да получават достъп до “ТЕЦ Марица изток 2”ЕАД. В случай, че на някое лице не бъде разрешен достъп, Изпълнителят се задължава да го замени, като предложи на Възложителя друго лице, притежаващо равностойна квалификация и опит, което също подлежи на проучване по горния ред.

13. Да спазва: Правилника за вътрешния трудов ред, Наредба №9/09.06.2004г. за техническата експлоатация на електрически централи и мрежи; Правилник по безопасност при работа в електрически уредби и електрически централи; Правилник по безопасност при работа в неелектрически уредби; Наредба № I-209/22.11.2004г. за правилата и нормите за пожарна и аварийна безопасност на обектите в експлоатация, закона, правилниците, наредбите и вътрешните инструкции за безопасност и здраве при работа.

VII. ПРИЕМАНЕ

1. Съоръжението се счита за прието след извършване на работите по договора и отстраняване на всички забележки от страна на Възложителя. Приемането се извършва с двустранно извършен оглед и представяне на приемо – предавателен протокол, подписан от двете страни.

VIII. САНКЦИИ И НЕУСТОЙКИ

1. Възложителят дължи на Изпълнителя неустойка в размер на 0,1 %, върху неиздължената сума на ден при забава на плащания по договора, но не повече от 5 % от стойността на забавената сума. Максималният размер на дължимите от Възложителя на това основание неустойки за забава се ограничава до 5 % от стойността на договора.
2. При забава или друго неточно изпълнение, Изпълнителят дължи неустойка в размер на 1 % на ден върху стойността на договора, но не повече от 10% от стойността на договора.
3. При пълно неизпълнение на задълженията си по договора Изпълнителят дължи неустойка в размер на 20% от стойността на договора.
4. При пълно неизпълнение или неточно изпълнение, Възложителят има право да изтегли гаранцията за изпълнение по Раздел IV от настоящия договор.
5. Плащането на неустойки не лишава изправната страна по договора от правото и да търси обезщетения за претърпени вреди и пропуснати ползи над размера на неустойката.
6. Ако Възложителят прецени, че срока за изпълнение на договора не може да бъде спазен по причини, които се дължат изцяло или частично на негови действия или бездействия не налага предвидените в договора санкции и неустойки за определен от него период.
7. Изпълнителят се съгласява да удовлетвори претенциите на Възложителя за плащане на неустойки, настъпили в резултата на негово неизпълнение произтичащо от настоящият договор. Възложителят се задължава при възникване на претенция да уведоми писмено Изпълнителя. Уведомлението трябва да бъде мотивирано по основание и размер.
8. В случаите на т.7 от текущия Раздел, Възложителят извършва прихващане между двете насрещни вземания, които се погасяват до размера на по-малкото, като клаузата произвежда правно действие при условие, че между страните съществуват насрещни, еднородни, заместими и изискуеми вземания.

IX. ФОРСМАЖОР

1. Страните се освобождават от отговорност за частично или пълно неизпълнения на техните договорни задължения в случай, че невъзможността за изпълнение е следствие на събитие извън техния контрол, или в случай, че тези обстоятелства са упражнили непосредствено влияние върху изпълнението на този договор. В случай на възникване на такива форсмажорни обстоятелства съответните срокове се удължават с времето на действие на тези обстоятелства.
2. Всяка една от страните е длъжна да уведоми съответно другата страна за настъпването и прекратяването на форс мажорното събитие в 7 дневен срок от възникването и края на събитието, независимо от характера на събитието. Това уведомяване трябва да е потвърдено от Българската търговско-промишлена палата. В случая намира приложение чл. 306 от ТЗ.

X. РАЗРЕШАВАНЕ НА СПОРОВЕ

1. Всички спорове породени от този Договор или отнасящи се до него, включително споровете, породени или отнасящи се до неговото тълкуване, недействителност, изпълнение или прекратяване, както и споровете за попълване празноти в Договора или приспособяването му към нововъзникнали обстоятелства, ако не могат да бъдат решени между страните се решават от компетентния съд.

XI. ПРЕКРАТЯВАНЕ НА ДОГОВОРА

1. При наличие на “форсмажор”, или друго събитие, двете страни могат да се споразумеят за прекратяване на договора.
2. Възложителят си запазва правото да прекрати договора едностранно с седемдневно писмено предизвестие.
3. Когато Изпълнителят не изпълни някое свое задължение, поради причина за която отговаря, Възложителя може да прекрати Договора със петдневно писмено предизвестие. Неустойките по Раздел VIII остават дължими.
4. При системно неспазване клаузите по договора, неизпълнени задачи от седмичните оперативки, неспазване на сроковете по утвърдения график и правилниците по Техника на Безопасност /ТБ/, Техническа Експлоатация /ТЕ/, Противопожарна охрана /ППО/ и приетия в централата Правилник за вътрешния ред, Възложителя има право да прекрати договора и отстрани Изпълнителя, като в случая изплаща извършената и приета до момента работа.

XII. ОБЩИ УСЛОВИЯ

1. Договорът влиза в сила от датата на неговото сключване.
2. Този договор се изготви и подписа в два еднообразни екземпляра, по един за всяка страна, при спазване на общите изисквания на Търговския закон, Закона за задълженията и договорите и Закона за обществените поръчки.
3. По всички въпроси, възникнали при изпълнението на настоящият договор (включително за връщане на гаранцията за изпълнение), Изпълнителят се обръща към отговорника на договора, указан по-долу.

ВЪЗЛОЖИТЕЛ:

.....

.....

ИЗПЪЛНИТЕЛ:

.....

.....

**УКАЗАНИЯ ЗА ПОДГОТОВКА НА ОФЕРТА ЗА УЧАСТИЕ В ПРОЦЕДУРА
ПО ВЪЗЛАГАНЕ НА ОБЩЕСТВЕНА ПОРЪЧКА
В „ТЕЦ МАРИЦА ИЗТОК 2” ЕАД**

Настоящите указания са общи и имат информативен характер. Конкретните изисквания към участниците/кандидатите за всяка обществена поръчка са посочени в обявлението към документацията за участие в нея.

**I. УЧАСТНИЦИТЕ ПРЕДСТАВЯТ ОФЕРТАТА СИ СЪОБРАЗНО ЧЛ. 57 ВЪВ
ВР. С ЧЛ. 56 ОТ ЗОП**

Заявленията за участие в процедури на договаряне съобразно чл. 87 във вр. с чл. 77, ал. 3-5 от ЗОП съдържат посочените документи аналогично на Плик № 1 при откритата процедура.

1. Плик № 1 с надпис „Документи за подбор”, който да съдържа документи, съобразно посочените изисквания в обявлението и документацията както следва:

а) **оферта (заявление за участие)** съобразно представен образец в документацията, попълнена и подписана от лице, което представлява и управлява или упълномощено от него лице, съгласно представено нотариално заверено пълномощно.

б) **списък на документите**, съдържащи се в офертата, подписан от участника. Списъкът следва да бъде подписан от лице, което представлява и управлява или упълномощено от него лице, съгласно представено нотариално заверено пълномощно в офертата.

в) **документ за внесена гаранция за участие - платежно нареждане (заверено от участника копие) за внесена парична сума** по депозитната сметка на централата - сметката и сумата са указани в обявлението, или **банкова гаранция в оригинал** /по образец, приложен в документацията/. В случай, че банковата гаранция не е издадена от българска банка, тя следва да е потвърдена от българска банка. Когато участник в обществената поръчка е обединение от лица, банковата гаранция се издава на името на обединението. В случай, че това е невъзможно, такава се издава на името на едно от лицата, участващи в обединението, като изрично се записва, че банковата гаранция е от името и за сметка на обединението. В такъв случай в договора за създаване на обединението или анекс към него задължително се записва, че лицето, на името на което е издадена гаранцията, се задължава да издаде и поддържа такава банкова гаранция през целия ѝ срок на валидност.

г) **копие на фактурата за закупуване на документация от възложителя за участие в обществената поръчка** – това следва от чл. 28, ал. 4 на ЗОП. Фактурата следва да бъде издадена на името на участника, който подава офертата, или в случай на обединение - от името на обединението или участник в същото.

д) **удостоверение за актуално състояние или заверено извлечение от интернет страницата на Търговския регистър**. За лицата, упражняващи свободна професия, това е удостоверение за регистрация или акт за приемане в съответната гилдия. За физическите лица това е копие от личната карта. Обединенията представят договор за създаване на гражданско дружество или консорциум, както и документ, в който задължително се посочва представляващия. Всички копия на документи следва да бъдат заверени от участника.

е) **декларации, че не са налице обстоятелствата по чл. 47, ал.1, ал.2 , т.1, 2, 3 и т.5 и ал.5 от ЗОП**. Попълват се приложените в документацията образци от лицата, посочени в чл. 47, ал. 4 от ЗОП. Декларациите се представят в оригинал.

Участниците са длъжни да уведомяват възложителя за всички настъпили промени в обстоятелствата по чл. 47, ал. 1 от ЗОП в 7-дневен срок от настъпването им.

ж) доказателства за икономическото и финансовото състояние на участника по чл. 50, съобразно посоченото от възложителя в обявлението и документацията за участие:

- Удостоверения от банки или заверено копие от застраховка за професионална отговорност. Удостоверението следва да бъде оригинал или заверено копие – удостоверението /или референция/ от банка следва да бъде в свободен текст и да отразява коректните партньорски взаимоотношения между участника и банката;

- Годишния финансов отчет за предходната година или някоя от съставните му части, когато публикуването им се изисква от законодателството на страната, в която участникът е установен, с изключение на новорегистрираните /тези, които са регистрирани през текущата или предходната година/, както и тези упражняващи свободна професия. Копието, което се представя, се заверява **на всяка страница** от представляващия или упълномощено лице, чрез подпис и текст „Вярно с оригинала”

- Информация за общия оборот и за оборота на стоките, услугите или строителството, които са обект на поръчката, за последните три години – представя се във вид на справка, изготвена от участника, като се декларира истинността на информацията.

з) доказателства за техническата възможност и/или квалификация по чл. 51 и чл. 53, ал. 1 от ЗОП, посочени от възложителя в обявлението и документацията за участие:

- списък на основните договори за доставки и услуги, извършени през последните три години, включително стойностите, датите и получателите, придружена от препоръки за добро изпълнение

- списък на договорите за строителство, изпълнени през последните пет години, придружен от препоръки за добро изпълнение. Тези препоръки посочват стойността, датата и мястото на строителството, както и дали то е изпълнено професионално и в съответствие с нормативните изисквания

- описание на техническото оборудване, възможностите за осигуряване на качеството и оборудването за изпитване и изследване;

- образци, описание и/или фотографски снимки на стоките, които ще се доставят, чиято автентичност трябва да бъде доказана, ако възложителят изисква това;

- сертификати, издадени от независими лица, които са акредитирани по съответната серия еропейски стандарти от Изпълнителна агенция „Българска служба за акредитация” или от друг национален орган за акредитация, който е страна по Многостранно споразумение за взаимно признаване на Европейската организация за акредитация, съответната област или да отговаря на изискванията за признаване съгласно чл.5а, ал.2 от Закона за националната акредитация на органи за оценяване на съответствието;

- документи, удостоверяващи образованието и професионалната квалификация на кандидата и/или на ръководните му служители, или на лицата, които отговарят за извършването на услугата или строителството;

- данни за средния годишен брой на работниците и служителите и за броя на ръководните служители на кандидата за последните три години;

- данни за собствени или наети технически лица, които кандидатът ще използва за извършване на строителството.

- списък на технически лица, включително на тези, отговарящи за контрола на качеството;

В случай, че се изискват документи за професионална квалификация или брой на служителите за изпълнение на поръчката, се представя поименен номериран списък на лицата, тяхната квалификация и дейността, която ще извършват. Когато поръчката е разделена на обособени позиции, такъв списък се прилага отделно за всяка обособена позиция.

Всички изготвени от участника справки следва да бъдат съобразени и с предмета на поръчката и да бъдат подписани от лицето, което представлява и управлява или от упълномощено от него лице, съгласно представено изрично пълномощно. Документи, удостоверяващи наличието на някое от горните изисквания и изготвени от органи на държавната администрация, контролни органи и други организации следва да се представят в оригинал или нотариално заверено копие.

и) декларация, че са спазени изискванията за закрила на заетостта, включително минимална цена на труда и условията на труд - представя се само в случаите, когато обществената поръчка е за строителство или услуга. Декларацията се представя от лицата, които управляват и представляват.

Съгласно § 1, т. 12 от Допълнителните разпоредби на ЗОП - "Минимална цена на труд" е минималният размер на заплащане на работната сила, определен като минимален месечен размер на осигурителния доход по дейности и групи професии съгласно чл. 8, т. 1 от Закона за бюджета на държавното обществено осигуряване за съответната година.

й) декларация за приемане на условията в проекта на договор, съобразно представен в документацията образец, подписана от лицето, което представлява и управлява или от упълномощено от него лице, съгласно представено изрично пълномощно.

к) Когато участникът е декларирал, че ще използва подизпълнител, освен името му, трябва да посочи процентът и конкретната част от обществената поръчка, включително обособените позиции, която ще извършва. Подизпълнителите трябва да отговарят на всички посочени от възложителя изисквания, т.е. следва да подадат горепосочените документи, съобразно вида и дела на тяхното участие, съгласно чл. 56, ал. 2 от ЗОП.

л) Когато участникът е обединение, което не е юридическо лице документите по чл.56, ал.1, т.1 т.6 се представят за всяко физическо или юридическо лице, включено в обединението. Документите по чл.56, ал.1, т.4 и т.5 се представят само участниците, чрез които обединението доказва съответствието си с критериите за подбор по чл.25, ал.2, т.6. Декларация по чл.56, ал.1, т.11 се представя само от участниците в обединението, които ще изпълняват дейности, свързани със строителство или услуги.

Ако възложителят е изискал представяне на различни документи за доказване на съответствие с критериите за подбор по различните обособени позиции, участникът представя отделни пликове №1. (това изискване не се прилага по аналогия за процедурите на договаряне)

Първоначалните оферти, представяни от поканените участници в процедури на договаряне съобразно чл. 89, ал. 2 от ЗОП, съдържат посочените документи аналогично на Пликове № 2 и 3 при откритата процедура.

2. Плик № 2 с надпис „Предложение за изпълнение на поръчката”, съдържащ документите, свързани с изпълнението на поръчката, съобразно избория от Възложителя критерий и посочените в документацията изисквания. Тук участниците

представят технически спецификации, както и други документи по тяхна преценка свързани с изпълнението на конкретната процедура.

Когато участник подава оферта за повече от една обособена позиция, плик №2 се представя за всяка от позициите. (това изискване не се прилага по аналогия за процедурите на договаряне)

3. Плик № 3 с надпис „Предлагана цена”.

Прилага се попълнена и подписана ценова оферта съгласно предоставен в документацията образец. Посочва се цената, която участникът предлага, като препоръчително е участникът да посочи в офертата си начина на формиране на цената, като направи пълна разбивка на калкулираните в цената разходи и предвидената печалба. В случай, че са приложени подробни ценови спецификации в документацията, образците се попълват, като се прилагат и в електронен вариант (Microsoft Office Word или Excell).

Когато участник подава оферта за повече от една обособена позиция, плик №3 се представя за всяка от позициите. (това изискване не се прилага по аналогия за процедурите на договаряне)

Всички документи представени в офертата на участника следва да бъдат подписани от лице, което представлява и управлява или упълномощено от него лице, съгласно представено нотариално заверено пълномощно в офертата.

II. ДРУГИ ДОКУМЕНТИ, КОИТО ВЪЗЛОЖИТЕЛЯ МОЖЕ ДА ПОИСКА ДА БЪДАТ ПРЕДСТАВЕНИ В ЗАВИСИМОСТ ОТ ВИДА, ХАРАКТЕРА И СЛОЖНОСТТА НА ПОРЪЧКАТА

1. Възложителят има право да изисква по негова преценка различни документи, доказващи възможности на кандидата/участника или обстоятелства, които се изискват от характера, вида или сложността на поръчката.

1.1. За обществени поръчки с предмет включващ ремонтна или монтажна дейност, която е обект на надзор от „Инспекция за държавен технически надзор”:

а) копие от регистрация в регионалния отдел на „Инспекция за държавен технически надзор” - Да се представи разрешение за извършване на съответните ремонтни и монтажни дейности.

1.2. За обществени поръчки с обект, включващ проектиране, инженеринг и/или упражняване на строителен надзор, Възложителят може да поиска да бъдат представени и:

а) Копие от застрахователна полица за направена на името на кандидата за изпълнител задължителна застраховка по смисъла на чл. 171 от Закона за устройство на територията за обекти, представляващи строежи първа категория по смисъла на Наредбата за номенклатурата на видовете строежи. В съответното обявление Възложителя определя минималната стойност на застраховката, в зависимост от вида и сложността на конкретния обект.

б) Удостоверение, издадено от съответната Камара на архитектите в инженерното проектиране, съдържащо списък с проектантите, притежаващи пълна проектантска правоспособност.

в) Удостоверение за вписване в централен професионален регистър на строителя в изпълнение на чл.3, ал. 2 от Закона за камарата на строителите във връзка с чл.137, ал.1 и чл.157, ал. 2 ЗУТ за съответната категория и група – документът задължително се изисква при процедури, имащи за обект „строителство”.

III. ОСОБЕНОСТИ ОТНОСНО ДОКУМЕНТИТЕ, КОИТО СЛЕДВА ДА БЪДАТ ПРЕДСТАВЕНИ ОТ УЧАСТНИЦИ ЧУЖДЕСТРАННИ ЛИЦА, УЧАСТНИЦИ ОБЕДИНЕНИЯ И ПРИ УЧАСТИЕ НА ПОДИЗПЪЛНИТЕЛИ

1. Участници чуждестранни лица следва да представят посочените документи съгласно закона по месторегистрацията си, а тези, които се представят от физически лица съгласно отечествения закон. Прилагат се правилата на чл. 48 от ЗОП, като чуждестранните лица декларират липса на обсотятелства по чл. 47, ал. 1 и 2. С декларацията по чл.47, ал. 1, т.1 чуждестранно лице трябва да декларира, както факта, че не е осъждан с влязла в сила присъда за престъпление против финансовата, данъчната или осигурителната система, включително изпиране на пари, за престъпление по служба или подкуп, участие в организирана престъпна група, както и за престъпление против собствеността или против стопанството, освен ако не е реабилитиран, както по отечествения си закон, така и по Наказателния кодекс на Република България.

В декларациите се попълват аналогични на българските данни за лицата, като в полето за ЕГН се записва дата на раждане, а в полето за лична карта – номер на съответен документ за самоличност, дата и място на издаване, както и органът, който го е издал.

2. Когато участник е обединение от лица, изискуемите документи се представят от всяко от лицата, участници в обединението съобразно изискванията на ЗОП. Това задължително изискване не отпада дори когато някой от участниците в обединението няма да извършва дейности, попадащи в предмета на обществената поръчка. Препоръчително е да се уточнят конкретно дейностите, които ще извършва всеки от участниците при изпълнението на предмета на поръчката (представя се декларация в свободен текст), като и представените документи в офертата трябва да им съответстват. Задължително в офертата се представя договорът за създаване на обединението, като в случай на последващи промени се прилагат и съответните анекси или други доказателства.

3. Когато за изпълнение на обществената поръчка се предвижда участие на подизпълнители, в офертата се посочват подизпълнителите, процентът от общата стойност и конкретната част от предмета на обществената поръчка, която ще бъде изпълнена от всеки подизпълнител.

4. Когато участниците, които нямат собствени ресурси за изпълнение на поръчката, но разполагат с такива, предоставени им от други лица /чл. 51а, ал. 1 ЗОП/, това следва да бъде подкрепено със съответните доказателства за конкретната процедура.

IV. ПОДГОТОВКА, ПОДАВАНЕ НА ОФЕРТАТА И ОТВАРЯНЕ

1. Всички документи, представени в офертите, трябва да бъдат съставени на български език. Когато участникът в процедурата е чуждестранно физическо или юридическо лице, документите се подават в съответствие с изискванията на чл.56, ал.4 от ЗОП.

2. Всички документи и данните в офертата се подписват само от лица с представителни функции: посочени в удостоверение за актуално състояние и/или упълномощени за това лица. Във втория случай се изисква да се представи нотариално заверено пълномощно за изпълнението на такива действия.

3. Офертата се представя в Регистратурата по обществени поръчки в „ТЕЦ Марица изток 2” ЕАД в запечатан непрозрачен плик от участника или от негов упълномощен представител, лично или по пощата или куриерска служба с

препоръчано писмо с обратна разписка. Ако пликовете не са запечатани съгласно указания по-горе начин няма да бъдат приети от Възложителя.

Върху плика да бъде изписано:

- наименование и идентификационен номер на ОП посочен в поканата, както и обособените позиции за които участва
- думите „Моля не отваряйте преди /часа и датата посочени в обявлението /”
- името на участника, адрес за кореспонденция, телефон и по възможност факс и електронен адрес

4. Отварянето на офертите е публично и на него могат да присъстват участниците в процедурата или техни упълномощени представители, както и представители на средствата за масово осведомяване и на юридически лица с нестопанска цел.

Лицата, които по закон представляват участника юридическо лице следва да представят документ за самоличност, а упълномощените от лица тях - пълномощно и документ за самоличност. За всички останали - документ за самоличност и пълномощно от медията, която представляват или юридическото лице с нестопанска цел за присъствието си на съответната обществена поръчка.

V. ДОКУМЕНТИ, КОИТО ДА СЕ ПРЕДСТАВЯТ ОТ УЧАСТНИКА, ОПРЕДЕЛЕН ЗА ИЗПЪЛНИТЕЛ ПРЕДИ ПОДПИСВАНЕ НА ДОГОВОРА

1. Преди подписване на договора за обществена поръчка участникът, определен за изпълнител, е длъжен да представи документи от съответните компетентни органи за удостоверяване на обстоятелствата по чл. 47, ал. 1 и ал. 2 и документ, удостоверяващ изпълнението на изискването на чл. 59, ал. 1 предл. второ от ЗОП, както следва:

а/ свидетелство за съдимост по чл. 47, ал. 1, т. 1 от ЗОП

Свидетелството за съдимост да бъде издадено не по-рано от 6 месеца от датата на сключване на договора и трябва да бъде представено в оригинал или нотариално заверено копие.

б/ удостоверение за актуално състояние или заверено извлечение от търговския регистър по чл. 47, ал. 1, т. 3 от ЗОП .

в/ удостоверение за липса на вписани обстоятелства - удостоверява, че търговеца не е в ликвидация, не е обявен в несъстоятелност и не се намира в производство по обявяване в несъстоятелност по чл. 47, ал. 1 , т. 2 и ал. 2, т. 1 от ЗОП.

г/ удостоверение от органа по приходите за наличието или липсата на задължения към държавата - Удостоверението следва да е оригинал или нотариално заверено копие и да е издадено не по-рано от 2 месеца от датата на сключване на договора.

д/ удостоверение от съответната община по седалището на юридическото лице за наличието или липсата на задължения към същата община - Удостоверението следва да е оригинал или нотариално заверено копие и да е издадено не по-рано от 2 месеца от датата на сключване на договора.

е/ документ за гаранция за изпълнение

ж/ заверено копие от удостоверение за данъчна регистрация и регистрация по БУЛСТАТ на създаденото обединение /когато определеният изпълнител е неперсонифицирано обединение на физически и/или юридически лица и възложителят не е предвидил в обявлението изискване за създаване на юридическо лице/.

Всички въпроси по процедурата, незасегнати в настоящите УКАЗАНИЯ, ще бъдат решавани в съответствие със Закона за обществените поръчки, Правилника за прилагане на закона за обществените поръчки, Закона за задълженията и договорите и Търговския закон.

ДЕКЛАРАЦИЯ
по чл.47 от ЗОП, във връзка с чл.47, ал.9 от ЗОП

Долуподписаният /-ната
притежаващ лична карта №, издадена наот МВР, гр.....
с ЕГН в качеството ми на представляващ
..... - участник в открита процедура за възлагане на
обществена поръчка, рег.№, с предмет: “
.....”

ДЕКЛАРИРАМ:

1. На основание чл.47, ал.1, т.1 от ЗОП

Не съм осъден с влязла в сила присъда за:

- а) престъпление против финансовата, данъчната или осигурителната система, включително изпиране на пари, по чл. 253 - 260 от Наказателния кодекс;
- б) подкуп по чл. 301 - 307 от Наказателния кодекс;
- в) участие в организирана престъпна група по чл. 321 и 321а от Наказателния кодекс;
- г) престъпление против собствеността по чл. 194 - 217 от Наказателния кодекс;
- д) престъпление против стопанството по чл. 219 - 252 от Наказателния кодекс
- е) престъпление по чл. 108а от Наказателния кодекс - при възлагане на поръчки по чл. 3, ал. 2.

2. На основание чл.47, ал.2, т.2 и т. 5 от ЗОП

2.1. Не съм лишен от правото да упражнява определена професия или дейност съгласно законодателството на държавата, в която е извършено нарушението, включително за нарушения, свързани с износа на продукти в областта на отбраната и сигурността.

2.2. Не съм осъден осъден с влязла в сила присъда за престъпление по чл. 313 от Наказателния кодекс във връзка с провеждане на процедури за възлагане на обществени поръчки.

3. На основание чл.47, ал.5 от ЗОП

3.1. Не съм свързано лице с възложителя или със служителите на ръководна длъжност в неговата организация.

3.2. Участникът, когото представлявам няма сключен договор с лице по чл. 21 или чл. 22 от Закона за предотвратяване и установяване на конфликт на интереси

Декларирам, че ако бъда избран за Изпълнител на обществената поръчка, при подписване на договора ще представя документи от съответните компетентни органи за удостоверяване на обстоятелствата от настоящата декларация.

Известно ми е, че при деклариране на неверни данни нося наказателна отговорност по чл.313 от НК.

.....г

Декларатор:

Забележка: Попълва се от лицата, съгласно чл.47, ал.4 от ЗОП

ДЕКЛАРАЦИЯ
по чл.47 от ЗОП, във връзка с чл.47, ал.9 от ЗОП

Долуподписаният /-ната
притежаващ лична карта №, издадена наот МВР, гр.....
с ЕГН в качеството ми на представляващ
..... - участник в открита процедура за възлагане на
обществена поръчка, рег.№, с предмет: “.....”
.....”

ДЕКЛАРИРАМ:

1. На основание чл.47, ал.1, т.2 и т.3 от ЗОП

- 1.1. Участникът, който представлявам не е обявен в несъстоятелност.
1.2. Участникът, който представлявам не се намира в производство по ликвидация и не се намира в подобна процедура, съгласно националните закони и подзаконови актове.

2. На основание чл.47, ал.2, т.1 и т.3 от ЗОП

2.1. Участникът, който представлявам не е в открито производство по несъстоятелност, или е сключил извънсъдебно споразумение с кредиторите си по смисъла на чл. 740 от Търговския закон, а в случай че кандидатът или участникът е чуждестранно лице - се намира в подобна процедура съгласно националните закони и подзаконови актове, включително когато неговата дейност е под разпореждане на съда, или кандидатът или участникът е преустановил дейността си.

2.2. Участникът, когото представлявам няма задължения по смисъла на чл. 162, ал. 2, т. 1 от Данъчно-осигурителния процесуален кодекс към държавата и към община, установени с влязъл в сила акт на компетентен орган, освен ако е допуснато разсрочване или отсрочване на задълженията, или има задължения за данъци или вноски за социалното осигуряване съгласно законодателството на държавата, в която кандидатът или участникът е установен..

Декларирам, че ако бъда избран за Изпълнител на обществената поръчка, при подписване на договора ще представя документи от съответните компетентни органи за удостоверяване на обстоятелствата от настоящата декларация.

Известно ми е, че при деклариране на неверни данни нося наказателна отговорност по чл.313 от НК.

.....Г

Декларатор:

Забележка: За обстоятелствата по чл. 47, ал. 1, т. 2 и 3, ал. 2, т. 1 и т. 3 ЗОП, когато кандидатът или участникът е юридическо лице, е достатъчно подаване на декларация от едно от лицата, които могат самостоятелно да го представляват.

ДЕКЛАРАЦИЯ
по чл.56, ал.1, т.8 от Закона за обществените поръчки

Долуподписаният /-ната/
притежаващ лична карта, издадена на от МВР, гр.
с, в качеството си на..... (Управител, член
на Управителния съвет, член на Съвета на директорите) на „.....
.....” (ЕТ, ООД, ЕООД, АД и др.)

ДЕКЛАРИРАМ, ЧЕ:

при изпълнението на обществена поръчка рег. №....., с предмет:
“.....”
.....”
НЯМА да използвам подизпълнители.

Известно ми е, че при деклариране на неверни данни нося наказателна отговорност по чл.313 от НК.

.....Г

Декларатор:

Забележка: Попълва се от лицето, което управлява и представлява участника

ДЕКЛАРАЦИЯ
по чл.56, ал.1, т.8 от Закона за обществените поръчки

Долуподписаният /-ната/
притежаващ лична карта, издадена на от МВР, гр.
с, в качеството си на..... (Управител, член
на Управителния съвет, член на Съвета на директорите) на „.....
.....” (ЕТ, ООД, ЕООД, АД и др.)

ДЕКЛАРИРАМ, ЧЕ:

При изпълнението на обществена поръчка рег. №..... с предмет:
“.....”
.....”
ще използвам подизпълнители.

Подизпълнител/и ще бъде/бъдат: (изписват се наименованията на фирмите на подизпълнителите)

- 1.....,
- 2.....,
- 3.....,
- 4.....,

които са запознати с предмета на поръчката и са дали съгласие за участие в процедурата.

Дела на участие на подизпълнителите при изпълнение на поръчката ще бъде% от общата стойност на поръчката.

Известно ми е, че при деклариране на неверни данни нося наказателна отговорност по чл.313 от НК.

.....Г

Декларатор:

Забележка: Попълва се от лицето, което управлява и представлява участника

ДЕКЛАРАЦИЯ
за съгласие за участие в ОП от подизпълнители

Долуподписаният /-ната/
притежаващ лична карта, издадена на от МВР, гр.
с, в качеството си на..... (Управител, член
на Управителния съвет, член на Съвета на директорите) на „.....
.....” (ЕТ, ООД, ЕООД, АД и др.)

ДЕКЛАРИРАМ, ЧЕ:

Съм съгласен да участвам като подизпълнител при изпълнението на обществена поръчка,
рег. №..... и предмет:„.....
.....”

При изпълнението на предмет на поръчката ще извършвам следните дейности:

.....
.....
.....
.....

.....г

Декларатор:

Забележка: Попълва се от лицето, което управлява и представлява участника

ДЕКЛАРАЦИЯ
по чл.56, ал.1, т.11 от Закона за обществените поръчки

Долуподписаният /-ната/
притежаващ лична карта, издадена на от МВР, гр.
с, в качеството си на..... (Управител, член
на Управителния съвет, член на Съвета на директорите) на „.....
.....” (ЕТ, ООД, ЕООД, АД и др.)

ДЕКЛАРИРАМ, ЧЕ:

са спазени изискванията за закрила на заетостта, включително минимална цена на труда и
условията на труд по процедура за възлагане на обществена поръчка, рег. №.....
с предмет: “.....
.....”

.....г

Декларатор:

Забележка: Попълва се от лицето, което управлява и представлява участника

ДЕКЛАРАЦИЯ
по чл.56, ал.1, т.12 от Закона за обществените поръчки

Долуподписаният /-ната/
притежаващ лична карта, издадена на от МВР, гр.
с, в качеството си на..... (Управител, член
на Управителния съвет, член на Съвета на директорите) на „.....
.....” (ЕТ, ООД, ЕООД, АД и др.)

ДЕКЛАРИРАМ, ЧЕ:

съм запознат и приемам условията в проекта за договор, приложен към документацията за участие в процедура за възлагане на обществена поръчка, рег. №..... с предмет: “.....”

.....Г

Декларатор:

Забележка: Попълва се от лицето, което управлява и представлява участника

.....
.....
(наименование и адрес на Възложителя)

**Банкова гаранция №.....
за участие в процедура за възлагане на обществена поръчка**

..... /банка/ със седалище /адрес/ е информирана, че нашият клиент, / дружество/, ЕИК, ще участва със свое предложение в обявената от Вас /вид/ процедура за възлагане на обществена поръчка за/предмет и рег. № на поръчката/.

В съответствие с изискванията на ЗОП/банка/ се задължава неотменяемо да Ви изплати, независимо от възраженията на нашия клиент, сумата в размер на/цифром/,/словом/, след получаване на Вашето надлежно подписано и подпечатано искане за плащане, деклариращо, че дружество

1. оттегли заявлението си след изтичането на срока за получаване на заявления или оттегли офертата си след изтичане на срока за получаване на офертите;
2. е определен Изпълнител, но не изпълни задължението си да сключи договор за обществена поръчка;

Вашето писмено искане за плащане трябва да бъде представено чрез посредничеството на централата на обслужващата Ви банка, потвърждаваща, че положените от Вас подписи са автентични и Ви задължават, съгласно закона.

Настоящата гаранция е валидна до...../дата/ и изтича изцяло и автоматично в случай, че до 16,00 часа на/дата/ искането Ви, предявено при горепосочените условия не е постъпило в/банка/. След тази дата ангажиментът ни се обезсилва, независимо дали оригиналът на банковата гаранция ни е върнат или не.

Банковата гаранция може да бъде освободена преди изтичане на валидността ѝ само след връщане на оригинала на същата в/банка/.

подписи:
(банка)

.....

(наименование и адрес на Възложителя)

**Банкова гаранция №.....
 за изпълнение на договор за обществена поръчка**

БАНКА, със седалище, е уведомена, че между „ТЕЦ Марица изток 2” ЕАД, с. Ковачево /Възложител и бенефициент на банковата гаранция/ и, със седалище /Изпълнител/, е сключен / предстои да бъде сключен **Договор за възлагане на обществена поръчка №..... с предмет: „.....”** /наричан по-нататък Договор/.

Във връзка с гореизложеното, „БАНКА” ...се задължава безусловно и неотменяемо да Ви заплати всяка сума или суми, непревишаващи общо лв. /.....лева/, при получаване на Вашето надлежно подписано и подпечатано искане за плащане, деклариращо, че Изпълнителят не е изпълнил частично или изцяло задълженията си по Договора.

Вашето писмено искане за плащане трябва да бъде представено чрез посредничеството на централата на обслужващата Ви банка, потвърждаваща, че положените от Вас подписи са автентични и са на лица, които Ви обвързват съгласно закона.

Нашият ангажимент по гаранцията се намалява автоматично със сумата на всяко плащане, извършено от нас по нея.

Настоящата гаранция е валидна от..... до и изтича изцяло и автоматично, в случай че до 16,00 часа на искането Ви, предявено при горепосочените условия не е постъпило в „Банка” След тази дата ангажиментът ни се обезсилва, независимо дали оригиналът на настоящата банкова гаранция ни е върнат или не.

Банковата гаранция може да бъде освободена преди изтичане на валидността ѝ само след връщане на оригинала на същата в „Банка”

С уважение,

.....

(БАНКА)