



„ТЕЦ МАРИЦА ИЗТОК 2“ ЕАД

6265 Ковачево, обл. Стара Загора, тел. 042/662 214, 042/662 014
факс: 042/662 000, 042/662 507, e-mail: tec2@tpp2.com



Management
System
ISO 9001:2008
ISO 14001:2004
OHSAS 18001:2007
www.tuv.com
ID: 018508728

ДОКУМЕНТАЦИЯ

за възлагане на обществена поръчка
чрез открита процедура с рег. № 16038

"Доставка на гъвкави връзки за тръбопроводи – по спецификация"

СЪДЪРЖАНИЕ НА ДОКУМЕНТАЦИЯТА

№	Наименование
1.	Решение за откриване на процедура за възлагане на ОП
2.	Обявление за ОП
3.	Пълно описание на предмета на ОП
4.	Образец на оферта
5.	Техническо предложение
6.	Ценово предложение
7.	Проект на договор
8.	Указания за подготовка на офертата за участие в процедурата
9.	Образци на декларации
10.	Образци на банкови гаранции
11.	Чертежи

Съгласували:

Зам. директор „ДМОП“:

инж. И. Русев

Директор „ДАДФК“:

Р. Германов

Ръководител „ТО“:

М. Макаков

Юриисконсулт:

ТОММЛС



АГЕНЦИЯ ПО ОБЩЕСТВЕНИ ПОРЪЧКИ
1000 София, ул. Лега 4
факс: 940 7078
e-mail: rop@aop.bg, e-rop@aop.bg
интернет адрес: <http://www.aop.bg>

РЕШЕНИЕ

- Проект на решение
 Решение за публикуване

Номер: Пр. №12, т.2 от 17/03/2016 дд/мм/гггг

- А) за откриване на процедура
 Б) за промяна
 В) за прекратяване на процедура за възлагане на обществена поръчка

Обектът на обществената поръчка е по:

- чл. 3, ал. 1 от ЗОП
 чл. 3, ал. 2 от ЗОП
 Съгласен съм АОП да изпрати данните, необходими за публикуване на Обявление за допълнителна информация, информация за незавършена процедура или CORRIGENDUM, до Официален вестник на ЕС в съответствие с Общите условия за използване на услугата Електронен подател

ДЕЛОВОДНА ИНФОРМАЦИЯ

Деловодна информация Партида на възложителя: 00246 Поделение: _____ Изходящ номер: _____ от дата _____ Коментар на възложителя: ОП с рег. № 16038

РАЗДЕЛ I: ВЪЗЛОЖИТЕЛ

- по чл. 7, т. 1-4 от ЗОП (класически)
 по чл. 7, т. 5 или 6 от ЗОП (секторен)

I.1) Наименование и адрес		
Официално наименование ТЕЦ Марица изток 2 ЕАД		
Адрес Област Стара Загора		
Град с. Ковачево	Пощенски код 6265	Държава Република България
За контакти СОИ бл.5-8; Търговски отдел	Телефон 042 662934; 042 662544	
Лице за контакт По технически въпроси - инж. Лъчезар Маринов - н-к цех СОИ бл.5-8; По въпроси относно процедурата - инж. Петя Събчева - специалист търговия ТО		
Електронна поща p.sabcheva@tpp2.com	Факс 042 662950	
Интернет адрес/и (когато е приложимо) Адрес на възложителя: http://www.tpp2.com Адрес на профила на купувача: http://www.tpp2.com/page/buyer-profile.html		

I.2) Вид на възложителя и основна дейност/и:

(попълва се от възложители по чл.7, т.1-4 от ЗОП)

- | | |
|----------------------------------------------------------------------------------------------------------------------|--------------------------------------------------------------------------------------|
| <input type="checkbox"/> Министерство или друг държавен орган, включително техни регионални или местни подразделения | <input type="checkbox"/> Обществени услуги |
| <input type="checkbox"/> Национална агенция/служба | <input type="checkbox"/> Отбрана |
| <input type="checkbox"/> Регионален или местен орган | <input type="checkbox"/> Обществен ред и сигурност |
| <input type="checkbox"/> Регионална или местна агенция/служба | <input type="checkbox"/> Околна среда |
| <input type="checkbox"/> Публичноправна организация | <input type="checkbox"/> Икономическа и финансова дейност |
| <input type="checkbox"/> Европейска институция/агенция или международна организация | <input type="checkbox"/> Здравеопазване |
| <input type="checkbox"/> Друго (моля, уточнете): _____ | <input type="checkbox"/> Настаняване/жилищно строителство и места за отдих и култура |
| | <input type="checkbox"/> Социална закрила |
| | <input type="checkbox"/> Отдих, култура и религия |
| | <input type="checkbox"/> Образование |
| | <input type="checkbox"/> Друго (моля, уточнете): _____ |

I.3) Основна дейност/и на възложителя, свързана/и с:

(попълва се от възложител по чл. 7, т.5 или 6 от ЗОП)

- | | |
|--------------------------------------------------------------------------------------------------|-------------------------------------------------------------------------------------------|
| <input type="checkbox"/> Производство, пренос и разпределение на природен газ и топлинна енергия | <input type="checkbox"/> Пощенски услуги |
| <input checked="" type="checkbox"/> Електрическа енергия | <input type="checkbox"/> Железопътни услуги |
| <input type="checkbox"/> Търсене, проучване или добив на природен газ или нефт | <input type="checkbox"/> Градски железопътни, трамвайни, тролейбусни или автобусни услуги |
| <input type="checkbox"/> Търсене, проучване или добив на въглища или други твърди горива | <input type="checkbox"/> Пристанищни дейности |
| <input type="checkbox"/> Вода | <input type="checkbox"/> Летищни дейности |

A) ЗА ОТКРИВАНЕ НА ПРОЦЕДУРА ЗА ВЪЗЛАГАНЕ НА ОБЩЕСТВЕНА ПОРЪЧКА**II: ОТКРИВАНЕ****ОТКРИВАМ**

- процедура за възлагане на обществена поръчка
 конкурс за проект
 процедура за създаване на система за предварителен подбор

II.1) Вид на процедурата

Попълва се от възложител по чл.7, т.1-4 от ЗОП		
Открита процедура	<input type="checkbox"/> Ускорена на договаряне с обявление	<input type="checkbox"/>
Ограничена процедура	<input type="checkbox"/> Договаряне без обявление	<input type="checkbox"/>
Ускорена ограничена процедура	<input type="checkbox"/> Конкурс за проект - открит	<input type="checkbox"/>
Състезателен диалог	<input type="checkbox"/> Конкурс за проект - ограничен	<input type="checkbox"/>
Договаряне с обявление	<input type="checkbox"/>	<input type="checkbox"/>
Попълва се от възложител по чл.7, т.5 или 6 от ЗОП		
Открита процедура	<input checked="" type="checkbox"/> Договаряне без обявление	<input type="checkbox"/>
Ограничена процедура	<input type="checkbox"/> Конкурс за проект - открит	<input type="checkbox"/>
Договаряне с обявление	<input type="checkbox"/> Конкурс за проект - ограничен	<input type="checkbox"/>

III: ПРАВНО ОСНОВАНИЕ

Попълва се от възложител по чл.7, т.1-4 от ЗОП		
Чл. 16, ал. 8 от ЗОП	<input type="checkbox"/> Чл. 84, т. ____, във вр. с чл. 86 ал. 3 от ЗОП	<input type="checkbox"/>
Чл. 16, ал. 8, във вр. с чл. 76 ал. 3 от ЗОП	<input type="checkbox"/> Чл. 90, ал.1, т. ____, от ЗОП	<input type="checkbox"/>
Чл. 83а, ал. 1 от ЗОП	<input type="checkbox"/> Чл. 94, ал. 2 от ЗОП	<input type="checkbox"/>
Чл. 84, т. ____ от ЗОП	<input type="checkbox"/> Чл. 119в, ал. 3, т. ____ от ЗОП	<input type="checkbox"/>
Попълва се от възложител по чл.7, т.5 или 6 от ЗОП		

Чл. 103, ал. 1 от ЗОП	<input checked="" type="checkbox"/> Чл. 105, ал. 1 от ЗОП	<input type="checkbox"/>
Чл. 103, ал. 2, т. ____ от ЗОП	<input type="checkbox"/> Чл. 105, ал. 1, във връзка с чл. 103, ал.1 от ЗОП	<input type="checkbox"/>
Чл. 94, ал. 2 от ЗОП	<input type="checkbox"/> Чл. 119в, ал. 3, т. ____ от ЗОП	<input type="checkbox"/>

точка: _____

IV: ОБЕКТ НА ПОРЪЧКАТА

Строителство
 Доставки
 Услуги

IV.1) Описание на предмета на поръчката / на потребностите при състезателен диалог / на конкурса за проект
 "Доставка на гъвкави връзки за тръбопроводи - по спецификация". Спецификация, технически изисквания и чертежи са приложени към документацията на поръчката.
 (Когато основният предмет на поръчката/конкурса съдържа допълнителни предмети, те трябва да бъдат описани в това поле)

IV.2) Зелена обществена поръчка

IV.2.1) Поръчката е "зелена", съгласно обхвата на Националния план за действие за насърчаване на зелените обществени поръчки: Да Не

IV.2.1.1) Продуктова група

<input type="checkbox"/> Копирна и графична хартия	<input type="checkbox"/> Климатици
<input type="checkbox"/> Офис ИТ оборудване	<input type="checkbox"/> Почистващи продукти и услуги
<input type="checkbox"/> Офис осветление	<input type="checkbox"/> Конвенционални транспортни средства и услуги, свързани с тях
<input type="checkbox"/> Улично осветление	<input type="checkbox"/> Електрически превозни средства и системи за зареждане

IV.2.1.2) "Зелените" критерии присъстват във:

Техническата спецификация	_____	(брой)
Критериите за подбор по чл. 25, ал. 2, т. 6 от ЗОП	_____	(брой)
Показателите за оценка на офертите	_____	(брой)
Изискванията при изпълнение на договора (клаузи в проектодоговора)	_____	(брой)

IV.2.2) Поръчката е "зелена" извън обхвата на Националния план за действие (Моля, посочете екокритериите в полето за друга информация) Да Не

V: МОТИВИ

V.1) Мотиви за избора на процедура
 Възложителите по чл. 7, т. 5 и 6 от ЗОП вземат решение за възлагане на обществени поръчки чрез открита процедура, ограничена процедура и процедура на договаряне с обявление винаги, когато не са налице условията за провеждане на процедура на договаряне без обявление.
 На основание чл.14, ал.3 от ЗОП Възложителят прилага предвидените в този закон опростени правила.
 (Кратко описание на фактическите обстоятелства, които обуславят избора на съответната процедура)

V.2) Лица, до които се изпраща поканата за участие в процедура на договаряне без обявление по реда на ЗОП (когато е приложимо)

V.3) Настоящата процедура е свързана с процедура за възлагане на обществена поръчка или конкурс за проект, която е (когато е приложимо): открита с решение № _____ от дата _____ дд/мм/гггг публикувана в Регистъра на обществените поръчки под уникален № _____ - _____ (nnnnn-yyyy-xxxx)		
Допълнителната/повторната услуга или строителство е (когато е приложимо):		
на обща стойност _____	Валута: <input type="checkbox"/> без ДДС <input type="checkbox"/> с ДДС	Стойност на ДДС (в %) _____

VI: ОДОБРЯВАМ

<input checked="" type="checkbox"/> обявлението и документацията за участие
<input type="checkbox"/> обявлението и описателния документ
<input type="checkbox"/> поканата за обществена поръчка
<input type="checkbox"/> поканата за обществена поръчка и документацията
<input type="checkbox"/> обявлението и конкурсната програма
<input type="checkbox"/> обявлението

VII: ОБЖАЛВАНЕ

VII.1) Орган, който отговаря за процедурите по обжалване		
Официално наименование Комисия за защита на конкуренцията		
Адрес бул. Витоша №18		
Град София	Пощенски код 1000	Държава Република България
	Телефон 02 9884070	
Електронна поща срadmin@срс.bg	Факс 02 9807315	
Интернет адрес (URL): http://www.cpc.bg		
VII.2) Срок за подаване на жалби: съгласно чл.120 от ЗОП		

VIII: ДРУГА ИНФОРМАЦИЯ (когато е приложимо)

IX: ДАТА на изпращане на настоящото решение

Дата: 21/03/2016 дд/мм/гггг

Възложител:

Трите имена: /подпис и печат/ инж. Живко Димитров Динчев	
Длъжност: Изпълнителен директор	



АГЕНЦИЯ ПО ОБЩЕСТВЕНИ ПОРЪЧКИ
1000 София, ул. Лега 4
факс: 940 7078
e-mail: rop@aop.bg, e-rop@aop.bg
интернет адрес: <http://www.aop.bg>

ОБЯВЛЕНИЕ ЗА ОБЩЕСТВЕНА ПОРЪЧКА ОТ ВЪЗЛОЖИТЕЛ ПО ЧЛ.7, Т.5 ИЛИ 6 от ЗОП

- Проект на обявление
 Обявление за публикуване

ДЕЛОВОДНА ИНФОРМАЦИЯ

<p>Деловодна информация Партида на възложителя: 00246 Поделение: _____ Изходящ номер: _____ от дата _____ Коментар на възложителя: ОП с рег. № 16038</p>

РАЗДЕЛ I: ВЪЗЛОЖИТЕЛ

I.1) Наименование, адреси и лица за контакт:		
Официално наименование ТЕЦ Марица изток 2 ЕАД		
Адрес Област Стара Загора		
Град с. Ковачево	Пощенски код 6265	Държава Република България
За контакти СОИ бл.5-8; Търговски отдел	Телефон 042 662934; 042 662544	
Лице за контакти По технически въпроси - инж. Лъчезар Маринов - н-к цех СОИ бл.5-8; По въпроси относно процедурата - инж. Петя Събчева - специалист търговия ТО		
Електронна поща p.sabcheva@tpp2.com	Факс 042 662950	
Интернет адрес/и (когато е приложимо) Адрес на възложителя (URL): http://www.tpp2.com Адрес на профила на купувача (URL): http://www.tpp2.com/invitation/view/id/992.html		
Допълнителна информация може да бъде получена на: <input checked="" type="checkbox"/> Съгласно 1.1) <input type="checkbox"/> Друго: моля, попълнете Приложение А.І		
Документация (спецификации и допълнителни документи) (включително документи за динамична система за доставки) може да бъде получена на: <input type="checkbox"/> Съгласно 1.1) <input checked="" type="checkbox"/> Друго: моля, попълнете Приложение А.ІІ		
Оферти или заявления за участие трябва да бъдат изпратени на: <input type="checkbox"/> Съгласно 1.1) <input checked="" type="checkbox"/> Друго: моля, попълнете Приложение А.ІІІ		
I.2) Основна/и дейност/и на възложителя, свързана/и с:		
<input type="checkbox"/> Производство, пренос и разпределение на природен газ и топлинна енергия <input type="checkbox"/> Пощенски услуги		

<input checked="" type="checkbox"/> Електрическа енергия	<input type="checkbox"/> Железопътни услуги
<input type="checkbox"/> Търсене, проучване или добив на природен газ или нефт	<input type="checkbox"/> Градски железопътни, трамвайни, тролейбусни или автобусни услуги
<input type="checkbox"/> Търсене, проучване или добив на въглища или други твърди горива	<input type="checkbox"/> Пристанищни дейности
<input type="checkbox"/> Вода	<input type="checkbox"/> Летищни дейности

РАЗДЕЛ II: ОБЕКТ НА ОБЩЕСТВЕНАТА ПОРЪЧКА**II.1) Описание**

II.1.1) Наименование на поръчката, дадено от възложителя: "Доставка на гъвкави връзки за тръбопроводи – по спецификация"		
II.1.2) Обект на поръчката и място на изпълнение на строителството, доставката или услугата (Изберете само една категория — строителство, доставки или услуги, която съответства на конкретния предмет на вашата поръчка или покупка/и)		
<input type="checkbox"/> (а) Строителство	<input checked="" type="checkbox"/> (б) Доставки	<input type="checkbox"/> (в) Услуги
<input type="checkbox"/> Изграждане <input type="checkbox"/> Проектиране и изпълнение <input type="checkbox"/> Изпълнение с каквито и да е средства на строителство, съответстващо на изискванията, определени от възложителите	<input checked="" type="checkbox"/> Покупка <input type="checkbox"/> Лизинг <input type="checkbox"/> Наем <input type="checkbox"/> Покупка на изплащане <input type="checkbox"/> Комбинация от изброените	Категория услуга No (Относно категориите услуги 1-27, моля вижте Приложения 2 и 3 от ЗОП)
Място на изпълнение на строителството код NUTS:	Място на изпълнение на доставката "ТЕЦ Марица изток 2" ЕАД код NUTS: BG344	Място на изпълнение на услугата код NUTS:
II.1.3) Настоящото обявление е за		
<input checked="" type="checkbox"/> Възлагане на обществена поръчка		
<input type="checkbox"/> Създаване на динамична система за доставки (ДСД)		
<input type="checkbox"/> Сключване на рамково споразумение		
II.1.4) Информация относно рамково споразумение (когато е приложимо)		
<input type="checkbox"/> Рамково споразумение с няколко изпълнители		
<input type="checkbox"/> Рамково споразумение с един изпълнител		
Брой: _____ или (когато е приложимо) максимален брой _____ на участниците в предвиденото рамково споразумение		
Срок на рамковото споразумение:		
Срок в години: _____ или в месеци: _____		
Прогнозна стойност на поръчките за целия срок на рамковото споразумение (когато е приложимо):		
Прогнозна стойност без ДДС (в цифри): _____ Валута: _____ или от: _____ до _____ Валута: _____		
Честота на поръчките, които ще бъдат възложени (ако е известно): _____		
II.1.5) Кратко описание на поръчката: "Доставка на гъвкави връзки за тръбопроводи – по спецификация".		

Спецификация, технически изисквания и чертежи са приложени към документацията на поръчката.	
II.1.6) Код съгласно Общия терминологичен речник (CPV)	
Осн. предмет	Осн. код Доп. код (когато е приложимо) 44162100
II.1.7) Поръчката е предмет на Споразумението за държавни поръчки (GPA) на Световната търговска организация	Да <input type="checkbox"/> Не <input checked="" type="checkbox"/>
II.1.8) Обособени позиции (за информация относно обособените позиции използвайте Приложение Б толкова пъти, колкото е броят на обособените позиции)	Да <input type="checkbox"/> Не <input checked="" type="checkbox"/>
Ако да, оферти трябва да бъдат подадени (отбележете само едно): <input type="checkbox"/> само за една обособена позиция <input type="checkbox"/> за една или повече обособени позиции <input type="checkbox"/> за всички обособени позиции	
II.1.9) Ще бъдат приемани варианти	Да <input type="checkbox"/> Не <input checked="" type="checkbox"/>
II.2) Количество или обем на поръчката	
II.2.1) Общо количество или обем (включително всички обособени позиции и опции, когато е приложимо)	
Съгласно спецификация към документацията на поръчката Прогнозна стойност, без ДДС (когато е приложимо) (в цифри): 95000.00 Валута: BGN или от: _____ до _____ Валута:	
II.2.2) Опции (когато е приложимо)	Да <input type="checkbox"/> Не <input checked="" type="checkbox"/>
Ако да, описание на тези опции:	
Опции се предвижда да се използват: след: _____ месеца или: _____ дни от сключване на договора (ако е известно)	
Брой на възможните повторения (ако има такива): _____ или: между _____ и _____	
В случай на повторение прогнозен график (ако е известно): след: _____ месеца или : _____ дни от сключване на договора	
II.3) Срок на договора или краен срок за изпълнение на поръчката	
Срок на изпълнение в месеци: 3 или дни _____ (от сключване на договора) или начална дата _____ дд/мм/гггг крайна дата на изпълнението _____ дд/мм/гггг	

РАЗДЕЛ III: ЮРИДИЧЕСКА, ИКОНОМИЧЕСКА, ФИНАНСОВА И ТЕХНИЧЕСКА ИНФОРМАЦИЯ

III.1) Условия, свързани с изпълнението на поръчката

III.1.1) Изискуеми депозити и гаранции:
1. Гаранция за участие (представя се в офертата на участника и се освобождава, съгласно изискванията на чл.62 от ЗОП) в размер на: 950.00 лв. (деветстотин и петдесет лева и 00ст.).
2. Гаранция за изпълнение на договора – в размер на 5% от стойността му, закръглена до лев. Представя се преди подписването му и се освобождава до 30 дни след изтичане на 15 (петнадесет) месеца от датата на сключване на договора и отправено писмено искане от страна на Изпълнителя до Възложителя. Тази гаранция обезпечава и гаранционната

отговорност на Изпълнителя за 12 месеца от гаранционния период и се връща на Изпълнителя при добросъвестно изпълнение и липса на претенции от страна на Възложителя.

3. Ако гаранциите са парична сума се внасят по сметката на Възложителя: IBAN: BG22TTBV94001526680953, BIC: BVBG22 СОИСЕТЕ ЖЕНЕРАЛ ЕКПРЕСБАНК. В основанието за плащане да бъде посочено: „Гаранция за участие /изпълнение/ по ОП №.....“.

4. Ако гаранциите са банкови се представят по приложени в документацията образци и са със следните срокове на валидност:
 - за участие - 180 дни от датата на отваряне на офертите;
 - за изпълнение на договора - 16 (шестнадесет) месеца от датата на сключване на договора.

III.1.2) Условия и начин на финансиране и плащане и/или препратка към съответните разпоредби, които ги уреждат:

Финансирането на поръчката е със собствени средства.

1. Условия на плащане: до 60 дни след извършена доставка и представяне на двустранно подписан приемо-предавателен протокол, фактура-оригинал, издадена съгласно чл.113 от ЗДДС и след представяне на документи по чл. 45б, ал. 3 от ЗОП при сключени договори с подизпълнители.

Приемо-предавателния протокол се подписва след извършена доставка, представени: спецификация; декларация за съответствие от доставчика; сертификат за качество, издаден от производителя и след обстоен визуален контрол за наличието на:

- дефекти (производствени, технологични, транспортни);
- фирмена маркировка (име и адрес на производителя, сериен номер на изделието; година на производство);
- проверка за идентификацията на изделието;

Срокът за плащане тече от датата на последно представения документ.

III.1.3) Изискване за създаване на юридическо лице, когато участникът, определен за изпълнител, е обединение на физически и/или юридически лица (когато е приложимо):

Не. Преди подписване на договора представя документите посочени в чл. 49, ал. 1 и ал. 2 от Правилник за прилагане на Закона за обществени поръчки (ППЗОП).

III.1.4) Други особени условия (когато е приложимо)

Да Не

Ако да, опишете ги:

1. Предложената цена да е в лева, без ДДС при условия на доставка DDP „ТЕЦ Марица изток 2“ ЕАД, съгласно INCOTERMS 2010 и да включва всички разходи на Изпълнителя по изпълнението на поръчката.

2. Изисквания за качество: Съгласно Приложение 2 от документацията на поръчката.

3. Особености относно начина на изпълнение на поръчката: Съгласно Приложение 2 от документацията на поръчката.

4.Гаранционен срок на доставените резервни части:Минималният гаранционен срок е 12 месеца от датата на монтажа, но не повече от 18 месеца от датата на доставката.

III.2) Условия за участие

III.2.1) Изисквания към кандидатите или участниците, включително за вписването им в професионални или търговски регистри:

Изискувани документи и информация:

Изискуеми документи и информация: Всеки участник представя в офертата си:

1. Посочване на единен идентификационен код по чл. 23 от Закона за търговския регистър, БУЛСТАТ и/или друга идентифицираща информация в съответствие със законодателството на държавата, в която участникът е установен, както и адрес, включително електронен за кореспонденция при провеждането на процедурата.
 2. Декларация по чл. 47, ал. 9 от ЗОП за липса на обстоятелства по чл. 47 ал. 1, ал. 2, т. 1, 2, 4, 5 и ал.5 от ЗОП – представя се декларация по приложен в документацията за участие образец. Участник, при който са налице обстоятелства по чл.47, ал.2 т. 1,2,4 и 5 от ЗОП, се отстранява от участие
 3. Документите по чл.56 от ЗОП, описани в настоящото обявление и документацията за участие.
- Непредставяне на някой от посочените документи е основание за отстраняване на участника от процедурата.

III.2.2) Икономически и финансови възможности

Изискуеми документи и информация (когато е приложимо):
Не се изискват.

III.2.3) Технически възможности

Изискуеми документи и информация (когато е приложимо):
За доказване на техническите си възможности и /или квалификация, всеки участник представя:

1. Съгласно чл.51, ал.1, т.1 от ЗОП – Списък на доставките, които са еднакви или сходни с предмета на обществената поръчка, изпълнени през последните 3 /три/ години, считано от датата на подаване на офертата, включително стойностите, датите и получателите, заедно с доказателства за извършената доставка – по образец от документацията. Възложителят изисква най-малко една изпълнена доставка с предмет еднакъв или сходен с предмета на поръчката.
2. Съгласно чл.51, ал.1, т.13 от ЗОП – Сертификат на участника за въведена система за управление на качеството съгласно ISO 9001:2015 или еквивалентно с обхват по предмета на обществената поръчка. Участникът представя заверено и преведено на български език копие от сертификата;
3. Декларация указваща производителят и страната на произход на резервните части.

Непредставяне на някой от посочените документи е основание за отстраняване на участника от процедурата.

III.2.4) Запазени поръчки (когато е приложимо)

Да Не

- Поръчката е ограничена до кандидати - специализирани предприятия или кооперации на лица с увреждания
- Изпълнението на поръчката е ограничено до програми за защита на заетостта на лица с увреждания

III.3) Специфични условия при обществени поръчки за услуги

III.3.1) За изпълнението на услугата се изисква определена професия

Да Не

Ако да, посочете съответните нормативни разпоредби:

III.3.2) Юридическите лица трябва да посочат имената и професионалната квалификация на персонала си, отговорен за изпълнението на услугата

Да Не

РАЗДЕЛ IV: ПРОЦЕДУРА**IV.1) Вид процедура**

IV.1.1) Вид процедура	
<input checked="" type="checkbox"/> Открита	
<input type="checkbox"/> Ограничена	
<input type="checkbox"/> Договаряне	Има вече избрани кандидати: Да <input type="checkbox"/> Не <input type="checkbox"/>
<i>Ако да, посочете имената и адресите на вече избраните кандидати в раздел VI.3) Допълнителна информация</i>	

IV.2) Критерий за оценка на офертите

IV.2.1) Критерий за оценка на офертите (моля, отбележете приложимото)	
<input checked="" type="checkbox"/> най-ниска цена	
или	
<input type="checkbox"/> икономически най-изгодна оферта при	
<input type="checkbox"/> посочените по-долу показатели (показателите се посочват с тяхната относителна тежест или в низходящ ред на значимост, когато оценяването на относителната тежест не е възможно поради очевидни причини)	
<input type="checkbox"/> показатели, посочени в документацията, спецификациите, в поканата за представяне на оферти или за участие в договаряне	
Показатели	Тежест
IV.2.2) Ще се използва електронен търг	Да <input type="checkbox"/> Не <input checked="" type="checkbox"/>
Ако да, допълнителна информация за електронния търг (когато е приложимо)	

IV.3) Административна информация

IV.3.1) Идентификационен номер на поръчката, даден от възложителя (когато е приложимо) 16038	
IV.3.2) Предишни публикации относно същата поръчка	Да <input type="checkbox"/> Не <input checked="" type="checkbox"/>
Ако да, посочете къде:	
<input type="checkbox"/> Предварително обявление за ОП	<input type="checkbox"/> Обявление на профила на купувача
Номер на обявлението в РОП: _____ от _____	
<input type="checkbox"/> Други предишни публикации (когато е приложимо)	
IV.3.3) Условия за получаване на документация за участие (спецификации и допълнителни документи) (с изключение на динамична система за доставки)	
Срок за получаване на документация за участие	
Дата: 19/04/2016 дд/мм/гггг	Час: 15:00
Платими документи	Да <input type="checkbox"/> Не <input checked="" type="checkbox"/>
Ако да, цена (в цифри): _____ Валута:	
Условия и начин за плащане:	
IV.3.4) Срок за получаване на оферти или заявления за участие	
Дата: 26/04/2016 дд/мм/гггг	Час: 15:00
IV.3.5) Език/ци, на който/които могат да бъдат изготвени офертите или заявленията	

за участие									
<input type="checkbox"/> ES	<input type="checkbox"/> DA	<input type="checkbox"/> ET	<input type="checkbox"/> EN	<input type="checkbox"/> IT	<input type="checkbox"/> LT	<input type="checkbox"/> MT	<input type="checkbox"/> PL	<input type="checkbox"/> SK	<input type="checkbox"/> FI
<input type="checkbox"/> CS	<input type="checkbox"/> DE	<input type="checkbox"/> EL	<input type="checkbox"/> FR	<input type="checkbox"/> LV	<input type="checkbox"/> HU	<input type="checkbox"/> NL	<input type="checkbox"/> PT	<input type="checkbox"/> SL	<input type="checkbox"/> SV
Друг: Български									
IV.3.6) Срок на валидност на офертите (открита процедура)									
До дата: _____ дд/мм/гггг									
или в месеци: _____ или дни: 150 (от крайния срок за получаване на оферти)									
IV.3.7) Условия при отваряне на офертите									
Дата: 27/04/2016 дд/мм/гггг									
Час: 10:30									
Място (когато е приложимо): Административна сграда на "ТЕЦ Марица изток 2" ЕАД.									
Лица, които могат да присъстват при отварянето на офертите (когато е приложимо) Да <input checked="" type="checkbox"/> Не <input type="checkbox"/>									
Отварянето на офертите е публично и на него могат да присъстват участниците в процедурата или техни упълномощени представители, както и представители на средствата за масово осведомяване и на други лица при спазване на установения режим за достъп до сградата, в която се извършва отварянето.									

РАЗДЕЛ VI: ДРУГА ИНФОРМАЦИЯ

VI.1) Това представлява периодично възлагане на поръчка (когато е приложимо)	Да <input type="checkbox"/> Не <input checked="" type="checkbox"/>
Ако да, прогнозен график за публикуването на следващи обявления:	
VI.2) Поръчката е свързана с проект и/или програма, финансирани от фондове на ЕС	Да <input type="checkbox"/> Не <input checked="" type="checkbox"/>
Ако да, посочете проекта/програмата:	
VI.3) Допълнителна информация (когато е приложимо)	
1. В случай че лицата поискат документацията да им се изпрати за тяхна сметка, цената е 5 лв., без ДДС. Плащането се извършва в касата на дружеството или по банкова сметка: IBAN: BG22TTBV94001526680953, BIC: BVG22 СОИСЕТЕ ЖЕНЕРАЛ ЕКПРЕСБАНК. Документацията е публикувана на официалната интернет страница на "ТЕЦ Марица изток 2" ЕАД, Раздел "Профил на купувача".	

VI.4) Процедура по обжалване

VI.4.1) Орган, който отговаря за процедурите по обжалване		
Официално наименование		
Комисия за защита на конкуренцията		
Адрес		
бул. Витоша № 18		
Град	Пощенски код	Държава
София	1000	Република България
Телефон		
02 9884070		
Електронна поща	Факс	
srcadmin@src.bg	02 9807315	

Интернет адрес (URL): http://www.cpc.bg		
Орган, който отговаря за процедурата по медиация (когато е приложимо)		
Официално наименование		
Адрес		
Град	Пощенски код	Държава
	Телефон	
Електронна поща	Факс	
Интернет адрес (URL):		
VI.4.2) Подаване на жалби (моля, попълнете раздел VI.4.2 или при необходимост раздел VI.4.3)		
Уточнете информацията относно крайния срок (крайните срокове) за подаване на жалби: Съгласно чл. 120 от ЗОП.		
VI.4.3) Служба, от която може да бъде получена информация относно подаването на жалби		
Официално наименование Комисия за защита на конкуренцията		
Адрес бул. Витоша № 18		
Град София	Пощенски код 1000	Държава Република България
	Телефон 02 9884070	
Електронна поща cpcadmin@cpc.bg	Факс 02 9807315	
Интернет адрес (URL): http://www.cpc.bg		
VI.5) Дата на изпращане на настоящото обявление		
Дата: 21/03/2016 дд/мм/гггг		

ПРИЛОЖЕНИЕ А**ДОПЪЛНИТЕЛНИ АДРЕСИ И ЛИЦА ЗА КОНТАКТ**

I) Адреси и лица за контакт, от които може да се получи допълнителна информация		
Официално наименование		
Адрес		
Град	Пощенски код	Държава
За контакти	Телефон	
Лице за контакти		
Електронна поща	Факс	

Интернет адрес (URL):		
II) Адреси и лица за контакт, от които може да се получат документация за участие (спецификации и допълнителни документи) (включително документи за динамична система за доставки)		
Официално наименование ТЕЦ Марица изток 2 ЕАД		
Адрес Област Стара Загора		
Град с. Ковачево	Пощенски код 6265	Държава Република България
За контакти Търговски отдел	Телефон 042 662544	
Лице за контакти инж. Петя Събчева - специалист търговия, ТО		
Електронна поща p.sabcheva@tpp2.com	Факс 042 662950	
Интернет адрес (URL): http://www.tpp2.com		
III) Адреси и лица за контакт, на които трябва да бъдат изпратени офертите или заявленията за участие		
Официално наименование ТЕЦ Марица изток 2 ЕАД		
Адрес Област Стара Загора		
Град с. Ковачево	Пощенски код 6265	Държава Република България
За контакти Регистратура за обществени поръчки	Телефон 042 662717	
Лице за контакти Христина Димитрова - Танева - Завеждащ Регистратура за обществени поръчки		
Електронна поща	Факс 042 662507	
Интернет адрес (URL): http://www.tpp2.com		

ПЪЛНО ОПИСАНИЕ НА ПРЕДМЕТА ПОРЪЧКАТА И ТЕХНИЧЕСКИ ИЗИСКВАНИЯ

1.Предмет на обществената поръчка: “Доставка на гъвкави връзки за тръбопроводи – по спецификация”. Спецификация, технически изисквания и чертежи са приложени към документацията на поръчката.

Предлаганите резервни части да са нови, неупотребявани, с качества отговарящи на чертежите, предоставени от Възложителя и приложени към документите на настоящата на настоящата обществена поръчка;

2.Срок за изпълнение: до 3 месеца след сключване на договора.

3.Гаранционен срок: Минималният гаранционен срок е 12 месеца от датата на монтажа, но не повече от 18 месеца от датата на доставката.

4.Място за изпълнение: DDP “ТЕЦ Марица изток 2”ЕАД, с.Ковачево. Транспортът е за сметка на Изпълнителя.

5.Изисквания за качество: Съгласно Приложение 2 от документацията на поръчката.

6.Особености относно начина на изпълнение на поръчката: Съгласно Приложение 2 от документацията на поръчката.

7.Начин на плащане:

Плащането се извършва до 60 дни след извършена доставка и представяне на двустранно подписан приемо-предавателен протокол, фактура-оригинал, издадена съгласно чл.113 от ЗДДС и след представяне на документи по чл. 45б, ал. 3 от ЗОП при сключени договори с подизпълнители.

Приемо-предавателния протокол се подписва след извършена доставка, представени: спецификация; декларация за съответствие от доставчика; сертификат за качество, издаден от производителя и след обстоен визуален контрол за наличието на:

- дефекти (производствени, технологични, транспортни);
- фирмена маркировка (име и адрес на производителя, сериен номер на изделието; година на производство);
- проверка за идентификацията на изделието;

Срокът за плащане тече от датата на последно представения документ.

8.Изисквания към Участниците:

Участниците следва да отговарят на изискванията за технически възможности, посочени в т.ІІІ.2.3. от обявлението за ОП.

9.Оценка на офертите:

Критерият за оценка в процедурата е „най - ниска цена”

10.Не се допуска вариантност на предложенията.

СПЕЦИФИКАЦИЯ
на
гъвкави връзки на смукателни и нагнетателни тръбопроводи

№ по ред	Наименование	Чертеж №	Количество [бр]
1.	Гъвкава връзка с фланци: DN 1200; L=350 mm; D _{отв} =1380 mm	16244-0	7
2.	Гъвкава връзка с фланци: DN 1200; L=350 mm; D _{отв} =1340 mm	16245-0	7

ТЕХНИЧЕСКИ ИЗИСКВАНИЯ за доставка на гъвкави връзки с фланци

1. Доставените резервни части да са нови, неупотребявани, с качества отговарящи на чертежите, предоставени от Възложителя и приложени към документите на настоящата на настоящата обществена поръчка;

2. Опаковката да предпазва стоката от повреда по време на транспорт, пренасяне, товарене и разтоварване. Същата остава собственост на Възложителя.

3. Всяка опаковка се придружава с опаковъчен лист, отговарящ на съдържанието ѝ.

4. Всяка доставка се придружава с данъчна фактура - оригинал, спецификация, декларация за съответствие от доставчика и сертификат за качество, издаден от производителя.

5. При готовност за доставка Изпълнителя е длъжен предварително да уведоми Възложителя / отговорника по договора / по телефон или факс като посочи датата.

6. Особености относно начина на приемане на доставката – приемането на изделието се извършва след обстоен визуален контрол за наличието на:

- дефекти (производствени, технологични, транспортни);
- фирмена маркировка (име и адрес на производителя, сериен номер на изделието; година на производство);
- проверка за идентификацията на изделието;
- документите по т. 4;

Акта на приемането се удостоверява с подписване на Приемо-предавателен протокол между страните.

7. Доставката се съпровожда от представител на Изпълнителя /компетентно техническо лице / до склада на Възложителя където се извършва приемането им. Влизането в района на Възложителя е възможно до 14.00 часа на уговорения между страните ден след инструктаж и издаване на пропуск.

О Ф Е Р Т А

за участие в процедура за възлагане на обществена поръчка

От: Участник:;
Адрес:
Тел:; факс:; email:;
Регистрирано в търговския регистър при Агенцията по вписвания;
Ид. № по ДДС: ЕИК по Булстат;
IBAN: BIC код:;
Банка: – град /клон/офис:.....;
Представявано от:
Длъжност:

Уважаеми Дамн и Господа,

С настоящото Ви представяме нашата оферта за участие в обявената от Вас открита процедура за възлагане на обществена поръчка с **рег.№16038** и предмет: **“Доставка на гъвкави връзки за тръбопроводи – по спецификация”**.

Декларираме, че сме запознати с указанията и условията за участие в обявената от Вас процедура и изискванията на ЗОП. Съгласни сме с поставените от Вас условия и ги приемаме без възражения.

За участие в процедурата сме внесли парична сума или банкова гаранция (*вярното се подчертава*) в размер на: 950.00 лв. /деветстотин и петдесет лева и 00ст./, за което представяме съответния документ: */при банкова гаранция срокът на валидност е 180 дни от датата на отваряне на офертите/*.

Ние се придържаме към това предложение за срок от 150 дни след датата, определена за краен срок за предаване на предложенията за участие и то ще остане обвързващо за нас, като може да бъде прието по всяко време преди изтичане на този срок.

В случай, че нашето предложение бъде прието и бъдем определени за изпълнител, при подписване на договора ще представим документи по чл. 47, ал.10 от ЗОП, гаранция за изпълнение в размер на 5% от стойността на договора, закръглена до лев, декларация по чл. 4, ал. 7 и по чл. 6, ал. 5, т. 3 от ЗМИП и декларация по чл. 6, ал. 2 от ЗМИП.

Подпис:

Като неразделна част от настоящата оферта прилагаме следните документи, както следва:

I. Плик № 1 с надпис „Документи за подбор”, съдържащ документите, изисквани от Възложителя, отнасящи се до критериите за подбор на участниците в обществената поръчка, както следва:

Приложение №1 - Списък */подписан и подпечатан/* на всички документи, съдържащи се в офертата на участника

Приложение №2 – Посочване на единен идентификационен код по чл. 23 от Закона за търговския регистър, БУЛСТАТ и/или друга идентифицираща информация в съответствие със законодателството на държавата, в която участникът е установен, както и адрес, включително електронен за кореспонденция при провеждането на процедурата.

Приложение № 3 – доказателства за **техническа възможност за изпълнение на поръчката** - по смисъла на чл. 51, ал.1, т.1, и т.13 от ЗОП:

- Съгласно чл. 51, ал. 1, т.1 от ЗОП - Списък на доставките, които са еднакви или сходни с предмета на обществената поръчка, изпълнени през последните 3 /три/ години, считано от датата на подаване на офертата, включително стойностите, датите и получателите, заедно с доказателства за извършената доставка – *по образец в документацията;*

- Съгласно чл. 51, ал. 1, т.13 от ЗОП – Заверено и преведено на български език копие на Сертификат на участника за въведена система за управление на качеството съгласно ISO 9001:2015 или еквивалентно с обхват по предмета на обществената поръчка.

- Декларация указваща производителя и страната на произход на резервните части.

Приложение №4 – декларация по чл. 47 ал. 9 от ЗОП – *по образец от документацията.*

Приложение №5 – декларация за подизпълнителите по чл. 56 ал. 1, т.8 от ЗОП, които ще участват при изпълнението на поръчката – *по образец от документацията.*

Приложение №6 – декларация по чл. 47, ал. 8, във връзка с чл. 47, ал. 9 от ЗОП съгласно образец за подизпълнителя.

Приложение №7 - декларация по чл. 56 ал.1, т.6 от ЗОП - *по образец от документацията.*

Приложение №8 - декларация по чл. 56 ал.1, т.12 от ЗОП - *по образец от документацията.*

Приложение №8 – документ за внесена гаранция.

II. Плик №2 с надпис „Предложение за изпълнение на поръчката”, съдържащ документите, свързани с изпълнението на поръчката, съобразно посочените в документацията изисквания:

1. Техническо предложение, съгласно чл. 56, ал.1, т.7 от ЗОП.

2. Други документи, свързани с изпълнението на поръчката

Подпис:

III. Плик № 3 с надпис „Предлагана цена”, който съдържа ценовото предложение на участника, по представения в документацията за участие образец.

Други документи, във връзка с изискванията към офертите:

.....
.....

Други документи, по преценка на участника:

.....
.....

Приложено представяме:

.....
.....

/Описват се и се прилага нотариално завереното пълномощно на подписващия офертата, когато това не е представляващия фирмата-участник/.

Забележка: Под заверен от участника документ се разбира подписан от представляващия участника или упълномощеното от него лице и подпечатан с мокър печат на фирмата документ.

Подпис:

Дата:

Име:.....

Град:

Длъжност:

ТЕХНИЧЕСКО ПРЕДЛОЖЕНИЕ

Представя се в отделен запечатан непрозрачен плик №2 с надпис "Предложение за изпълнение на поръчката" и се посочват пълното име на участника, наименованието и рег.№ на поръчката!

От: Участник:;
Адрес:;
Тел:; факс:;
Регистрирано в търговския регистър при Агенция по вписвания – ДА / НЕ
Ид. № по ДДС: ЕИК по Булстат;
IBAN: BIC код:;
Банка: – град /клон/офис:;
Представявано от:
Длъжност:

Уважаеми Дами и Господа,

За изпълнение на предмета на обявената от Вас обществена поръчка чрез открита процедура с **рег.№ 16038** и предмет: **"Доставка на гъвкави връзки за тръбопроводи – по спецификация"**, декларираме, че приемаме всички поставени от вас технически изисквания за изпълнение на поръчката в документацията за участие.

Приемаме срок за изпълнение предмета на поръчката до 3 (три) месеца, от датата на сключване на договора.

Предлагаме гаранционен срок на резервните части: месеца от датата на монтажа.(не по малко от 12 месеца от датата на монтажа, но не повече от 18 месеца от датата на доставка).

Приемаме следните условия на плащане: Плащането се извършва до 60 дни след извършена доставка и представяне на двустранно подписан приемо-предавателен протокол, фактура-оригинал, издадена съгласно чл.113 от ЗДДС и след представяне на документи по чл. 45б, ал. 3 от ЗОП при сключени договори с подизпълнители.

Приемо-предавателния протокол се подписва след извършена доставка, представени: спецификация; декларация за съответствие от доставчика; сертификат за качество, издаден от производителя и след обстоен визуален контрол за наличието на:

- дефекти (производствени, технологични, транспортни);
- фирмена маркировка (име и адрес на производителя, сериен номер на изделието; година на производство);
- проверка за идентификацията на изделието;

Срокът за плащане тече от датата на последно представения документ.

Прилагаме спецификация на гъвкави връзки на смукателни и нагнетателни тръбопроводи с указани производител и страна на произход.

Други документи касаещи изпълнението на поръчката, по преценка на участника:

.....

Дата:

Град:

Подпис:

Име:.....

Длъжност:

СПЕЦИФИКАЦИЯ
на
гъвкави връзки на смукателни и нагнетателни тръбопроводи

№ по ред	Наименование	Чертеж №	Количество [бр]	Производител	Страна на произход
1.	Гъвкава връзка с фланци: DN 1200; L=350 mm; D _{отв} =1380 mm	16244-0	7		
2.	Гъвкава връзка с фланци: DN 1200; L=350 mm; D _{отв} =1340 mm	16245-0	7		

ЦЕНОВО ПРЕДЛОЖЕНИЕ

/представя се в отделен запечатан непрозрачен плик с надпис „Предлагана цена“ и се посочват пълното име на участника, наименование и рег.№ на поръчката/

От Участник:.....
Седалище и адрес на правление:.....
тел., факс:.....

Относно: Участие в открита процедура за възлагане на обществена поръчка с рег. №16038 и предмет: “Доставка на гъвкави връзки за тръбопроводи – по спецификация”

Уважаеми Дами и Господа,

1. Предлаганата от нас обща цена за изпълнение на поръчката е:.....лв./словом...../ без ДДС

1.1. Единичните цени са дадени в Спецификация – Приложение 1 неразделна част от настоящото ценово предложение

2. Предложената цена е без ДДС и е изготвена, съгласно зададените от Вас спецификация, технически изисквания и чертежи - посочени в документацията за участие.

3. Декларираме, че цената включва всички разходи за изпълнение на поръчката, включително доставка DDP „ТЕЦ Марица изток 2” ЕАД в лева без ДДС. Транспорт за сметка на Изпълнителя.

Подпис:

Дата:

Име:.....

Град:

Длъжност:

СПЕЦИФИКАЦИЯ

на

ГЪВКАВИ ВРЪЗКИ НА СМУКАТЕЛНИ И НАЧЕТАТЕЛНИ ТРЪБОПРОВОДИ

№ по ред	Наименование	Чертеж №	Колн-чество [бр]	Произво-дител	Страна на произход	Ед. цена [лв. без ДДС]	Сума [лв. без ДДС]
1.	Гъвкава връзка с фланци: DN 1200; L=350 mm; D _{отв} = 1380 mm	16244-0	7				
2.	Гъвкава връзка с фланци: DN 1200; L=350 mm; D _{отв} = 1340 mm	16245-0	7				

Общо:.....лв., без ДДС

Подпис:

Име:.....

Длъжност:

Дата:

Град:

Проект за ДОГОВОР

Днес.....2016г. в “ТЕЦ Марица изток 2” ЕАД се сключи настоящия Договор за възлагане на обществена поръчка между:

„ТЕЦ Марица изток 2”ЕАД, със седалище и адрес на управление: област Стара Загора, община Раднево, с. Ковачево, п. код 6265, тел.: 042/662214, факс: 042/662000, Електронна поща: tec2@tpp2.com, Интернет страница: www.tpp2.com; регистрирано в търговския регистър при Агенцията по вписванията; ЕИК 123531939; Разплащателна сметка: IBAN: BG22TTBV94001526680953, BIC: TTBBVG22, Сосиете Женерал Експресбанк АД, представлявано от **инж. Живко Димитров Динчев – Изпълнителен директор**, наричано за краткост **ВЪЗЛОЖИТЕЛ**

и

....., със седалище и адрес на управление:, тел., факс:; Регистрирано в търговския регистър при Агенцията по вписвания; ЕИК по БУЛСТАТ:, Ид № по ДДС:; IBAN:..... BIC: Банка: – град /клон/офис: представлявано от наричано за краткост **ИЗПЪЛНИТЕЛ**

за следното:

I. ПРЕДМЕТ НА ДОГОВОРА

1.Предмет на настоящият договор е **„Доставка на гъвкави връзки за тръбопроводи – по спецификация”** наричани по-нататък в договора резервни части. Резервните части са произведени от

2. Резервните части са описани по вид, количество и спецификация в Приложение 1, което е неразделна част от договора.

3. Договорът се сключва в резултат на проведена открита процедура за възлагане на обществена поръчка, **рег. № 16038**.

II. ЦЕНИ, НАЧИН НА ПЛАЩАНЕ И ФАКТУРИРАНЕ

1. Общата стойност на договора е лв. /словом:/, без ДДС, DDP „ТЕЦ Марица изток 2” ЕАД, съгласно INCOTERMS 2010.

1.1.Единичните цени са дадени в Спецификация – Приложение 1 неразделна част от настоящия договор.

2. Плащането се извършва до 60 дни след извършена доставка и представяне на двустранно подписан приемо-предавателен протокол, фактура-оригинал, издадена съгласно чл.113 от ЗДДС и след представяне на документи по чл. 45б, ал. 3 от ЗОП при сключени договори с подизпълнители.

Приемо-предавателния протокол се подписва след извършена доставка, представени: спецификация; декларация за съответствие от доставчика;

сертификат за качество, издаден от производителя и след обстоен визуален контрол за наличието на:

- дефекти (производствени, технологични, транспортни);
- фирмена маркировка (име и адрес на производителя, сериен номер на изделието; година на производство);
- проверка за идентификацията на изделието;

Срокът за плащане тече от датата на последно представения документ.

III. СРОК ЗА ИЗПЪЛНЕНИЕ

1. Срокът за изпълнение на договора е до 3 (три) месеца, считано от датата на сключване на договора.

IV. ЕКСПЕДИЦИОННИ ДОКУМЕНТИ И ПРИЕМАНЕ

1. При готовност за доставка Изпълнителя е длъжен предварително да уведоми Възложителя /отговорника по договора/ по телефон или факс като посочи датата на доставка (минимум 2 дни преди доставката). Възложителят организира извършването на входящ контрол на доставката.

2. При доставка Изпълнителят представя на Възложителя следните документи:

- Спецификация;
- Декларация за съответствие от доставчика;
- Сертификат за качество издаден от производителя;
- Приемно – предавателен протокол;
- Фактура-оригинал

2.1. Опаковката да предпазва стоката от повреда по време на транспорт, пренасяне, товарене и разтоварване. Същата остава собственост на Възложителя. Всяка опаковка се придружава с опаковъчен лист, отговарящ на съдържанието ѝ.

Доставка без изискуемите документи няма да бъде приемана от Възложителя.

3. Доставката се съпровожда от представител на Изпълнителя /компетентно техническо лице / до склада на Възложителя където се извършва приемането им. Влизането в района на Възложителя е възможно до 14.00 часа на уговорения между страните ден след инструктаж и издаване на пропуск.

Приемането на доставката се извършва на територията на Възложителя в присъствието на представители на двете страни по договора, като се проверява количеството и качество на доставените машини (чрез визуален контрол), наличието и окомплектовката на експедиционни документи. Представителите на страните подписват приемно-предавателен протокол, удостоверяващ, че съответното количество машини е доставено в склад на Възложителя.

V. ГАРАНЦИЯ ЗА ИЗПЪЛНЕНИЕ

1. Преди сключване на договора Изпълнителят представя гаранция за добро изпълнение в една от формите определени в чл. 60 на ЗОП, в размер на 5 % от стойността на договора, закръглена до лев.

2. Гаранцията се освобождава до 30 /тридесет/ дни след изтичане на 15 месеца от датата на сключване на договора, при липса на забележки от Възложителя и отправено писмено искане от страна на Изпълнителя до отговорника по договора. Тази гаранция обезпечава и гаранционната отговорност на

Изпълнителя за 12 месеца от гаранционния период и се връща на Изпълнителя при добросъвестно изпълнение и липса на претенции от страна на Възложителя.

3. Гаранцията (ако е банкова) е със срок на валидност 16 (шестнадесет) месеца от датата на сключване на договора.

VI. ГАРАНЦИИ И РЕКЛАМАЦИИ

1. Гаранционният срок на резервните части е..... месеца от датата на монтажа.(не по малко от 12 месеца от датата на монтажа, но не повече от 18 месеца от датата на доставка).

2.Изпълнителят гарантира, че доставените от него резервни части са нови, неупотребявани, с качества отговарящи техническите изисквания и на чертежите, предоставени от Възложителя и приложени към документите на обществената поръчка.

3. Изпълнителят гарантира, че доставените от него резервни части са минали всички етапи на заводски контрол на качеството на технологичния цикъл на производството им.

4. Качеството на доставените резервни части се удостоверява с изискуемите съгласно раздел IV, т.2 документи.

5. Рекламации относно качеството на машините.

- количествени – в момента на приемането;

- рекламации за скрити дефекти – до 30 (тридесет) дни след доставка;

6. При поява на дефекти по време на гаранционния срок, се назначава двустранна комисия, която изготвя констативен протокол и се произнася за причините, породили дефектите и виновността за нанесените щети. Ако в тридневен срок от датата на уведомяване, Изпълнителят не изпрати свой представител за участие в комисията, Възложителят сам съставя протокола и той е задължителен за страните. Гаранционният срок не тече за времето на отстраняване на дефекта.

VII. ПРАВА И ЗАДЪЛЖЕНИЯ НА СТРАНИТЕ

1. ВЪЗЛОЖИТЕЛЯТ:

1.1. има право

1.1.1. да оказва текущ контрол при изпълнение на договора. Указанията на Възложителя в изпълнение на това му правомощие са задължителни за Изпълнителя, доколкото тези указания не излизат извън рамките на договора.

1.1.2. да изисква от Изпълнителя да сключи и да му представи договори за подизпълнение с посочените в офертата му подизпълнители.

1.1.3. да не приеме резервните части, в случай, че резервните части не отговарят на спецификацията, чертежите (предоставени от Възложителя към документацията на поръчката) и/или техническите изисквания на Възложителя, и/или не са представени всички придружителни документи.

1.2. е длъжен:

1.2.1. да заплати дължимите от него суми в сроковете и размерите, съгласно Раздел II от настоящият договор;

1.2.2. да приеме доставката и да подпише приемо-предавателен протокол, ако резервните части отговарят на спецификацията, чертежите и техническите

изисквания от Приложение 1 и са представени всички придружителни документи.

2. ИЗПЪЛНИТЕЛЯТ:

2.1. се задължава предварително да уведоми Възложителя /отговорника по договора/ по телефон или факс като посочи датата на доставка (минимум 2 дни преди доставката).

2.2. се задължава да представи необходимите документи при доставка изисквани в раздел IV, т.2 от настоящия договор.

2.3 се задължава да изпълни поръчката качествено в съответствие с предложеното в офертата му техническо предложение.

2.4. се задължава да достави резервните части в срока, упоменат в Раздел III, т.1 от договора.

2.5. се задължава при документирането на сделките /фактурирането/ да спазва изискванията на чл.113 от ЗДДС и чл.4 от закона за счетоводството.

2.6. се задължава да се запознае с Указания за реда и последователността при подготовка на документи за допускане до работа на външни изпълнители на територията на „ТЕЦ Марица изток 2” ЕАД, публикувани на интернет страницата на дружеството (www.tpp2.com, Профил на купувача) и да изпълни изискванията им.

2.7. В еднодневен срок от подписване на договора да осъществи контакт с отговорника по договора и с негово съдействие да съгласува с компетентните лица на Възложителя от отдели „Сигурност и управление при кризи”, „Безопасност и здраве при работа”, „Технически контрол и качество” и „Екология”, както и РСПБЗН, необходимостта от представяне на документи за допускане до работа на територията на дружеството. Компетентните лица съгласуват подготвените от Изпълнителя документи и при липса на забележки подписват **Протокол за проверка на документи за допускане до работа.**

2.8. В случай че Териториална дирекция “Национална сигурност”, гр. Стара Загора не издаде разрешение за работа или извършване на конкретно възложена задача на лице – работник или служител на Изпълнителя, Изпълнителят се задължава да го замени, като предложи на Възложителя друго лице, притежаващо равностойна квалификация и опит, което също подлежи на проучване по горния ред.

2.9. Изпълнителят е длъжен на основание чл. 45а, ал. 3 ЗОП в срок до 3 дни след сключване на договор за подизпълнение или на допълнително споразумение към него, или на договор, с който се заменя посочен в офертата подизпълнител, да изпрати на Възложителя оригинален екземпляр от договора или допълнителното споразумение, заедно с доказателства, че не е нарушена забраната в чл. 45а, ал. 2 от ЗОП. Документите се представят в три дневен срок от подписване на договора за подизпълнение.

2.10. В случай, че се прекрати договорът за подизпълнение с обявения по процедурата подизпълнител и/или се замени обявен подизпълнител, Изпълнителят представя договора с новия подизпълнител ведно с декларация по чл. 47, ал. 8 във връзка с чл. 47, ал. 9 от ЗОП от новия подизпълнител и декларация от Изпълнителя в свободен текст, с която се посочва причината,

поради която се заменя обявения в процедурата подизпълнител и доказателства, че не е нарушена забраната на чл. 45а, ал. 2, т. 3 от ЗОП.

2.11. Изпълнителят няма право да:

2.11.1. сключва договор за подизпълнение с лице, за което е налице обстоятелство по чл. 47, ал. 1 или 5 от ЗОП;

2.11.2. възлага изпълнението на една или повече от дейностите, включени в предмета на обществената поръчка, на лица, които не са подизпълнители;

2.11.3. заменя посочен в офертата подизпълнител, освен в случаите по чл. 45а, ал.2, т.3 от ЗОП.

2.12. Изпълнителят е длъжен да прекрати договор за подизпълнение, ако по време на изпълнението му възникне обстоятелство по чл. 47, ал. 1 или 5 от ЗОП, както и при нарушаване на забраната по чл. 45а, ал. 4 от ЗОП в 14-дневен срок от узнаването.

В окончателния текст за договора на обществената поръчка, клаузите относно подизпълнителите се заличават, ако в офертата си участникът не е декларирал участие на подизпълнители.

VIII. САНКЦИИ И НЕУСТОЙКИ

1. Възложителят дължи на Изпълнителя неустойка в размер на законната лихва за забава, върху неиздължената сума на ден при забава на плащания по договора, но не повече от 5 % от стойността на забавената сума. Максималният размер на дължимите от Възложителя на това основание неустойки за забава се ограничава до 5 % от стойността на договора.

2. При забава изпълнителят дължи неустойка в размер на законната лихва за забава върху стойността на забавеното изпълнение, но не повече от 5% от стойността на договора.

3. При неточно изпълнение изпълнителят дължи неустойка в размер на 1% от стойността на договора за всеки установен случай на неточно изпълнение.

4. При пълно неизпълнение на задълженията си по договора Изпълнителят дължи неустойка в размер на 20% от стойността на договора.

5. При пълно неизпълнение или неточно изпълнение, Възложителят има право да изтегли гаранцията за изпълнение по Раздел V от настоящия договор.

6. Плащането на неустойки не лишава изправната страна по договора от правото и да търси обезщетения за претърпени вреди и пропуснати ползи над размера на неустойката.

7. Ако Възложителят прецени, че срока за изпълнение на договора не може да бъде спазен по причини, които се дължат изцяло или частично на негови действия или бездействия не налага предвидените в договора санкции и неустойки за определен от него период.

8. Изпълнителят се съгласява да удовлетвори претенциите на Възложителя за плащане на неустойки, настъпили в резултата на негово неизпълнение произтичащо от настоящият договор. Възложителят се задължава при възникване на претенция да уведоми писмено Изпълнителя. Уведомлението трябва да бъде мотивирано по основание и размер.

9. В случаите на т.8 от текущия Раздел, Възложителят извършва прихващане между двете насрещни вземания, които се погасяват до размера на по-малкото,

като клаузата произвежда правно действие при условие, че между страните съществуват насрещни, еднородни, заместими и изискуеми вземания.

IX. ФОРСМАЖОР

1. Страните се освобождават от отговорност за частично или пълно неизпълнения на техните договорни задължения в случай, че невъзможността за изпълнение е следствие на събитие извън техния контрол, или в случай, че тези обстоятелства са упражнили непосредствено влияние върху изпълнението на този договор. В случай на възникване на такива форсмажорни обстоятелства съответните срокове се удължават с времето на действие на тези обстоятелства.

2. Всяка една от страните е длъжна да уведоми съответно другата страна за настъпването и прекратяването на форс мажорното събитие в 7 дневен срок от възникването и края на събитието, независимо от характера на събитието. Уведомяването трябва да е потвърдено от Българската търговско-промишлена палата. В случая намира приложение чл. 306 от ТЗ.

X. РАЗРЕШАВАНЕ НА СПОРОВЕ

1. Всички спорове породени от този Договор или отнасящи се до него, включително споровете, породени или отнасящи се до неговото тълкуване, недействителност, изпълнение или прекратяване, както и споровете за попълване празноти в Договора или приспособяването му към нововъзникнали обстоятелства, ако не могат да бъдат решени между страните се решават от компетентния съд.

XI. ПРЕКРАТЯВАНЕ НА ДОГОВОРА

1. При наличие на "форсмажор", или друго събитие, двете страни могат да се споразумеят за прекратяване на договора.

2. Възложителят си запазва правото да прекрати договора едностранно със седемдневно писмено предизвестие.

3. Когато Изпълнителят не изпълни някое свое задължение, поради причина за която отговаря, Възложителя може да прекрати Договора с петдневно писмено предизвестие. Неустойките по Раздел VIII остават дължими.

XII. ОБЩИ УСЛОВИЯ

1. Договорът влиза в сила от датата на неговото сключване.

2. Нито една от страните няма право да прехвърля правата и задълженията, произтичащи от този договор, на трета страна, освен в случаите по чл. 43, ал. 7 от ЗОП.

3. Този договор се изготви и подписа в два еднообразни екземпляра, по един за всяка страна, при спазване на общите изисквания на Търговския закон, Закона за задълженията и договорите и Закона за обществените поръчки.

4. По всички въпроси, възникнали при изпълнението на настоящия договор (включително за връщане на гаранцията за изпълнение), Изпълнителят се обръща към отговорника на договора, указан по-долу.

ВЪЗЛОЖИТЕЛ:

ИЗПЪЛНИТЕЛ:

**УКАЗАНИЯ ЗА ПОДГОТОВКА НА ОФЕРТА /ЗАЯВЛЕНИЕ/ ЗА УЧАСТИЕ В
ПРОЦЕДУРА ЗА ВЪЗЛАГАНЕ НА ОБЩЕСТВЕНА ПОРЪЧКА
В „ТЕЦ МАРИЦА ИЗТОК 2” ЕАД**

Настоящите указания са общи и имат информативен характер. Конкретните изисквания към участниците/кандидатите за всяка обществена поръчка са посочени в обявлението към документацията за участие в нея.

I. ПОДГОТОВКА НА ОФЕРТА /ЗАЯВЛЕНИЕ ЗА УЧАСТИЕ В ПРОЦЕДУРА

Всички документи, представени в офертите, трябва да бъдат съставени на български език. Когато участникът в процедурата е чуждестранно физическо или юридическо лице, документите се подават в съответствие с изискванията на чл.56, ал.4 от ЗОП.

Всички документи и данните в офертата се подписват само от лица с представителни функции, посочени в удостоверението за актуално състояние и/или изрично упълномощени за това лица, което се удостоверява с представяне на нотариално заверено пълномощно.

При открита процедура участниците представят оферта за участие съобразно чл. 57 във вр. с чл. 56 от ЗОП. Офертата съдържа 3 запечатани непрозрачни плика със съответно наименование, поставени в общ запечатан непрозрачен плик. В случай, че при подготвяне на офертата участникът не спази императивните правила на чл. 57, ал. 2 от ЗОП, то офертата му ще подлежи на отстраняване на основание чл. 69, ал. 1, т. 4 от ЗОП.

В процедура на договаряне с обявление кандидатите представят заявление за участие съобразно чл. 87 във вр. с чл. 77, ал. 3 и 4 от ЗОП, което съдържа посочените документи. Представя се само един плик, като участниците нямат право да представят техническо и ценово предложение на този етап от процедурата. В противен случай, подаденото заявление подлежи на отстраняване от процедурата. Първоначална оферта се представя след получаване на покана от възложителя и с нея участникът представя своето техническо и ценово предложение. Документите се поставят в един плик. Участниците са длъжни да се явят на договарянето, като за постигнатите договорености се съставя отделен протокол с всеки участник, който се подписва от представител на участника и комисията.

При подаване на оферта, заявление и първоначална оферта, върху плика, включително върху пликове 1, 2 и 3, следва да бъдат изписани:

- предмет и идентификационен номер на обществената поръчка, както и обособените позиции за които се участва;
- името на участника, адрес за кореспонденция, телефон, факс и електронен адрес.

Участниците/Кандидатите задължително попълват и прилагат приложения в документацията образец на оферта/ образец на заявление за участие. Този образец се прилага в Плик № 1 при открита процедура и в заявлението за участие в процедура на договаряне с обявление.

Изискванията на възложителя към кандидатите и участниците са посочени в обявлението за участие и документацията за участие за всяка отделна процедура, като в образеца на оферта и образеца на заявление за участие се съдържат указанията относно начина на подреждането на изискуемите документи (напр. в откритата процедура образецът на офертата посочва, в кой плик кои документи да бъдат приложени).

Всички изготвени от участника справки и документи следва да бъдат съобразени с предмета на поръчката, изискванията на възложителя и приложимата нормативната уредба. Документи, удостоверяващи съответствие с някое от изискванията на възложителя, изготвени от органи на държавната администрация, контролни органи и други организационни следва да се представят в оригинал или нотариално заверено копие. Когато за удостоверяване на съответствието с определени изисквания Възложителят е приложил образец в документацията за участие, участниците /кандидатите задължително представят информацията в изисквания от Възложителя вид.

В случаите, когато се изисква внесена гаранция за участие – участникът представя платежно нареждане (заверено от участника копие) за внесена парична сума по депозитната сметка на възложителя, като сметката и сумата се посочват в обявлението, или

банкова гаранция в оригинал. Изготвянето на банковата гаранция следва да е съобразено с приложен в документацията образец, като задължително съдържа всички реквизити на образца. Когато участник в обществената поръчка е обединение от лица, банковата гаранция се издава на името на обединението. В случай, че банковата гаранция се издава на името на едно от лицата, участващи в обединението, изрично се записва, че тя се издава по искане на това лице поради участие на обединението в съответната обществена поръчка с посочване на предмета и рег. номер на процедурата. В такъв случай в договора за създаване на обединението или анекс към него задължително се записва, че лицето, на името на което е издадена гаранцията, се задължава да издаде и поддържа такава банкова гаранция през целия ѝ срок на валидност.

Всеки кандидат или участник в процедура задължително прилага декларация по чл. 56, ал. 1, т. 6 от ЗОП за липса на свързаност с други кандидати или участници в процедурата в плик № 1 „Документи за подбор“ в откритата процедура и в заявлението за участие в процедура на договаряне с обявление. В случай, че комисията за провеждане на процедурата установи, че декларацията е с невярно съдържание, на основание чл. 24а, ал. 2 от ППЗОП отстранява от процедурата всички кандидати или участници, които са свързани лица или свързани предприятия съгласно §23а и §24 от Допълнителните разпоредби на ЗОП.

В хода на процедурата, допълнителните документи, които комисията изисква от кандидатите или участниците за доказване на съответствието им с критериите за подбор на възложителя съгласно чл. 68, ал. 9 от ЗОП, могат да удостоверяват и факти, настъпили след крайния срок за подаване на оферти.

В плик № 2 „Предложение за изпълнение на поръчката“ в откритата процедура, и в първоначалната оферта в процедурата на договаряне с обявление се прилагат посочените документи, технически спецификации, доказателства за еквивалентност на предлаганите изделия, срок и начин на изпълнение.

На основание чл. 33, ал. 4 ЗОП, ако е приложимо, при подаване на офертата участникът може да посочи коя част от офертата има конфиденциален характер, за което прилага декларация.

В плик № 3 „Предлагана цена“ при откритата процедура, и в първоначалната оферта в процедурата на договаряне с обявление се прилага попълнена и подписана ценова оферта съгласно предоставен в документацията образец. Посочва се цената, която участникът предлага, като препоръчително е участникът да посочи в офертата си начина на формиране на цената, като направи пълна разбивка на калкулираните в цената разходи и предвидената печалба. В случай, че документацията за участие съдържа подробни ценови спецификации, същите се попълват, като се прилагат в офертата и в електронен вариант (Microsoft Office Word или Excell). В случай, че в хода на работата на комисията се установят очевидни фактически грешки, водещи до несъответствие между предложената общата цена за изпълнение на поръчката или обособена позиции на поръчката, за които се участва и единичните цени на стоките или дейностите по спецификация, за достоверни се приемат предложените единични цени. В този случай, за предложена крайна цена за изпълнение на поръчката, респ. обособената позиция се приема действителния математически сбор от произведенията на единичните цени и съответните количества по спецификация.

При установяване на очевидни фактически грешки, водещи до несъответствие между предлаганите цени цифром и словом, за достоверни се приемат предложените цени словом.

II. ОСОБЕНОСТИ ОТНОСНО УЧАСТИЕ НА СВЪРЗАНИ ЛИЦА, ЧУЖДЕСТРАНИИ ЛИЦА, УЧАСТНИЦИ ОБЕДИНЕНИЯ И ПРИ УЧАСТИЕ НА ПОДИЗПЪЛНИТЕЛИ

Всеки участник има право да представи само една оферта, като лице, което участва в обединение или е дало съгласие и фигурира като подизпълнител в офертата на друг участник, не може да представя самостоятелна оферта. Едно физическо или юридическо лице може да участва само в едно обединение, а свързани лице или свързани предприятия не могат да бъдат самостоятелни кандидати или участници в една и съща процедура. ЗОП съдържа легални дефиниции на понятията „свързани лица“ и „свързани предприятия“,

като в случай, че се установи една от хипотезите на свързаност, всички свързани лица, подали оферти в процедурата, подлежат на отстраняване от участие.

Участници чуждестранни лица следва да представят посочените документи съгласно закона по месторегистрацията си. Прилагат се правилата на чл. 48 от ЗОП, като чуждестранните лица декларират липса на обстоятелства по чл. 47, ал. 1 от ЗОП и посочените в обявлението обстоятелства по чл. 47, ал. 2 от ЗОП. С декларацията по чл. 47, ал. 9 във връзка с чл. 47, ал. 1, т.1 от ЗОП чуждестранно лице трябва да декларира факта, че не е осъждано с влязла в сила присъда за посочените престъпления, освен ако не е реабилитирано, както по отечествения си закон, така и по Наказателния кодекс на Република България.

В декларациите се попълват аналогични на българските данни за лицата, като в полето за ЕГН се записва дата на раждане, а в полето за лична карта – номер на съответен документ за самоличност, дата и място на издаване, както и органът, който го е издал.

Когато участник/кандидат е обединение, което не е юридическо лице, задължително се представя договор / споразумение за създаване на обединението, подписан от лицата в обединението, в оригинал или нотариално заверено копие, със срок не по-кратък от срока на изпълнение на съответната поръчка. С този документ следва по безусловен начин да се установи, че лицата в обединението поемат солидарна отговорност заедно и поотделно за участието и изпълнението на поръчката, както и че съставът на обединението няма да се променя за срока на изпълнение. В случай, че в договора / споразумението не е посочен представляващият обединението, се представя документ, подписан от лицата в обединението, в който задължително се посочва представляващият. Документът се представя в оригинал или нотариално заверен. В съответствие с чл. 25, ал. 8 от ЗОП, договора за обединение следва да съдържа разпределение на участието на лицата при изпълнението на дейностите по предмета на поръчката. В случаите по чл. 49 от ЗОП изискването за регистрация се доказва от участника в обединението, който ще изпълнява съответна дейност. Участник - обединение представя документите, посочени в чл. 56, ал. 3 от ЗОП, кандидат – обединение представя документите по чл. 77, ал. 3 и 4 от ЗОП.

При използване на подизпълнители, участниците предоставят пълна информация за видовете работи и процентния дял от стойността на поръчката, които ще се предложат на подизпълнители, както и информация за предвидените подизпълнители. На основание чл. 45а, ал. 2, т. 3, буква „б“ от ЗОП подизпълнителите следва да отговарят на нормативните изисквания за изпълнение на дейностите, които ще извършват, за което представят декларация по образец

В срок до три дни от сключването на договор за подизпълнение или на допълнително споразумение към него или на договор, с който се заменя посочен в офертата подизпълнител Изпълнителят изпраща оригинален екземпляр от договор или допълнително споразумение на Възложителя заедно с доказателства, че не е нарушена забраната по чл. 45а, ал. 2 от ЗОП. В случаите на замяна на подизпълнител Изпълнителят представя договора с новия подизпълнител ведно с декларация по чл. 47, ал.8 във връзка с чл. 47, ал.9 от ЗОП по образец на Възложителя от новия подизпълнител и декларация от Изпълнителя в свободен текст, с която се посочва причината, поради която се заменя обявения в процедурата подизпълнител и доказателства, че не е нарушена забраната на чл. 45а, ал. 2, т. 3 от ЗОП.

Подизпълнителите нямат право да превъзлагат една или повече от дейностите, които са включени в предмета на договора за подизпълнение.

На основание чл. 45а, ал. 6 от ЗОП изпълнителят е длъжен да прекрати договор за подизпълнение, ако по време на изпълнението му за подизпълнителя възникне обстоятелство по чл. 47, ал. 1 или 5 от ЗОП, както и при нарушаване на забраната по чл. 45, ал. 4 от ЗОП в 14-дневен срок от узнаването. В тези случаи изпълнителят сключва нов договор за подизпълнение при спазване на условията и изискванията на чл. 45а, ал. 1 – 5 от ЗОП.

На основание чл. 45б от ЗОП възложителят приема изпълнението на дейност по договора за обществена поръчка, за която изпълнителят е сключил договор за подизпълнение, в присъствието на изпълнителя и на подизпълнителя. При приемането на

работата изпълнителят може да представи на възложителя доказателства, че договорът за подизпълнение е прекратен, или работата или част от нея не е извършена от подизпълнителя (чл.45б, ал.2 от ЗОП).

Възложителят извършва окончателното плащане по договор за обществена поръчка, за който има сключени договори за подизпълнение, след като получи от изпълнителя доказателства, че е заплатил на подизпълнителите всички работи, приети по реда договора и ЗОП. Настоящото не се прилага в случаите по чл. 45б ЗОП, ал. 2 от ЗОП.

III. ПОДАВАНЕ НА ОФЕРТА/ЗАЯВЛЕНИЕ И ОТВАРЯНЕ

Офертата/заявлението се представя в Регистратурата Обществени поръчки в „ТЕЦ Марица изток 2“ ЕАД в запечатан непрозрачен плик от участника/кандидата или от негов упълномощен представител, лично или по пощата или куриерска служба с препоръчано писмо с обратна разписка. Ако пликовете не са запечатани и надписани съгласно указания в т.1 начин, няма да бъдат приети от Възложителя и се връщат веднага.

Отварянето на офертите е публично и на него могат да присъстват участниците в процедурата или техни упълномощени представители, както и представители на средствата за масово осведомяване и на други лица при спазване на установения режим за достъп до централата.

Лицата, които по закон представляват участника юридическо лице следва да представят документ за самоличност, а упълномощените от лица тях - пълномощно и документ за самоличност. За всички останали - документ за самоличност и пълномощно от медията, която представляват или документ за самоличност за другите присъстващи на процедурата лица.

IV. ДОКУМЕНТИ, КОИТО ДА СЕ ПРЕДСТАВЯТ ОТ УЧАСТНИКА, ОПРЕДЕЛЕН ЗА ИЗПЪЛНИТЕЛ ПРЕДИ ПОДПИСВАНЕ НА ДОГОВОРА

Преди подписване на договора за обществена поръчка участникът, определен за изпълнител, е длъжен да представи документи от съответните компетентни органи за удостоверяване на обстоятелствата по чл. 47, ал. 1, т. 1-4 и ал. 2, т. 1, 2, 4 и 5 от ЗОП; документ, удостоверяващ изпълнението на изискването на чл. 59, ал. 1 преди, второ от ЗОП, документ за регистрация в съответствие с изискването по чл. 25, ал. 3, т. 2 ЗОП ако е посочено такова в обявлението, друг документ или регистрация съгласно изискванията, поставени от възложителя при откриване на процедурата, необходими за изпълнението на поръчката съгласно нормативен или административен акт и декларации по чл. 4, ал. 7, чл. 6, ал. 5, т. 3 и чл. 6, ал. 2 от ЗМИП, както следва:

а/ свидетелство за съдимост, удостоверяващо липсата на обстоятелства по чл. 47, ал. 1, т. 1 и ал. 2, т. 2, 4 и 5 от ЗОП

Свидетелството за съдимост да бъде издадено не по-рано от 6 месеца от датата на сключване на договора и трябва да бъде представено в оригинал или нотариално заверено копие. Този документ се представя за всички лица, посочени в чл. 47, ал. 4 от ЗОП

б/ ЕИК по чл. 23 от Закона за търговския регистър или заверено извлечение от търговския регистър за удостоверяване на обстоятелствата по чл. 47, ал. 1, т. 2 и 3 от ЗОП, когато определеният за изпълнител е юридическо лице, регистрирано по Закона за търговския регистър в Република България.

Лицата, установени в други държави, са длъжни да представят документи за удостоверяване на актуалното състояние, липса на вписани обстоятелства за ликвидация и несъстоятелност, издадени от съответните компетентни органи, освен когато законодателството на държавата, в която е установено лицето, предвижда включването на някои от тези обстоятелства в публичен безплатен регистър или предоставянето им безплатно на възложителя. В такъв случай, участниците следва да представят извлечение от публичния регистър, заверено от участника.

в/ удостоверение от органа по приходите за наличието или липсата на задължения към държавата - Удостоверението следва да е оригинал или нотариално заверено копие и да е издадено не по-рано от 2 месеца от датата на сключване на договора.

г/ удостоверение от съответната община по седалището на юридическото лице за наличието или липсата на задължения към същата община - Удостоверението следва да е оригинал или нотариално заверено копие и да е издадено не по-рано от 2 месеца от датата на сключване на договора.

д/ документ за гаранция за изпълнение на договора – платежно нареждане или оригинал на банкова гаранция

е/ заверено копие от удостоверение за данъчна регистрация и регистрация по БУЛСТАТ на създаденото обединение /когато определеният изпълнител е неперсонифицирано обединение на физически и/или юридически лица и възложителят не е предвидил в обявлението изискване за създаване на юридическо лице/. В случаите, когато обединението се състои от чуждестранни физически и/или юридически лица, те представляват еквивалентен документ за регистрация от държавата, в която са установени.

ж/ Декларация по чл. 4, ал. 7 и по чл. 6, ал. 5, т. 3 от ЗМИП.

Попълват се предоставени от възложителя образци на ръка от лицата от законния представител на юридическото лице или едноличен търговец, за физически лица от физическото лице. Декларацията се представя в оригинал. Участниците /Кандидатите са длъжни да уведомяват възложителя при промяна на обстоятелствата, свързани с идентификацията, по време на осъществяване на операцията или сделката или на професионалните или търговските отношения ще представя - за юридически лица и еднолични търговци официално извлечение от съответния регистър в 7-дневен срок от вписването на промяната, за физически лица - съответните удостоверителни документи в същия срок от настъпването на промяната.

Декларация по чл. 4, ал. 7 от ЗМИП не се представя от:

1. Кредитна институция от Република България, от друга държава членка или държави извън Европейския съюз, членуващи в Европейското икономическо пространство: Република Исландия, Княжество Лихтенщайн и Кралство Норвегия; държави извън Европейското икономическо пространство, членуващи във Financial Action Task Force (FATF): Австралийски съюз, Федеративна република Бразилия, Канада, Специален административен регион на Китайската народна република Хонконг, Япония, Мексикански съединени щати, Република Сингапур, Конфедерация Швейцария, Република Южна Африка, Съединени американски щати, Република Индия и Република Корея.

2. Държавен орган на Република България.

3. Институция, изпълняваща властови функции в съответствие с правото на Европейския съюз при следните условия:

- лицето по чл. 3, ал. 2 и 3 е събрало достатъчно информация, която не поражда съмнение за идентичността на институцията;

- институцията спазва процедури за отчетност и дейността ѝ е прозрачна;

- институцията се отчита на орган на Общността, на орган на държава членка или съществуват процедури за проверка, които гарантират контрол на нейната дейност.

з/ Декларация по чл. 6, ал. 2 от ЗМИП

Попълват се предоставени от възложителя образци на ръка от законния представител или пълномощника на юридическото лице. Участниците / Кандидатите са длъжни да уведомяват възложителя при промяна на обстоятелствата, свързани с идентификацията, по време на осъществяване на операцията или сделката или на професионалните или търговските отношения ще представя - за юридически лица официално извлечение от съответния регистър в 7-дневен срок от вписването на промяната, за физически лица - съответните удостоверителни документи в същия срок от настъпването на промяната.

Декларация не се представя от изброените в буква „ж“ т. 1-3 от настоящия Раздел лица.

Документите, посочени по-горе в букви а/, б/, в/, г/ и е/ могат да не се представят, в случай, че законодателството на държавата, в която е установен участникът, определен за изпълнител, предвижда включването на някое от обстоятелствата в публичен безплатен регистър или предоставянето им безплатно на възложителя.

Договор за обществена поръчка не се сключва с участник, определен за изпълнител, който при подписване на договора не е представил някой от гореописаните документи или не е удостоверил обстоятелствата по съответен ред.

Всички въпроси по процедурата, незасегнати в настоящите УКАЗАНИЯ, ще бъдат решавани в съответствие със Закона за обществените поръчки, Правилника за прилагане на закона за обществените поръчки и действащата нормативна уредба на българското законодателство.

ДЕКЛАРАЦИЯ
по чл.47, ал.9 от ЗОП

Долуподписаният/-ната/
притежаващ лична карта №, издадена на.....от МВР, гр.
с ЕГН..... в качеството ми на представляващ
- участник/кандидат в процедура за възлагане на обществена поръчка, рег. №..... с
предмет:"....."

ДЕКЛАРИРАМ:

1. На основание чл.47, ал.1 от ЗОП

1.1 Не съм осъден с влязла в сила присъда за:

- а) престъпление против финансовата, данъчната или осигурителната система, включително изпиране на пари, по чл. 253 - 260 от Наказателния кодекс;
- б) подкуп по чл. 301 - 307 от Наказателния кодекс;
- в) участие в организирана престъпна група по чл. 321 и 321а от Наказателния кодекс;
- г) престъпление против собствеността по чл. 194 - 217 от Наказателния кодекс;
- д) престъпление против стопанството по чл. 219 - 252 от Наказателния кодекс

1.2 Участникът/кандидатът, който представлявам, не е обявен в несъстоятелност.

1.3 Участникът/ кандидатът, който представлявам, не се намира в производство по ликвидация и не се намира в подобна процедура, съгласно националните закони и подзаконовни актове.

1.4 Участникът/кандидатът, когото представлявам няма задължения по смисъла на чл. 162, ал. 2, т. 1 от Данъчно-осигурителния процесуален кодекс към държавата и към община, установени с влязъл в сила акт на компетентен орган, освен ако е допуснато разсрочване или отсрочване на задълженията, или има задължения за данъци или вноски за социалното осигуряване съгласно законодателството на държавата, в която кандидатът или участникът е установен.

2. На основание чл.47, ал.2, т. 1,2,4 и 5 от ЗОП

2.1. Участникът/кандидатът, когото представлявам не е в открито производство по несъстоятелност, или е сключил извънсъдебно споразумение с кредиторите си по смисъла на чл. 740 от Търговския закон, а в случай че кандидатът или участникът е чуждестранно лице - се намира в подобна процедура съгласно националните закони и подзаконовни актове, включително когато неговата дейност е под разпореждане на съда, или кандидатът или участникът е преустановил дейността си.

2.2 Участникът/кандидатът, когото представлявам не е лишен от правото да упражнява определена професия или дейност съгласно законодателството на държавата, в която е извършено нарушението, включително за нарушения, свързани с износа на продукти в областта на отбраната и сигурността.

2.3. Участникът/кандидатът, когото представлявам не е осъден с влязла в сила присъда за престъпление по чл. 136 от Наказателния кодекс свързано със здравословните и безопасни

условия на труда, или по чл. 172 от Наказателния кодекс против трудовите права на работниците.

2.4 Не съм осъден с влязла в сила присъда за престъпление по чл. 313 от Наказателния кодекс във връзка с провеждане на процедури за възлагане на обществени поръчки.

3. На основание чл.47, ал.5 от ЗОП

3.1. Не съм свързано лице с възложителя или със служител на ръководна длъжност в неговата организация.

3.2. Участникът, когото представлявам няма сключен договор с лице по чл. 21 или чл. 22 от Закона за предотвратяване и установяване на конфликт на интереси

Декларирам, че публични регистри, в които се съдържат посочените обстоятелства, или компетентни органи, които са длъжни да предоставят информация за тези обстоятелства служебно на възложителя, са както следва:

1. – за обстоятелствата по чл. 47, ал.....
2. – за обстоятелствата по чл. 47, ал.....
3. – за обстоятелствата по чл. 47, ал.....

Декларирам, че ако бъда избран за Изпълнител на обществената поръчка, при подписване на договора ще представя документи от съответните компетентни органи за удостоверяване на обстоятелствата от настоящата декларация, освен когато някое от тези обстоятелства е включено в публичен безплатен регистър или се предоставя безплатно на възложителя.

Известно ми е, че при деклариране на неверни данни нося наказателна отговорност по чл.313 от НК.

.....Г

Декларатор:

Забележка: Попълва се от лицата, съгласно чл.47, ал.4 от ЗОП

ДЕКЛАРАЦИЯ
по чл.56, ал.1, т.8 от Закона за обществените поръчки

Долуподписаният/-ната/
притежаващ лична карта № издадена на.....от МВР, гр. с
ЕГН..... в качеството ми на представляващ
- участник в процедура за възлагане на обществена поръчка, рег. №....., с предмет:
"....."

ДЕКЛАРИРАМ, ЧЕ:

При изпълнението на обществена поръчка рег. №..... с предмет:
"....."
ще използвам подизпълнители.

Подизпълнителите са запознати с предмета на поръчката и са дали съгласие за участие в процедурата. Видовете работи от предмета на поръчката, които ще се предложат на съответните подизпълнители, и съответстващият на тези работи дял в % от стойността на обществената поръчка, са както следва за всеки деклариран подизпълнител:

№	Подизпълнител (точно наименование, ЕИК, контакт)	Работи от поръчката, които ще извършва	Дял в % от стойността на поръчката

Декларирам, че посочените подизпълнители отговарят на нормативните изисквания за извършване на предмета на обществената поръчка съобразно приложимото българско законодателство.

Известно ми е, че при деклариране на неверни данни нося наказателна отговорност по чл.313 от НК.

.....г

Декларатор:

Забележка: Попълва се от лицето, което управлява и представлява участника

ДЕКЛАРАЦИЯ
по чл.56, ал.1, т.8 от Закона за обществените поръчки

Долуподписаният/-ната/
притежаващ лична карта № издадена наот МВР, гр.
с ЕГН....., в качеството ми на представляващ
..... - участник в процедура за възлагане на обществена поръчка, рег.
№..... с предмет: "....."
....."

ДЕКЛАРИРАМ, ЧЕ:

при изпълнението на обществена поръчка рег. №..... с предмет: "....."
....."
НЯМА да използвам подизпълнители.

Известно ми е, че при деклариране на неверни данни нося наказателна отговорност по чл.313 от НК.

.....Г

Декларатор:

Забележка: Попълва се от лицето, което управлява и представлява участника

ДЕКЛАРАЦИЯ
по чл.47, ал.8 във вр. с чл. 47, ал. 9 от ЗОП

Долуподписаният/-ната/
притежаващ лична карта № издадена на.....от МВР, гр.
с ЕГН..... в качеството ми на представляващ подизпълнителя
..... в процедура за възлагане на обществена поръчка,
рег. №..... с предмет: "....."
....."

ДЕКЛАРИРАМ:

1. На основание чл.47, ал.1 от ЗОП

1.1 Не съм осъден с влязла в сила присъда за:

- а) престъпление против финансовата, данъчната или осигурителната система, включително изпиране на пари, по чл. 253 - 260 от Наказателния кодекс;
- б) подкуп по чл. 301 - 307 от Наказателния кодекс;
- в) участие в организирана престъпна група по чл. 321 и 321а от Наказателния кодекс;
- г) престъпление против собствеността по чл. 194 - 217 от Наказателния кодекс;
- д) престъпление против стопанството по чл. 219 - 252 от Наказателния кодекс

1.2 Юридическото лице/ЕТ, което представлявам, не е обявен/о в несъстоятелност.

1.3 Юридическото лице, което представлявам, не се намира в производство по ликвидация и не се намира в подобна процедура, съгласно националните закони и подзаконовни актове.

1.4 Юридическото лице/ЕТ, което представлявам няма задължения по смисъла на чл. 162, ал. 2, т. 1 от Данъчно-осигурителния процесуален кодекс към държавата и към община, установени с влязъл в сила акт на компетентен орган, освен ако е допуснато разсрочване или отсрочване на задълженията, или има задължения за данъци или вноски за социалното осигуряване съгласно законодателството на държавата, в която кандидатът или участникът е установен.

2. На основание чл.47, ал.5 от ЗОП

2.1. Не съм свързано лице с възложителя или със служител на ръководна длъжност в неговата организация.

2.2. Юридическото лице/ЕТ, което представлявам, няма сключен договор с лице по чл. 21 или чл. 22 от Закона за предотвратяване и установяване на конфликт на интереси

Декларирам, че публични регистри, в които се съдържат посочените обстоятелства, или компетентни органи, които са длъжни да предоставят информация за тези обстоятелства служебно на възложителя, са както следва:

1. – за обстоятелствата по чл. 47, ал.....
2. – за обстоятелствата по чл. 47, ал.....
3. – за обстоятелствата по чл. 47, ал.....

Декларирам, че ако бъда избран за Изпълнител на обществената поръчка, при подписване на договора ще представя документи от съответните компетентни органи за удостоверяване на обстоятелствата от настоящата декларация, освен когато някое от тези обстоятелства е включено в публичен безплатен регистър или се предоставя безплатно на възложителя.

Известно ми е, че при деклариране на неверни данни нося наказателна отговорност по чл.313 от НК.

.....Г

Декларатор:

Забележка: Попълва се от лицата, съгласно чл.47, ал.4 от ЗОП

ДЕКЛАРАЦИЯ
по чл. 56, ал. 1, т. 6 от ЗОП, във връзка с чл. 55, ал. 7 от ЗОП

Долуподписаният/-ната/
притежаващ лична карта № издадена на.....от МВР, гр.
с ЕГН..... в качеството ми на представляващ -
участник в процедура за възлагане на обществена поръчка, рег. №..... с предмет:
"....."

ДЕКЛАРИРАМ:

1. Представяваният от мен кандидат или участник не е свързано лице по смисъла на § 1, т. 23а от допълнителните разпоредби на ЗОП или свързано предприятие по смисъла на § 1, т. 24 от допълнителните разпоредби на ЗОП с друг кандидат или участник в настоящата процедура.
2. За представявания от мен кандидат или участник не са налице обстоятелствата по чл. 8, ал. 8, т. 2 ЗОП по отношение на настоящата процедура за възлагане на обществена поръчка.

Известно ми е, че при деклариране на неверни данни нося наказателна отговорност по чл.313 от НК.

.....г

Декларатор:

Забележка: Попълва се от лицата, съгласно чл.47, ал.4 от ЗОП

ДЕКЛАРАЦИЯ
по чл.56, ал.1, т.12 от Закона за обществените поръчки

Долуподписаният /-ната/
притежаващ лична карта №, издадена на от МВР, гр.
с ЕГН в качеството си на (Управител, член
на Управителния съвет, член на Съвета на директорите) на
....." (ЕТ, ООД, ЕООД, АД и др.)

ДЕКЛАРИРАМ, ЧЕ:

съм запознат и приемам условията в проекта за договор, приложен към документацията за участие в процедура за възлагане на обществена поръчка, рег. №..... с предмет: "....."

.....Г

Декларатор:

Забележка: Попълва се от лицето, което управлява и представлява участника

СПИСЪК

на доставки еднакви или сходни с предмета на поръчката изпълнени през последните три години, считано от датата на подаване на заявлението/ офертата

Долуподписаният/ната с лична карта №, издадена на от с ЕГН, в качеството ми на (посочва се търговското наименование и вида търговец), със седалище и адрес на управление:

..... във връзка с участието в обществена поръчка с предмет: Реф. № на поръчката:

На основание чл. 51, ал. 1, т. 1 от Закона за обществените поръчки, представям СПИСЪК на доставки еднакви или сходни с предмета на поръчката изпълнени през периода

№	Предмет на изпълнените доставки	Получател/Възложител, търговски адрес, телефон за контакт	Период на изпълнение от - до	Стойност /лв./	Посочване на публични регистри, в които е публикувана информация за изпълнение на доставките

Известна ми е отговорността по чл. 313 от Наказателния кодекс за посочване на неверни данни.

Забележка:
 Настоящият списък задължително следва да е придружен от доказателства за извършените доставки, съгласно чл. 51, ал. 4 от ЗОП
 Публични регистри се посочват само при положение, че са безплатни и съдържат конкретна информация относно изпълнението на посочените доставки.
 * Комисията може да проверява по всяко време заявените от участника данни, както и да изиска представяне на копия от договорите, посочени в списъка.
 Дата: ПОДПИС:.....

.....

.....

(наименование и адрес на Възложителя)

**Банкова гаранция №.....
за участие в процедура за възлагане на обществена поръчка**

..... /банка/ със седалище /адрес/ е информирана, че нашият клиент, / дружество/, ЕИК, ще участва със свое предложение в обявената от Вас /вид/ процедура за възлагане на обществена поръчка за/предмет и рег. № на поръчката/.

В съответствие с изискванията на ЗОП/банка/ се задължава неотменяемо да Ви изплати, независимо от възраженията на нашия клиент, сумата в размер на/цифром/,/словом/, след получаване на Вашето надлежно подписано и подпечатано искане за плащане, деклариращо, че дружество

1. оттегли заявлението си след изтичането на срока за получаване на заявления или оттегли офертата си след изтичане на срока за получаване на офертите;

2. е определен Изпълнител, но не изпълни задължението си да сключи договор за обществена поръчка;

Вашето писмено искане за плащане трябва да бъде представено чрез посредничеството на централата на обслужващата Ви банка, потвърждаваща, че положените от Вас подписи са автентични и Ви задължават, съгласно закона.

Настоящата гаранция е валидна до...../дата/ и изтича изцяло и автоматично в случай, че до 16,00 часа на/дата/ искането Ви, предявено при горепосочените условия не е постъпило в/банка/. След тази дата ангажиментът ни се обезсилва, независимо дали оригиналът на банковата гаранция ни е върнат или не.

Банковата гаранция може да бъде освободена преди изтичане на валидността ѝ само след връщане на оригинала на същата в/банка/.

подписи:
(банка)

.....

.....

(наименование и адрес на Възложителя)

**Банкова гаранция №.....
за изпълнение на договор за обществена поръчка**

БАНКА, със седалище, е уведомена, че между „ТЕЦ Марица изток 2” ЕАД, с. Ковачево /Възложител и бенефициент на банковата гаранция/ и, със седалище /Изпълнител/, е сключен / предстои да бъде сключен Договор за възлагане на обществена поръчка №..... с предмет: „.....” /наричан по-нататък Договор/.

Във връзка с гореизложеното, „БАНКА” ... се задължава безусловно и неотменяемо да Ви заплати всяка сума или суми, непревишаващи общо лв. /.....лева/, при получаване на Вашето надлежно подписано и подпечатано искане за плащане, деклариращо, че Изпълнителят не е изпълнил частично или изцяло задълженията си по Договора.

Вашето писмено искане за плащане трябва да бъде представено чрез посредничеството на централата на обслужващата Ви банка, потвърждаваща, че положените от Вас подписи са автентични и са на лица, които Ви обвързват съгласно закона.

Нашият ангажимент по гаранцията се намалява автоматично със сумата на всяко плащане, извършено от нас по нея.

Настоящата гаранция е валидна от до и изтича изцяло и автоматично, в случай че до 16,00 часа на искането Ви, предявено при горепосочените условия не е постъпило в „Банка” След тази дата ангажиментът ни се обезсилва, независимо дали оригиналът на настоящата банкова гаранция ни е върнат или не.

Банковата гаранция може да бъде освободена преди изтичане на валидността ѝ само след връщане на оригинала на същата в „Банка”

С уважение,

.....

(БАНКА)

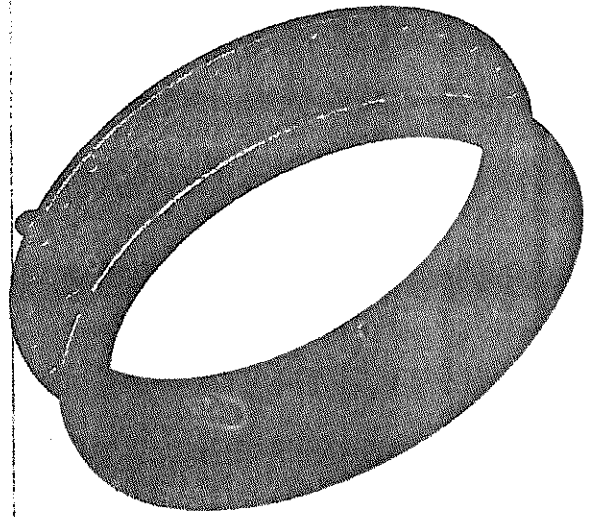
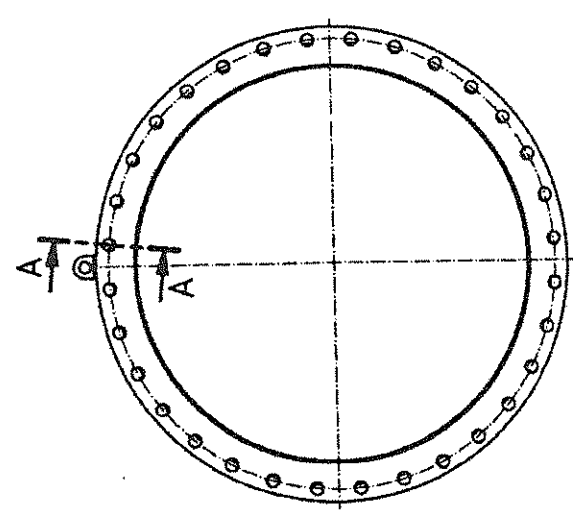
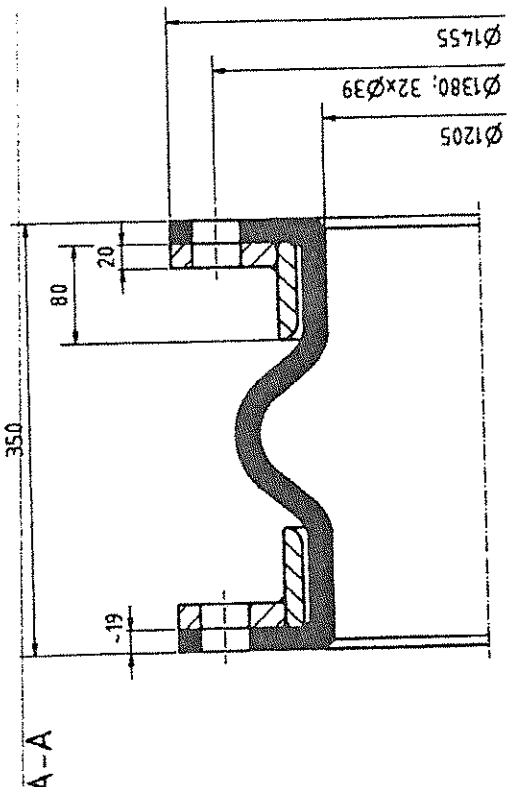

Operating conditions:
 Medium : gyps limestone suspension
 Temperature - operating : 70 °C
 Temperature - design : 80 °C
 Pressure - design : 0 bar
 Vacuum - design : none
 Axial compression : max. 53 mm
 Axial extension : max. 31 mm
 Lateral movement : max. 53,1 mm
 Angular movement : max. 52,9°
 (not in compression)

8.012016	Rückel	Rückel	Erweiterstellung / Ersatz / Ersatz		0
Datum	Gezeichnet	Geprüft	Abgeurteilt	Revisions	Notiz
Technische Zeichnung der Expansion Joint LE 350 für die Ausführung der Erweiterung / Ersatz / Ersatz			Maßstab 1:5	Zeichnungsart DW	Blatt / Seite A3
Expansion joint U10A - DN 1200 - LE 350					Blatt / Seite 1 / 1
Bearbeitungs-Nr.: Zeichnung-Nr.: 16244-0					Blatt / Seite 1 / 1

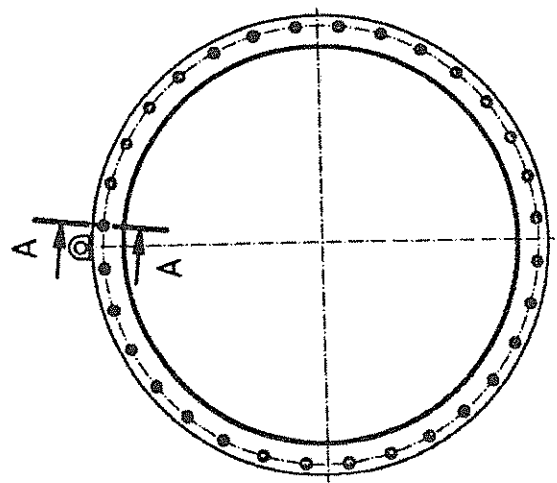
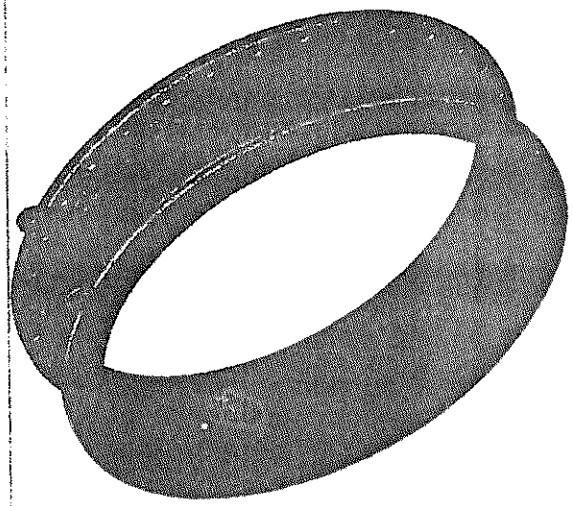
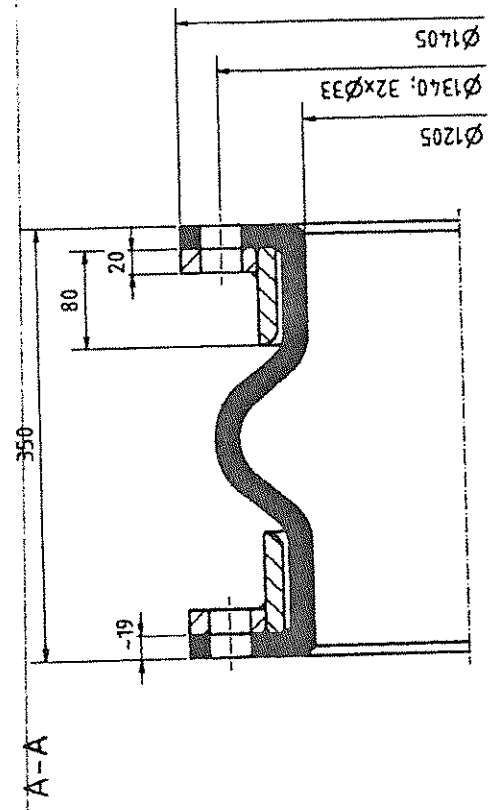

Operating conditions:
 Medium : gyps limestone suspension
 Temperature - operating : 70 °C
 Temperature - design : 80 °C
 Pressure : 8 bar
 Vacuum - design : No
 Vacuum - operating : No
 Axial compression : max. 53 mm
 Axial expansion : max. 31 mm
 Lateral movement : max. 231 mm
 Angular movement : max. 22.9°
 (not in combination)

18.01.2016	Rückel	Rückel	Ersterstellung / First issue		0
Author	Designer	Depth	Check	Approval	Index
				Revision	
The design of this expansion joint is based on the design of the expansion joint of the same type as shown in the drawing of the expansion joint of the same type.				Design/Scale	Form/Size
				1:5	A3
				DWA	
				See also the drawing of the expansion joint of the same type.	
Expansion Joint U110A - DN 1200 - LE 350				Serializing No.	1 / 1
				Reference No.	
				Drawing No.	16245-0
				Sheet/Total	1 / 1