



ДОКУМЕНТАЦИЯ

за възлагане на обществена поръчка,
чрез открита процедура с рег. № 13122

“Доставка на ел. двигатели 6 кV за съоръженията в Котелен цех и за
Магистрален тръбен лентов транспортър в „ТЕЦ Марица изток 2“ ЕАД”

СЪДЪРЖАНИЕ НА ДОКУМЕНТАЦИЯТА

№	Наименование
1.	Обявление за ОП
2.	Решение за откриване на процедура за възлагане на ОП
3.	Пълно описание и технически изисквания на обекта на ОП
4.	Образец на оферта
5.	Образец на предложение за изпълнение на поръчката
6.	Образец на ценово предложение
7.	Проект на договор
8.	Инструкция към участниците в ОП
9.	Образци на декларации по чл. 47, ал.1 ,ал.2 и ал.5 от ЗОП
10.	Образци на декларации по чл. 56 от ЗОП
11.	Декларация за съгласие за участие в ОП от подизпълнители
12.	Образец на банкова гаранция за участие
13.	Образец на банкова гаранция за изпълнение

Съгласували:

Директор „МОП“:

Д. Неделчева

Директор „АДФК“:

Р. Германов

Р-л Търговски отдел:

М. Макаков

Юрисконсулт:

М. Паузова



АГЕНЦИЯ ПО ОБЩЕСТВЕНИ ПОРЪЧКИ
1000 София, ул. Лега 4
факс: 940 7078
e-mail: rop@aop.bg , e-rop@aop.bg
интернет адрес: <http://www.aop.bg>

РЕШЕНИЕ

- Проект на решение
 Решение за публикуване

Номер: Протокол №6, т.1 от 18/02/2014 дд/мм/гггг

- А) за откриване на процедура
 Б) за промяна
 В) за прекратяване на процедура за възлагане на обществена поръчка

Обектът на обществената поръчка е по:

- чл. 3, ал. 1 от ЗОП
 чл. 3, ал. 2 от ЗОП
 Съгласен съм АОП да изпрати данните, необходими за публикуване на Обявление за допълнителна информация, информация за незавършена процедура или CORRIGENDUM, до Официален вестник на ЕС в съответствие с Общите условия за използване на услугата Електронен подател

ДЕЛОВОДНА ИНФОРМАЦИЯ

Деловодна информация

Партида на възложителя: 00246

Поделение: _____

Изходящ номер: _____ от дата _____

Коментар на възложителя:

рег. № 13122

РАЗДЕЛ I: ВЪЗЛОЖИТЕЛ

- по чл. 7, т. 1-4 от ЗОП (класически)
 по чл. 7, т. 5 или 6 от ЗОП (секторен)

I.1) Наименование и адрес

Официално наименование

"ТЕЦ Марица изток 2" ЕАД

Адрес

"ТЕЦ Марица изток 2" ЕАД

Град

с. Ковачево

Пощенски код

6265

Държава

Република
България

За контакти

търговски отдел;

Телефон

042 662911

Лице за контакт

инж. Нено Димов - Специалист търговия

Електронна поща

n.dimov@tpp2.com

Факс

042 662950

Интернет адрес/и (когато е приложимо)

Адрес на възложителя:

www.tpp2.com

Адрес на профила на купувача:

I.2) Вид на възложителя и основна дейност/и:

(попълва се от възложители по чл.7, т.1-4 от ЗОП)

<input type="checkbox"/> Министерство или друг държавен орган, включително техни регионални или местни подразделения	<input type="checkbox"/> Обществени услуги
<input type="checkbox"/> Национална агенция/служба	<input type="checkbox"/> Отбрана
<input type="checkbox"/> Регионален или местен орган	<input type="checkbox"/> Обществен ред и сигурност
<input type="checkbox"/> Регионална или местна агенция/служба	<input type="checkbox"/> Околна среда
<input type="checkbox"/> Публичноправна организация	<input type="checkbox"/> Икономическа и финансова дейност
<input type="checkbox"/> Европейска институция/агенция или международна организация	<input type="checkbox"/> Здравеопазване
<input type="checkbox"/> Друго (моля, уточнете): _____	<input type="checkbox"/> Настаняване/жилищно строителство и места за отдих и култура
	<input type="checkbox"/> Социална закрила
	<input type="checkbox"/> Отдих, култура и религия
	<input type="checkbox"/> Образование
	<input type="checkbox"/> Друго (моля, уточнете): _____

I.3) Основна дейност/и на възложителя, свързана/и с:
(попълва се от възложител по чл. 7, т.5 или 6 от ЗОП)

<input type="checkbox"/> Производство, пренос и разпределение на природен газ и топлинна енергия	<input type="checkbox"/> Пощенски услуги
<input checked="" type="checkbox"/> Електрическа енергия	<input type="checkbox"/> Железопътни услуги
<input type="checkbox"/> Търсене, проучване или добив на природен газ или нефт	<input type="checkbox"/> Градски железопътни, трамвайни, тролейбусни или автобусни услуги
<input type="checkbox"/> Търсене, проучване или добив на въглища или други твърди горива	<input type="checkbox"/> Пристанищни дейности
<input type="checkbox"/> Вода	<input type="checkbox"/> Летищни дейности

A) ЗА ОТКРИВАНЕ НА ПРОЦЕДУРА ЗА ВЪЗЛАГАНЕ НА ОБЩЕСТВЕНА ПОРЪЧКА

II: ОТКРИВАНЕ

ОТКРИВАМ

- процедура за възлагане на обществена поръчка
- конкурс за проект
- процедура за създаване на система за предварителен подбор

II.1) Вид на процедурата

Попълва се от възложител по чл.7, т.1-4 от ЗОП		
Открита процедура	<input type="checkbox"/> Ускорена на договаряне с обявление	<input type="checkbox"/>
Ограничена процедура	<input type="checkbox"/> Договаряне без обявление	<input type="checkbox"/>
Ускорена ограничена процедура	<input type="checkbox"/> Конкурс за проект - открит	<input type="checkbox"/>
Състезателен диалог	<input type="checkbox"/> Конкурс за проект - ограничен	<input type="checkbox"/>
Договаряне с обявление	<input type="checkbox"/>	<input type="checkbox"/>
Попълва се от възложител по чл.7, т.5 или 6 от ЗОП		
Открита процедура	<input checked="" type="checkbox"/> Договаряне без обявление	<input type="checkbox"/>
Ограничена процедура	<input type="checkbox"/> Конкурс за проект - открит	<input type="checkbox"/>
Договаряне с обявление	<input type="checkbox"/> Конкурс за проект - ограничен	<input type="checkbox"/>

III: ПРАВНО ОСНОВАНИЕ

Попълва се от възложител по чл.7, т.1-4 от ЗОП		
Чл. 16, ал. 8 от ЗОП	<input type="checkbox"/> Чл. 84, т.____, във вр. с чл. 86 ал. 3 от ЗОП	<input type="checkbox"/>
Чл. 16, ал. 8, във вр. с чл. 76 ал. 3 от ЗОП	<input type="checkbox"/> Чл. 90, ал.1, т.____ от ЗОП	<input type="checkbox"/>
Чл. 83а, ал. 1 от ЗОП	<input type="checkbox"/> Чл. 94, ал. 2 от ЗОП	<input type="checkbox"/>
Чл. 84, т.____ от ЗОП	<input type="checkbox"/> Чл. 119в, ал. 3, т.____ от ЗОП	<input type="checkbox"/>
Попълва се от възложител по чл.7, т.5 или 6 от ЗОП		
Чл. 103, ал. 1 от ЗОП	<input checked="" type="checkbox"/> Чл. 105, ал. 1 от ЗОП	<input type="checkbox"/>

Чл. 103, ал. 2, т. ___ от ЗОП	<input type="checkbox"/> Чл. 105, ал. 1, във връзка с чл. 103, ал.1 от ЗОП	<input type="checkbox"/>
Чл. 94, ал. 2 от ЗОП	<input type="checkbox"/> Чл. 119в, ал. 3, т. ___ от ЗОП	<input type="checkbox"/>
точка:		

IV: ОБЕКТ НА ПОРЪЧКАТА

<input type="checkbox"/> Строителство
<input checked="" type="checkbox"/> Доставки
<input type="checkbox"/> Услуги

IV.1) Описание на предмета на поръчката / на потребностите при състезателен диалог / на конкурса за проект

„Доставка на ел. двигатели 6 kV за съоръженията в Котелен цех и за Магистрален тръбен лентов транспортър в „ТЕЦ Марица изток 2“ ЕАД“ – по четири обособени позиции.

- Първа обособена позиция – Доставка на ел. двигатели 6 kV за Магистрален тръбен лентов транспортър (МТЛТ-1) и Мелеш вентилатор (МВ) за част 700 MW;

- Втора обособена позиция – Доставка на ел. двигател 6 kV за Димни вентилатори (ДВ) на Котли от 1 до 8;

- Трета обособена позиция – Доставка на ел. двигател 6 kV за Димни вентилатори (ДВ) на Котли 9 и 10;

- Четвърта обособена позиция – Доставка на ел. двигател 6 kV за Димни вентилатори (ДВ) на Котли 11 и 12.

(Когато основният предмет на поръчката/конкурса съдържа допълнителни предмети, те трябва да бъдат описани в това поле)

IV.2) Зелена обществена поръчка

IV.2.1) Поръчката е "зелена", съгласно обхвата на Националния план за действие за насърчаване на зелените обществени поръчки:	Да <input type="checkbox"/> Не <input checked="" type="checkbox"/>
--	--

IV.2.1.1) Продуктова група

<input type="checkbox"/> Копирна и графична хартия	<input type="checkbox"/> Климатизици
<input type="checkbox"/> Офис ИТ оборудване	<input type="checkbox"/> Почистващи продукти и услуги
<input type="checkbox"/> Офис осветление	<input type="checkbox"/> Конвенционални транспортни средства и услуги, свързани с тях
<input type="checkbox"/> Улично осветление	<input type="checkbox"/> Електрически превозни средства и системи за зареждане

IV.2.1.2) "Зелените" критерии присъстват във:

Техническата спецификация _____ (брой)

Критериите за подбор по чл. 25, ал. 2, т. 6 от ЗОП _____ (брой)

Показателите за оценка на офертите _____ (брой)

Изискванията при изпълнение на договора (клаузи в проекто-договора) _____ (брой)

IV.2.2) Поръчката е "зелена" извън обхвата на Националния план за действие (Моля, посочете екокритериите в полето за друга информация)	Да <input type="checkbox"/> Не <input checked="" type="checkbox"/>
---	--

V: МОТИВИ**V.1) Мотиви за избора на процедура**

Възложителите по чл. 7, т. 5 и 6 вземат решение за възлагане на обществени поръчки чрез открита процедура, ограничена процедура и процедура на договаряне с обявление винаги, когато не са налице условията за провеждане на процедура на договаряне без обявление.

(Кратко описание на фактическите обстоятелства, които обуславят избора на съответната процедура)		
V.2) Лица, до които се изпраща поканата за участие в процедура на договаряне без обявление по реда на ЗОП (когато е приложимо)		
V.3) Настоящата процедура е свързана с процедура за възлагане на обществена поръчка или конкурс за проект, която е (когато е приложимо):		
открита с решение № _____ от дата _____ дд/мм/гггг		
публикувана в Регистъра на обществените поръчки под уникален № _____ - _____ (nnnnn-уууу-хххх)		
Допълнителната/повторната услуга или строителство е (когато е приложимо):		
на обща стойност _____	Валута: <input type="checkbox"/> без ДДС <input type="checkbox"/> с ДДС	Стойност на ДДС (в %) _____

VI: ОДОБРЯВАМ

<input checked="" type="checkbox"/> обявлението и документацията за участие
<input type="checkbox"/> обявлението и описателния документ
<input type="checkbox"/> поканата за обществена поръчка
<input type="checkbox"/> поканата за обществена поръчка и документацията
<input type="checkbox"/> обявлението и конкурсната програма
<input type="checkbox"/> обявлението

VII: ОБЖАЛВАНЕ

VII.1) Орган, който отговаря за процедурите по обжалване		
Официално наименование Комисия за защита на конкуренцията		
Адрес бул. "Витоша" №18		
Град София	Пощенски код 1000	Държава Република България
Телефон 02 9884070		
Електронна поща срсadmin@срс.bg	Факс 02 9807315	
Интернет адрес (URL):		

VII.2) Срок за подаване на жалби: съгласно чл.120 от ЗОП**VIII: ДРУГА ИНФОРМАЦИЯ (когато е приложимо)**

IX: ДАТА на изпращане на настоящото решение

Дата: 20/02/2014 дд/мм/гггг

Възложител:

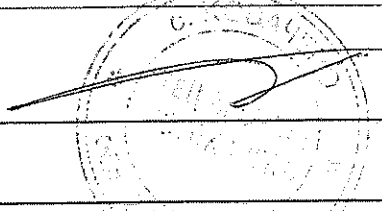
Трите имена: /подпис и печат/ инж. Живко Димитров Динчев	
Длъжност: Изпълнителен директор	

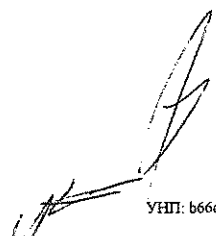

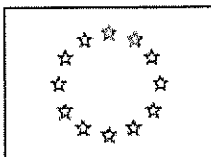

ЕВРОПЕЙСКИ СЪЮЗ

Публикуване на притурката към Официален вестник на Европейския съюз

ул. Мерсие №2, 2985 Люксембург, ЛЮКСЕМБУРГ

Факс: (352) 29 29 42 670 Адрес за електронна поща: ojs@publications.europa.eu

Информация и онлайн формуляри: <http://simap.europa.eu>

ОБЯВЛЕНИЕ ЗА ПОРЪЧКА — СПЕЦИАЛНИ СЕКТОРИ

Директива 2004/17/ЕО

- Проект на обявление
 Обявление за публикуване

РАЗДЕЛ I: ВЪЗЛОЖИТЕЛ

I.1) Наименование, адреси и място/места за контакт		
Официално наименование "ТЕЦ Марица изток 2" ЕАД		
Национален идентификационен № (ако е известен): 123531939		
Пощенски адрес "ТЕЦ Марица изток 2" ЕАД		
Град с. Ковачево	Пощенски код 6265	Държава Република България
Място/места за контакт търговски отдел; Електроцех	Телефон 042 662911; 042 662062	
На вниманието на инж. Нено Димов – Специалист търговия; инж. Георги Кожухаров – Н –к "Електроцех"		
Адрес за електронна поща n.dimov@tpp2.com		Факс 042 662950
Интернет адрес/и (в приложимите случаи) Основен адрес на възложителя (URL): Адрес на профила на купувача (URL): Електронен достъп до информация (URL): Електронно подаване на оферти и заявления за участие (URL):		
Моля, използвайте приложение А за предоставяне на по-подробна информация.		
Допълнителна информация може да бъде получена от: <input type="checkbox"/> Горепосоченото/ите място/места за контакт <input checked="" type="checkbox"/> Друго (моля, попълнете приложение А.1)		
Спецификации и допълнителни документи (включително документи за динамична система за покупки) могат да бъдат получени от: <input type="checkbox"/> Горепосоченото/ите място/места за контакт <input checked="" type="checkbox"/> Друго (моля, попълнете приложение А.2)		
Офертите или заявленията за участие трябва да бъдат изпратени на: <input type="checkbox"/> Горепосоченото/ите място/места за контакт <input checked="" type="checkbox"/> Друго (моля, попълнете приложение А.3)		
I.2) Основна дейност		
<input type="checkbox"/> Производство, пренос и разпределение на газ и топлинна енергия <input type="checkbox"/> Железопътни услуги		

<input checked="" type="checkbox"/> Електрическа енергия	<input type="checkbox"/> Градски железопътни, трамвайни, тролейбусни или автобусни услуги
<input type="checkbox"/> Проучване и добив на газ или нефт	<input type="checkbox"/> Пристанищни дейности
<input type="checkbox"/> Проучване и добив на въглища или други твърди горива	<input type="checkbox"/> Летищни дейности
<input type="checkbox"/> Вода	<input type="checkbox"/> Друго (моля, пояснете): _____
<input type="checkbox"/> Пощенски услуги	

I.3) Възлагане на поръчка от името на други възложители
 Възложителят извършва покупка от името на други възложители (ако да, информация за тези възложители може да бъде предоставена в приложение А) Да Не

РАЗДЕЛ II: ОБЕКТ НА ПОРЪЧКАТА

II.1) Описание

II.1.1) Заглавие на поръчката, предоставено от възложителя:

Доставка на ел. двигатели 6 kV за съоръженията в Котелен цех и за Магистрален тръбен лентов транспортър в „ТЕЦ Марица изток 2“ ЕАД

II.1.2) Вид на поръчката и място на изпълнение на строителството, място на доставката или място на предоставяне на услугите (Изберете само една категория — строителство, доставки или услуги, която съответства в най-голяма степен на конкретния обект на вашата поръчка или покупка/и)

<input type="checkbox"/> Строителство	<input checked="" type="checkbox"/> Доставки	<input type="checkbox"/> Услуги
<input type="checkbox"/> Изпълнение <input type="checkbox"/> Проектиране и изпълнение <input type="checkbox"/> Извършване, независимо с какви средства, на строителство, отговарящо на изискванията, указани от възложителите	<input checked="" type="checkbox"/> Покупка <input type="checkbox"/> Лизинг <input type="checkbox"/> Наем <input type="checkbox"/> Покупка на изплащане <input type="checkbox"/> Комбинация от горепосочените	Категория услуга No Моля, вижте приложение B2 относно категориите услуги

Основна площадка или място на изпълнение на строителството, място на доставката или място на предоставяне на услугите
 "ТЕЦ Марица изток 2" ЕАД

код NUTS: BG344

II.1.3) Информация относно обществената поръчка, рамковото споразумение или динамичната система за покупки (ДСП)

- Обявлението обхваща обществена поръчка
 Обявлението обхваща създаването на динамична система за покупки (ДСП)
 Настоящото обявление обхваща сключването на рамково споразумение

II.1.4) Информация относно рамковото споразумение (ако е уместно)

- Рамково споразумение с няколко оператора
 Рамково споразумение с един оператор

Брой: _____ или (в приложимите случаи) максимален брой _____ на участниците в предвиденото рамково споразумение

Срок на действие на рамковото споразумение:

Продължителност в години: _____ или в месеци: _____

Обща прогнозна стойност на покупките за целия срок на действие на рамковото споразумение (в приложимите случаи, посочете само с цифри):

Прогнозна стойност, без да се включва ДДС: _____ Валута: или обхват: между _____ и _____ Валута:					
Честота и стойност на поръчките, които трябва да бъдат възложени: (ако това е известно)					
II.1.5) Кратко описание на поръчката или покупката/ите „Доставка на ел. двигатели 6 kV за съоръженията в Котелен цех и за Магистрален тръбен лентов транспортър в „ТЕЦ Марица изток 2“ ЕАД“ – по четири обособени позиции. – Първа обособена позиция – Доставка на ел. двигатели 6 kV за Магистрален тръбен лентов транспортър (МТЛТ-1) и Мелещ вентилатор (МВ) за част 700 MW; – Втора обособена позиция – Доставка на ел. двигател 6 kV за Димни вентилатори (ДВ) на Котли от 1 до 8; – Трета обособена позиция – Доставка на ел. двигател 6 kV за Димни вентилатори (ДВ) на Котли 9 и 10; – Четвърта обособена позиция – Доставка на ел. двигател 6 kV за Димни вентилатори (ДВ) на Котли 11 и 12.					
II.1.6) Общ терминологичен речник (CPV)					
	<table border="1"> <thead> <tr> <th>Основен речник</th> <th>Допълнителен речник (в приложимите случаи)</th> </tr> </thead> <tbody> <tr> <td>Основен обект</td> <td>31110000</td> </tr> </tbody> </table>	Основен речник	Допълнителен речник (в приложимите случаи)	Основен обект	31110000
Основен речник	Допълнителен речник (в приложимите случаи)				
Основен обект	31110000				
II.1.7) Информация относно Споразумението за държавни поръчки (GPA) Поръчката попада в обхвата на Споразумението за държавни поръчки (GPA) Да <input type="checkbox"/> Не <input checked="" type="checkbox"/>					
II.1.8) Информация относно обособените позиции (за информация относно обособените позиции използвайте приложение Б толкова пъти, колкото е броят на обособените позиции) Настоящата поръчка е разделена на обособени позиции: Да <input checked="" type="checkbox"/> Не <input type="checkbox"/> (ако да) Оферти могат да бъдат подавани за: <input type="checkbox"/> само една обособена позиция <input checked="" type="checkbox"/> една или повече обособени позиции <input type="checkbox"/> всички обособени позиции					
II.1.9) Информация относно вариантите Ще бъдат приемани варианти Да <input type="checkbox"/> Не <input checked="" type="checkbox"/>					
II.2) Количество или обем на поръчката					
II.2.1) Общо количество или обем (включително всички обособени позиции, подновявания и опции, в приложимите случаи) съгласно спецификация, приложена в документацията за участие. (ако това е известно, посочете само с цифри) Прогнозна стойност, без да се включва ДДС: 2250000.00 Валута: BGN Съгласни ли сте тази информация да бъде публикувана в РОП? Да <input checked="" type="checkbox"/> Не <input type="checkbox"/> или Обхват: между _____ и _____ Валута:					
II.2.2) Информация относно опциите (в приложимите случаи) Опции Да <input type="checkbox"/> Не <input checked="" type="checkbox"/> (ако да) Описание на тези опции:					
_____ _____					
(ако това е известно) Прогнозен график за използване на тези опции: в месеци: _____ или в дни: _____ (считано от датата на възлагане на поръчката)					

II.2.3) Информация относно подновяванията (в приложимите случаи)

Тази поръчка подлежи на подновяване

Да Не

Брой на възможните подновявания (ако има такива): _____ или обхват: между _____ и _____

(ако това е известно) в случай на подновяеми поръчки, прогнозен график за последващи обявявания на конкурентно възлагане на поръчка:

в месеци: _____ или в дни: _____ (считано от датата на възлагане на поръчката)

II.3) Продължителност на поръчката или краен срок за изпълнение

Продължителност в месеци: 7 или в дни _____ (считано от датата на възлагане на поръчката)

или

начало _____ дд/мм/гггг

завършване _____ дд/мм/гггг

РАЗДЕЛ III: ПРАВНА, ИКОНОМИЧЕСКА, ФИНАНСОВА И ТЕХНИЧЕСКА ИНФОРМАЦИЯ**III.1) Условия във връзка с поръчката****III.1.1) Изискуеми депозити и гаранции (в приложимите случаи)**

1. Гаранция за участие (представя се в офертата на участника и се освобождава, съгласно изискванията на чл.62 от ЗОП) в размер на :

- за Първа обособена позиция - 7500 (Седем хиляди и петстотин) лева;

- за Втора обособена позиция - 2300 (Две хиляди и триста) лева;

- за Трета обособена позиция - 5700 (Пет хиляди и седемстотин) лева;

- за Четвърта обособена позиция - 7000 (Седем хиляди) лева.

2. Гаранция за изпълнение на договора - в размер на 3% от стойността му. Представя се преди подписването му и се освобождава до 30 дни след изтичане на 12 месеца от гаранционния срок и отправено писмено искане от страна на Изпълнителя до Възложителя. Тази гаранция се връща на Изпълнителя при добросъвестно изпълнение и липса на претенции от страна на Възложителя.

3. Ако гаранциите са парична сума се внасят по сметката на Възложителя: IBAN BG49 KORP 9220 1002 3181 01, BIC: KORPBGSF, „Корпоративна търговска банка“, гр. Раднево. В основанието за плащане да бъде посочено: "Гаранция за участие /изпълнение/ по ОП №.....".

4. Ако гаранциите са банкови се представят по приложени в документацията образци и са със следните срокове на валидност:

- за участие - 180 дни от датата на отваряне на офертите;
- за изпълнение на договора 20 месеца от датата на сключване на договор.

III.1.2) Основни финансови условия и начини на плащане и/или позоваване на разпоредбите, които ги уреждат

Финансирането на поръчката е със собствени средства.

Плащането се извършва до 60 /шестдесет/ дни от датата на извършена доставка, удостоверено с подписан от страните по договора приемо-предавателен протокол и фактура-оригинал, издадена съгласно разпоредбите на чл. 113 от ЗДДС. Срокът за плащане започва да тече от датата на последно представения документ.

III.1.3) Правна форма, която трябва да придобие групата от икономически оператори, на която се възлага поръчката (в приложимите случаи)

Не.

Преди подписване на договора определения за изпълнител представя документите посочени в чл.49, ал.1 и ал.2 от Правилник за прилагане на Закона за обществени поръчки (ППЗОП).

III.1.4) Други особени условия (в приложимите случаи)

Изпълнението на поръчката е предмет на особени условия:

Да Не

(ако да) Описание на особените условия:

Гаранционен срок – 18 месеца от датата на доставка.

Предлаганите ел. двигатели да са нови, неизползвани, произведени не по-рано от 2014 год.

Участниците да представят декларация, от която е видно кой е производител на ел. двигателите.

Участниците да представят пълна техническа документация. В случай, че се предлага еквивалент в табличен вид да се представи съответствието на предлаганото оборудване с това от спецификацията. Еквивалентността се доказва по реда на чл. 33, ал. 3 от ЗОП.

Участниците да представят декларация, че всеки един от предлаганите от тях типове двигатели са монтирани и работят минимум три години в промишлени предприятия.

Възложителят ще приложи чл.118 от ЗОП.

III.2) Условия за участие**III.2.1) Лично състояние на икономическите оператори, включително изисквания във връзка с вписването в професионални или търговски регистри**

Информация и формалности, които са необходими за оценяване дали са изпълнени изискванията:

Всеки участник представя в офертата си:

1. Удостоверение за актуално състояние или заверено извлечение от Търговския регистър.

2. Декларации за липса на обстоятелства по чл.47 ал.1, ал.2, т.1, т.2, т.3, т.5 и ал.5 от ЗОП – представят се декларации по приложен в документацията за участие образец.

Участник, при който са налице обстоятелства по чл.47, ал.2, т.1, т.2, т.3 и т.5 се отстранява от участие.

3. Документите по чл.56 от ЗОП, описани в настоящото обявление и документацията за участие.

Непредставяне на някой от посочените документи е основание за отстраняване на участника от процедурата.

III.2.2) Икономически и финансови възможности (в приложимите случаи)

Информация и формалности, които са необходими за оценяване дали са изпълнени изискванията:

не се изискват

III.2.3) Технически възможности (в приложимите случаи)

Информация и формалности, които са необходими за оценяване дали са изпълнени изискванията:

Доказателства за техническите възможности и/или квалификация:

– Участниците да представят списък на основните договори за доставки, изпълнени през последните 3 години (2011, 2012 и 2013), включително стойностите, датите и контрагентите, придружен с препоръки за добро изпълнение – съгласно чл.51, ал.1. т.1 от ЗОП. Възложителят изисква участниците да са

изпълнили минимум 1 бр. договор, с предмет аналогичен на предмета на поръчката.

- Участниците да представят каталози на предлаганото оборудване
- съгласно чл.51, ал.1. т.5 от ЗОП.
- Участниците да представят собствен сертификат, издаден от акредитирани лица за сертификация на системи за управление на качеството по ISO 9001:2008 или еквивалентно, както и сертификат по ISO 9001:2008 или еквивалентно на производителя на предлаганото оборудване с обхват производство на аналогично оборудване - съгласно чл.53, ал.1 от ЗОП. Представя се заверено от участника копие от сертификата.

Непредставяне на някой от посочените документи е основание за отстраняване на участника от процедурата.

III.2.4) Информация относно запазени поръчки (в приложимите случаи)

Поръчката е ограничена до предприятия, ползващи се със закрила

Изпълнението на поръчката е ограничено в рамките на програми за създаване на защитени работни места

III.3) Специфични условия за поръчки за услуги

III.3.1) Информация относно определена професия

Изпълнението на услугата е ограничено до определена професия Да Не

(ако да) Позоваване на приложимата законова, подзаконова или административна разпоредба:

III.3.2) Персонал, който отговаря за изпълнението на услугата

Юридическите лица трябва да посочат имената и професионалната квалификация на персонала, който отговаря за изпълнението на услугата Да Не

РАЗДЕЛ IV: ПРОЦЕДУРА

IV.1) Вид процедура

IV.1.1) Вид процедура

Открита

Ограничена

Договаряне Някои кандидати вече са избрани (ако е целесъобразно при определени видове процедури на договаряне) Да Не

(ако да, посочете имената и адресите на икономическите оператори, които вече са избрани, в рубрика VI.3 „Допълнителна информация“)

IV.2) Критерии за възлагане

IV.2.1) Критерии за възлагане (моля, отбележете съответната/ите клетка/и)
(ако е уместно, моля, дайте допълнителна информация относно специфичните критерии за възлагане за обособени позиции в приложение Б)

Най-ниска цена

или

икономически най-изгодна оферта с оглед на

- посочените по-долу критерии (критериите за възлагане трябва да бъдат посочени с тяхната тежест или в низходящ ред на важност в случаите, когато определянето на тежест е невъзможно поради очевидни причини)
- критериите, посочени в спецификациите, в поканата за предлагане на оферта или за договаряне

Критерии	Тежест
IV.2.2) Информация относно електронен търг	

Ще се използва електронен търг (ако да, ако е уместно) Допълнителна информация относно електронния търг:	Да <input type="checkbox"/> Не <input checked="" type="checkbox"/>

IV.3) Административна информация**IV.3.1) Референтен номер на досието, определен от възложителя (в приложимите случаи)**

13122

IV.3.2) Предишни публикации относно същата поръчка (ако да)Да Не

Периодично индикативно обявление Обявление в профила на купувача
 Номер на обявлението в ОВ на ЕС: _____ /S- от _____

 Други предишни публикации (в приложимите случаи)**IV.3.3) Условия за получаване на спецификации и допълнителни документи (с изключение на ДСП)**

Срок за получаване на искания за документи или за достъп до документи

Дата: 30/03/2014 дд/мм/гггг

Час: 15:00

Платими документиДа Не

(ако да, посочете само с цифри) Цена: 20.00 Валута: BGN

Условия и начин на плащане:

Цената е без ДДС. Документацията се получава от участника или негов представител, всеки работен ден от 08:00 до 11:30 и от 12:30 до 15:30 часа в Търговски отдел на "ТЕЦ Марица изток 2" ЕАД, след представяне на бланка с данните на участника (адрес по регистрация, адрес за кореспонденция, телефон, факс) и фактура за закупена документация. Плащането се извършва в касата на дружеството или по банков път: банкова сметка: IBAN BG49 KOPB 9220 1002 3181 01, BIC: KOPBGSF, при „Корпоративна Търговска Банка“, гр. Раднево.

IV.3.4) Срок за получаване на оферти или на заявления за участие

Дата: 09/04/2014 дд/мм/гггг

Час: 15:00

IV.3.5) Език/езици, на който/които могат да бъдат изготвени офертите или заявленията за участие Всеки от официалните езици на ЕС Официален/ни език/езици на ЕС:

<input checked="" type="checkbox"/> BG	<input type="checkbox"/> DA	<input type="checkbox"/> EL	<input type="checkbox"/> GA	<input type="checkbox"/> LT	<input type="checkbox"/> NL	<input type="checkbox"/> RO	<input type="checkbox"/> FI
<input type="checkbox"/> ES	<input type="checkbox"/> DE	<input type="checkbox"/> EN	<input type="checkbox"/> IT	<input type="checkbox"/> HU	<input type="checkbox"/> PL	<input type="checkbox"/> SK	<input type="checkbox"/> SV
<input type="checkbox"/> CS	<input type="checkbox"/> ET	<input type="checkbox"/> FR	<input type="checkbox"/> LV	<input type="checkbox"/> MT	<input type="checkbox"/> PT	<input type="checkbox"/> SL	

Други: _____

IV.3.6) Минимален срок, през който оферентът е обвързан от офертата (открита процедура)

до: _____ дд/мм/гггг

или Продължителност в месец/и: _____ или в дни: 150 (от датата, която е посочена за дата на получаване на офертата)

IV.3.7) Условия за отваряне на офертите

Дата: 10/04/2014 дд/мм/гггг

Час: 10:00

(в приложимите случаи) Място: "ТЕЦ Марица изток 2" ЕАД, Централна административна сграда, Заседателна зала на Търговски отдел

Лица, които са оповомощени да присъстват при отварянето на

Да Не

офертите (в приложимите случаи)

(ако да) Допълнителна информация относно оправомощените лица и процедурата на отваряне:

1. Участници или техни упълномощени представители.
2. Представители на средства за масова информация и на юридически лица с нестопанска цел.

РАЗДЕЛ VI: ДОПЪЛНИТЕЛНА ИНФОРМАЦИЯ**VI.1) Информация относно периодичното възлагане (в приложимите случаи)**

Това представлява периодично повтаряща се поръчка

Да Не

(ако да) Прогнозни срокове за публикуването на следващи обявления:

VI.2) Информация относно средства от Европейския съюз

Поръчката е във връзка с проект и/или програма, финансиран/а със средства от Европейския съюз

Да Не

(ако да) Позоваване на проекта/ите и/или програмата/ите:

VI.3) Допълнителна информация (в приложимите случаи)**VI.4) Процедури по обжалване****VI.4.1) Орган, който отговаря за процедурите по обжалване**

Официално наименование

Комисия за защита на конкуренцията

Пощенски адрес

бул. Витоша № 18

Град София	Пощенски код 1000	Държава Република България
---------------	----------------------	----------------------------------

Телефон 02 9884070

Адрес за електронна поща crcadmin@crc.bg

Факс 02 9807315

Интернет адрес (URL):
<http://www.crc.bg>

Орган, който отговаря за процедурите по медиация (в приложимите случаи)

Официално наименование

Пощенски адрес

Град	Пощенски код	Държава
------	--------------	---------

Телефон

Адрес за електронна поща

Факс

Интернет адрес (URL):		
VI.4.2) Подаване на жалби (моля, попълнете рубрика VI.4.2 ИЛИ при необходимост рубрика VI.4.3) Уточнете информацията относно крайния срок/крайните срокове за подаване на жалби: съгласно разпоредбите на чл. 120 от ЗОП.		
VI.4.3) Служба, от която може да бъде получена информацията относно подаването на жалби		
Официално наименование		
Пощенски адрес		
Град	Пощенски код	Държава
	Телефон	
Адрес за електронна поща	Факс	
Интернет адрес (URL):		
VI.5) Дата на изпращане на настоящото обявление 20/02/2014 дд/мм/гггг		

ПРИЛОЖЕНИЕ А**ДОПЪЛНИТЕЛНИ АДРЕСИ И МЕСТА ЗА КОНТАКТ**

I) Адреси и места за контакт, от които може да бъде получена допълнителна информация		
Официално наименование "ТЕЦ Марица изток 2" ЕАД		
Национален идентификационен № (ако е известен):		
Пощенски адрес "ТЕЦ Марица изток 2" ЕАД		
Град с. Ковачево	Пощенски код 6265	Държава Република България
Място/места за контакт Електроцех	Телефон 042 662062	
На вниманието на инж. Георги Кожухаров – Н-к "Електроцех"		
Адрес за електронна поща	Факс 042 662950	
Интернет адрес (URL):		
II) Адреси и места за контакт, от които могат да бъдат получени спецификации и допълнителни документи		
Официално наименование "ТЕЦ Марица изток 2" ЕАД		
Национален идентификационен № (ако е известен):		

Пощенски адрес "ТЕЦ Марица изток 2" ЕАД		
Град с. Ковачево	Пощенски код 6265	Държава Република България
Място/места за контакт търговски отдел	Телефон 042 662911	
На вниманието на инж. Нено Димов – Специалист търговия		
Адрес за електронна поща n.dimov@tpp2.com	Факс 042 662950	
Интернет адрес (URL):		
III) Адреси и места за контакт, на които трябва да бъдат изпратени офертите/заявленията за участие		
Официално наименование "ТЕЦ Марица изток 2" ЕАД		
Национален идентификационен № (ако е известен):		
Пощенски адрес "ТЕЦ Марица изток 2" ЕАД		
Град с. Ковачево	Пощенски код 6265	Държава Република България
Място/места за контакт Регистратура за обществени поръчки	Телефон 042 662717	
На вниманието на Христина Димитрова-Танева		
Адрес за електронна поща	Факс 042 662950	
Интернет адрес (URL):		
IV) Адрес на другия възложител, от името на когото възложителят извършва покупка		

(Използвайте приложение А, раздел IV толкова пъти, колкото е необходимо)

ПРИЛОЖЕНИЕ Б

ИНФОРМАЦИЯ ОТНОСНО ОБОСОБЕНИТЕ ПОЗИЦИИ

Заглавие на поръчката, предоставено от възлагащия възложител:

Доставка на ел. двигатели 6 kV за съоръженията в Котелен цех и за Магистрален тръбен лентов транспортър в „ТЕЦ Марица изток 2“ ЕАД

Обособена позиция №: 1 Заглавие на обособената позиция: Доставка на ел. двигатели 6 kV за Магистрален тръбен лентов транспортър (МТЛТ-1) и Мелещ вентилатор (МВ) за част 700 MW

1) Кратко описание

Доставка на ел. двигатели 6 kV за Магистрален тръбен лентов транспортър (МТЛТ-1) и Мелещ вентилатор (МВ) за част 700 MW, съгласно Спецификация или еквивалентно и Присъединителни размери, приложени в документацията за участие.

2) Общ терминологичен речник (CPV)		
	Основен речник	Допълнителен речник (в приложимите случаи)
Основен обект	31110000	
3) Количество или обем		
съгласно Спецификация или еквивалентно и Присъединителни размери, приложени в документацията за участие.		
(ако това е известно, посочете само с цифри) Прогнозна стойност, без да се включва ДДС: 750000.00 Валута: BGN		
Съгласни ли сте тази информация да бъде публикувана в РОП?		Да <input checked="" type="checkbox"/> Не <input type="checkbox"/>
или Обхват: между _____ и _____ Валута:		
4) Информация за различна дата за начало на процедурите за възлагане и/или за различна продължителност на поръчката (в приложимите случаи)		
Продължителност в месеци: 7 или в дни _____ (считано от датата на възлагане на поръчката)		
или		
начало _____ дд/мм/гггг		
завършване _____ дд/мм/гггг		
5) Допълнителна информация относно обособените позиции		

(Използвайте това приложение толкова пъти, колкото е броят на обособените позиции)

ПРИЛОЖЕНИЕ Б

ИНФОРМАЦИЯ ОТНОСНО ОБОСОБЕНИТЕ ПОЗИЦИИ

Заглавие на поръчката, предоставено от възлагащия възложителя:		
Доставка на ел. двигатели 6 kV за съоръженията в Котелен цех и за Магистрален тръбен лентов транспортър в „ТЕЦ Марица изток 2“ ЕАД		
Обособена позиция №: 2 Заглавие на обособената позиция: Доставка на ел. двигател 6 kV за Димни вентилатори (ДВ) на Котли от 1 до 8		
1) Кратко описание		
Доставка на ел. двигател 6 kV за Димни вентилатори (ДВ) на Котли от 1 до 8, съгласно Спецификация или еквивалентно и Присъединителни размери, приложени в документацията за участие		
2) Общ терминологичен речник (CPV)		
	Основен речник	Допълнителен речник (в приложимите случаи)
Основен обект	31110000	
3) Количество или обем		
съгласно Спецификация или еквивалентно и Присъединителни размери, приложени в документацията за участие		
(ако това е известно, посочете само с цифри) Прогнозна стойност, без да се включва ДДС: 230000.00 Валута: BGN		
Съгласни ли сте тази информация да бъде публикувана в РОП?		Да <input checked="" type="checkbox"/> Не <input type="checkbox"/>
или Обхват: между _____ и _____ Валута:		
4) Информация за различна дата за начало на процедурите за възлагане и/или за		

<p>различна продължителност на поръчката (в приложимите случаи) Продължителност в месеци: 7 или в дни _____ (считано от датата на възлагане на поръчката) или начало _____ дд/мм/гггг завършване _____ дд/мм/гггг</p>
<p>5) Допълнителна информация относно обособените позиции</p> <hr/> <hr/> <hr/>

(Използвайте това приложение толкова пъти, колкото е броят на обособените позиции)

ПРИЛОЖЕНИЕ Б

ИНФОРМАЦИЯ ОТНОСНО ОБОСОБЕНИТЕ ПОЗИЦИИ

<p>Заглавие на поръчката, предоставено от възлагащия възложителя: Доставка на ел. двигатели 6 kV за съоръженията в Котелен цех и за Магистрален тръбен лентов транспортър в „ТЕЦ Марица изток 2“ ЕАД</p>
--

Обособена позиция №: 3 Заглавие на обособената позиция: Доставка на ел. двигател 6 kV за Димни вентилатори (ДВ) на Котли 9 и 10

<p>1) Кратко описание Доставка на ел. двигател 6 kV за Димни вентилатори (ДВ) на Котли 9 и 10, съгласно Спецификация или еквивалентно и Присъединителни размери, приложени в документацията за участие</p>						
<p>2) Общ терминологичен речник (CPV)</p> <table border="1"> <thead> <tr> <th></th> <th>Основен речник</th> <th>Допълнителен речник (в приложимите случаи)</th> </tr> </thead> <tbody> <tr> <td>Основен обект</td> <td>31110000</td> <td></td> </tr> </tbody> </table>		Основен речник	Допълнителен речник (в приложимите случаи)	Основен обект	31110000	
	Основен речник	Допълнителен речник (в приложимите случаи)				
Основен обект	31110000					
<p>3) Количество или обем съгласно Спецификация или еквивалентно и Присъединителни размери, приложени в документацията за участие (ако това е известно, посочете само с цифри) Прогнозна стойност, без да се включва ДДС: 570000.00 Валута: BGN Съгласни ли сте тази информация да бъде публикувана в РОП? Да <input checked="" type="checkbox"/> Не <input type="checkbox"/> или Обхват: между _____ и _____ Валута:</p>						
<p>4) Информация за различна дата за начало на процедурите за възлагане и/или за различна продължителност на поръчката (в приложимите случаи) Продължителност в месеци: 7 или в дни _____ (считано от датата на възлагане на поръчката) или начало _____ дд/мм/гггг завършване _____ дд/мм/гггг</p>						
<p>5) Допълнителна информация относно обособените позиции</p> <hr/> <hr/> <hr/>						

(Използвайте това приложение толкова пъти, колкото е броят на обособените позиции)

ПРИЛОЖЕНИЕ Б**ИНФОРМАЦИЯ ОТНОСНО ОБОСОБЕНИТЕ ПОЗИЦИИ****Заглавие на поръчката, предоставено от възлагащия възложителя:**

Доставка на ел. двигатели 6 kV за съоръженията в Котелен цех и за Магистрален тръбен лентов транспортър в „ТЕЦ Марица изток 2“ ЕАД

Обособена позиция №: 4 Заглавие на обособената позиция: Доставка на ел. двигател 6 kV за Димни вентилатори (ДВ) на Котли 11 и 12

1) Кратко описание

съгласно Спецификация или еквивалентно и Присъединителни размери, приложени в документацията за участие

2) Общ терминологичен речник (CPV)

	Основен речник	Допълнителен речник (в приложимите случаи)
Основен обект	31110000	

3) Количество или обем

Доставка на ел. двигател 6 kV за Димни вентилатори (ДВ) на Котли 11 и 12, съгласно Спецификация или еквивалентно и Присъединителни размери, приложени в документацията за участие (ако това е известно, посочете само с цифри) Прогнозна стойност, без да се включва ДДС: 700000.00 Валута: BGN

Съгласни ли сте тази информация да бъде публикувана в РОП?
или Обхват: между _____ и _____ Валута:

Да Не

4) Информация за различна дата за начало на процедурите за възлагане и/или за различна продължителност на поръчката (в приложимите случаи)

Продължителност в месеци: 7 или в дни _____ (считано от датата на възлагане на поръчката)

или

начало _____ дд/мм/гггг

завършване _____ дд/мм/гггг

5) Допълнителна информация относно обособените позиции

(Използвайте това приложение толкова пъти, колкото е броят на обособените позиции)

ПРИЛОЖЕНИЕ В2 - СПЕЦИАЛНИ СЕКТОРИ

Категории услуги, посочени в раздел II: Обект на поръчката

Директива 2004/17/ЕО

Категория №(1)	Предмет
1	Услуги по поддръжка и ремонт
2	Услуги на сухопътния транспорт(2), включително услуги с бронирани автомобили и куриерски услуги, с изключение на превоз на поща
3	Услуги на въздушния транспорт за превоз на пътници и товари, с изключение на превоз на поща
4	Превоз на поща по суша(3) и по въздух
5	Далекосъобщителни услуги
6	Финансови услуги: а) застрахователни услуги, б) банкови и инвестиционни услуги(4)
7	Компютърни и свързаните с тях услуги
8	Услуги за научноизследователска и развойна дейност(5)
9	Счетоводни и одиторски услуги, водене на книги

10	услуги по проучване на пазара и изследване на общественото мнение
11	Консултантски услуги по управление(6) и свързани с тях услуги
12	Архитектурни и инженерни услуги; услуги по градоустройствено планиране и по паркова архитектура; свързани научни и технически консултантски услуги; услуги, свързани с технически изпитвания и анализи
13	Рекламни услуги
14	Услуги по почистване на сгради и управление на недвижими имоти
15	Издателски услуги и услуги по печат срещу възнаграждение или по договор
16	Услуги по събиране и третиране на отпадъци, включително канализационни води; санитарни и сходни услуги
Категория №(7) Предмет	
17	Услуги на хотели и ресторанти
18	Услуги на железопътния транспорт
19	Услуги на водния транспорт
20	Спомагателни и допълнителни услуги в транспорта
21	Юридически услуги
22	Услуги по набиране и предоставяне на работна сила(8)
23	Детективски и охранителни услуги, с изключение на услуги с бронирани автомобили
24	Образователни услуги и услуги, свързани с професионално обучение
25	Услуги на здравеопазването и социалните дейности
26	Услуги в областта на културата, спорта и развлеченията
27	Други услуги
(1) Категории услуги по смисъла на член 31 и приложение XVII А към Директива 2004/17/ЕО.	
(2) С изключение на услугите на железопътния транспорт по категория 18.	
(3) С изключение на услугите на железопътния транспорт по категория 18.	
(4) С изключение на финансови услуги във връзка с издаването, продажбата, покупката или прехвърлянето на ценни книжа или други финансови инструменти, и услуги на централни банки. Също така се изключват: услугите, включващи придобиването или наемането, независимо с какви финансови средства, на земя, съществуващи сгради или друго недвижимо имущество, или във връзка с права върху такива. Договорите за финансови услуги, които са сключени едновременно със, преди или след договора за придобиване или наем, независимо от тяхната форма, обаче се подчиняват на правилата на директивата.	
(5) С изключение на услуги за научноизследователска и развойна дейност, различни от тези, при които ползите възникват изключително в полза на възлагащия орган за негова употреба при провеждането на собствените му дейности, при условие че предоставената услуга е изцяло платена от възлагащия орган.	
(6) С изключение на услуги по арбитраж и помирение.	
(7) Категории услуги по смисъла на член 32 и приложение XVII Б към Директива 2004/17/ЕО.	
(8) С изключение на трудови договори.	

ПЪЛНО ОПИСАНИЕ НА ПРЕДМЕТА НА ПОРЪЧКАТА

Описание на поръчката.

Предмет на обществената поръчка: „Доставка на ел. двигатели 6 кV за съоръженията в Котелен цех и за Магистрален тръбен лентов транспортъор в „ТЕЦ Марица изток 2” ЕАД”

Гаранционен срок: 18 месеца от датата на доставка.

Срок за изпълнение на обществената поръчка: 7 /седем/ месеца от датата на сключване на договора.

Начин на плащане: Плащането се извършва до 60 дни след доставка, представяне на Приемо-предавателен протокол и фактура-оригинал, издадена съгласно чл.113 от ЗДДС. Срокът на плащането тече от датата на последно представения документ.

Предлаганата цена да включва всички разходи по изпълнение на предмета на поръчката, както и всички дължими такси, включително и доставката DDP ТЕЦ “Марица изток 2” ЕАД.

В изпълнение на разпоредбата на чл. 30 и чл. 32 от ЗОП да се счита добавено "или еквивалентно" навсякъде, където в документацията по настоящата поръчка са посочени стандарти, технически одобрения или спецификации или други технически еталони по чл. 30, ал.1, т. 1 и 2 от ЗОП, както и когато са посочени модел, източник, процес, търговска марка, патент, тип, произход или производство.

Изключение са случаите, когато чрез модел, марка, тип или по друг начин Възложителя индивидуализира собственото му съоръжение, за което са предназначени доставките или услугите, предмет на поръчката.

Еквивалентността се доказва по реда на чл. 33, ал. 3 от ЗОП.

Предлаганите ел. двигатели да са нови, неизползвани, произведени не по-рано от 2014 год.

Участниците да представят пълна техническа документация, когато предлагат еквивалент, доказващ съответствието с оригинала за предлаганото оборудване в табличен вид спрямо техническите задания.

Не се допуска вариантност на предложенията.

Спецификация
за доставка на електрически двигатели 6 кV за Магистрален тръбен лентов транспортър (МТЛТ-1) и Мелеш
вентилятор (МВ) за част 700 MW

Тип	Рн	Un	In	п	Форма на изпълнение	Захранване	Охлаждане	Степен на защита	Клас на изолация	Посока на въртене, гледана от страна на задвижващия вал	Брой
	kW	V	A	об/мин							
Siemens 1YGD 800L-10	800	6000	97.5	593	IM1001	двустранно	IC 511	IP 44	F/F	-	1
Siemens 1YGD 710 Y-6	1000	6000	114.2	993	IM1001	двустранно	IC 511	IP 55	F/F	-	1

Забележка: Ел. двигателите да бъдат оборудван с:

- вградени Pt 100 за измерване на температура на преден резервен лагер
- вградени позистори за измерване на температура на статорния пакет на двигателя (плюс електронен модул за позисторна защита)
- вграден нагревател за антиконденз

Присъединителни размери

Тип	Чертеж №	D	E	B	BA	BB	BD	A	AA	AB	AC	AD	AH	AG	AE
1YGD 710 Y-6	Чертеж № 1	130m6	250	1220	280	1455	118	1240	230	1480	1410	955	348	82.5	1717
1YGD 800L-10	Чертеж № 1	160m6	300	1300	320	1575		1400	275	1680	1520		350	915	2090

Тип	Чертеж №	H	HA	HB	HC	HD	C	K	F	GD	GA
1YGD 710 Y-6	Чертеж № 1	710	45	288	1560	410	360	42	36	20	137.7
1YGD 800L-10	Чертеж № 1	650	40	225	1550	157	444	42	40	22	169

Чертеж 1

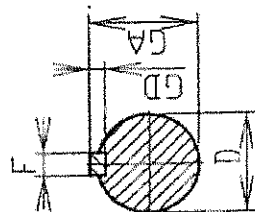
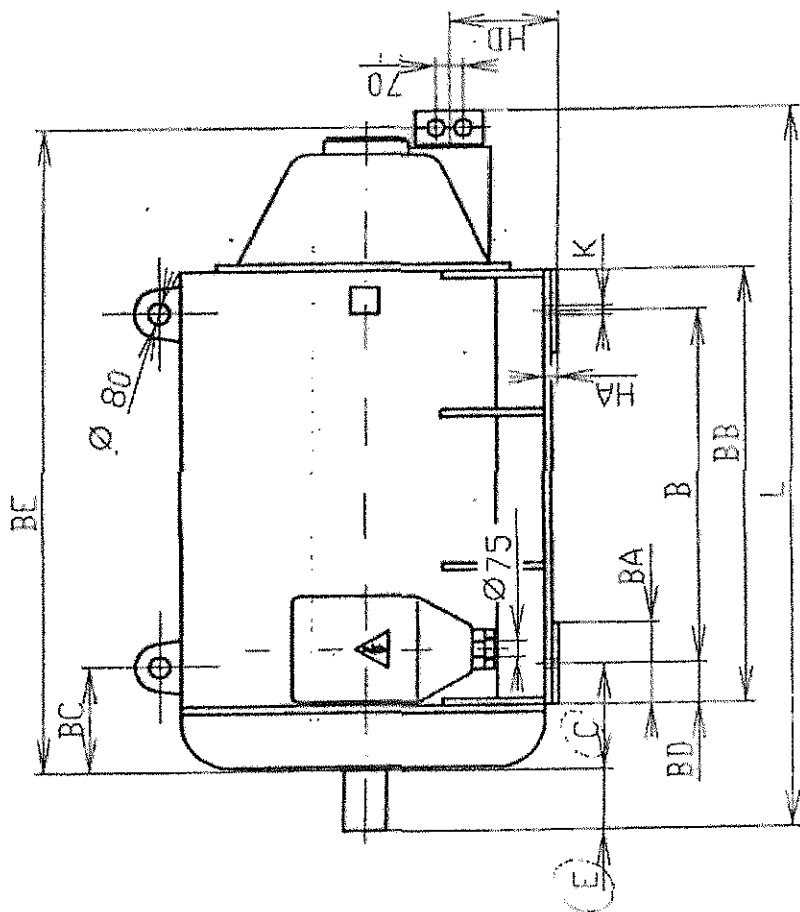
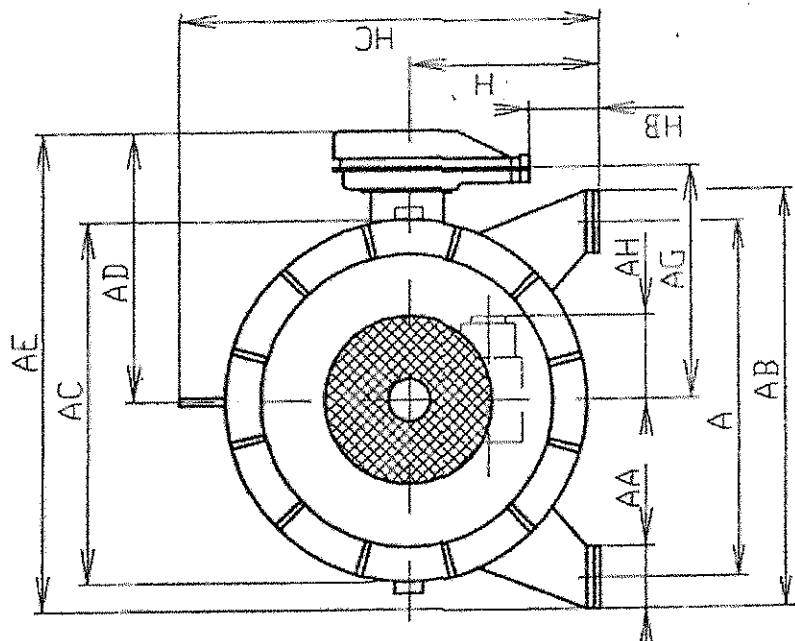

Спецификация

за доставка на електрически двигатели 6 kV за Димни вентилатори (ДВ) на Котли от 1 до 8

Тип	Рн	Un	In	п	Форма на изпълнение	Захранване	Охлаждане	Степен на защита	Клас на изолация	Посока на въртене, гледана от страна на задвижващия вал	Брой
	kW	V	A	об/мин							
ННІ НRP7-714-68E	2850	6000	328.4	992	IM1001	Еднострaнно дясно, гледано от страната на задвижващия вал	IC 01	IP 55	F	Обратна на часовниковата стрелка	1

Забележка: Ел. двигател ННІ НRP7-714-68E да бъде оборудван с:

- Термодвойки тип К за измерване температура на лагерите и показващи прибори на корпуса на ел. двигателя
- Термосъпротивления Pt 100 за измерване температура на намотките на ел. двигателя
- Датчик и преобразувател за ΔP на охлаждащия въздух с изход $4 \div 20$ mA
- Вграден нагревател за антиконденз
- Ако се предлага аналог ел. двигателят да бъде без посока на въртене (прав) и с двустранно захранване

Присъединителни размери

Тип	Чертеж №	D	E	B	BA	BB	BC	BD	BE	BF	A	AB	AC	AD	AE	C	CA	CB
ННІ НRP7-714-68E	Чертеж № 2	190	350	2000	500	2320	2549	2459	160	1180	1180	1454	3000	1500	700	520	588	636

Тип	Чертеж №	H	HA	HB	HC	HD	HE	HF	GA	GC	FA	K
ННІ НRP7-714-68E	Чертеж № 2	710	38	700	2650	355	45	1437	200	25h11	45h9	48

Чертеж № 2

Чертеж №2

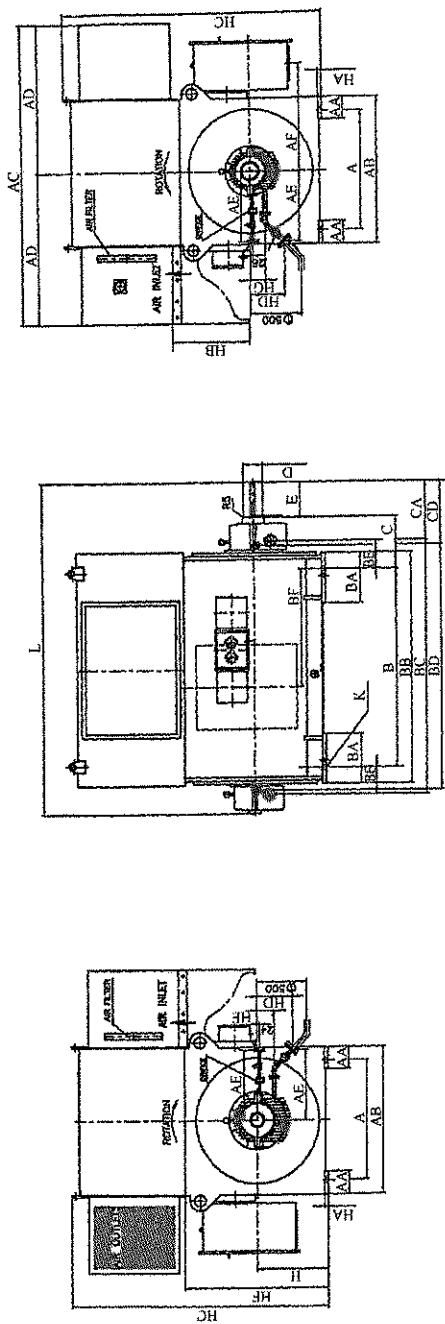

Спецификация
за доставка на електрически двигатели 6 kV за Димни вентилатори (ДВ) на Котли 9 и 10

Тип	Рн	Un	In	п	Форма на изпълнение	Захранване	Охлаждане	Степен на защита	Клас на изолация	Посока на въртене, гледана от страна на задвижващия вал	Брой
	kW	V	A	об/мин							
ABB AMI 560L6A BSH	2800	6300	303	989	IM1001	Едностранно дясно, гледано от страната на задвижващия вал	IC 611	IP 55	F	по посока обр. час. стр.	1

Забележка: Ел. двигател **ABB AMI 560L6A BSH** да бъде оборудван с:

- 6 (шест) броя термосъпротивления Pt 100 за температура на намотките
- 2 (два) броя термосъпротивления Pt 100 за температура на лагерите
- 2 (два) броя термосъпротивления Pt 100 за температура на охлаждащия въздух
- Вграден нагревател за антиконденз
- Вградени токови трансформатори 400/5 или 400/1 A

Присъединителни размери

Тип	Чертежен №	D	E	B	BA	BB	BC	BD	BF	BG	BH	BK	A	AA	AB	AD	AG
AMI 560L6A BSH	Чертеж №3	180m6	300	2000	400	2230	475	115	2660	1005	680	1864	1180	200	1320	1410	535

Тип	Чертежен №	AE	AF	H	HA	HB	HC	HD	HE	HF	E	L	F	M	GA	GB	GD
AMI 560L6A BSH	Чертеж №3	3285	1000	560	1190.5	230	2100	65.5	798	69	300	3620	45h9	85	165	250	25

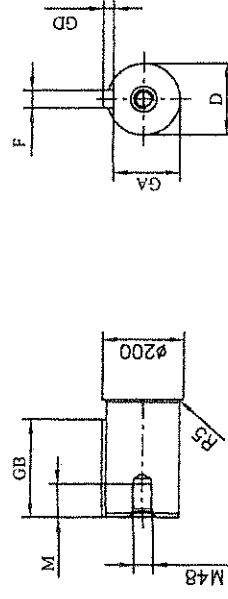
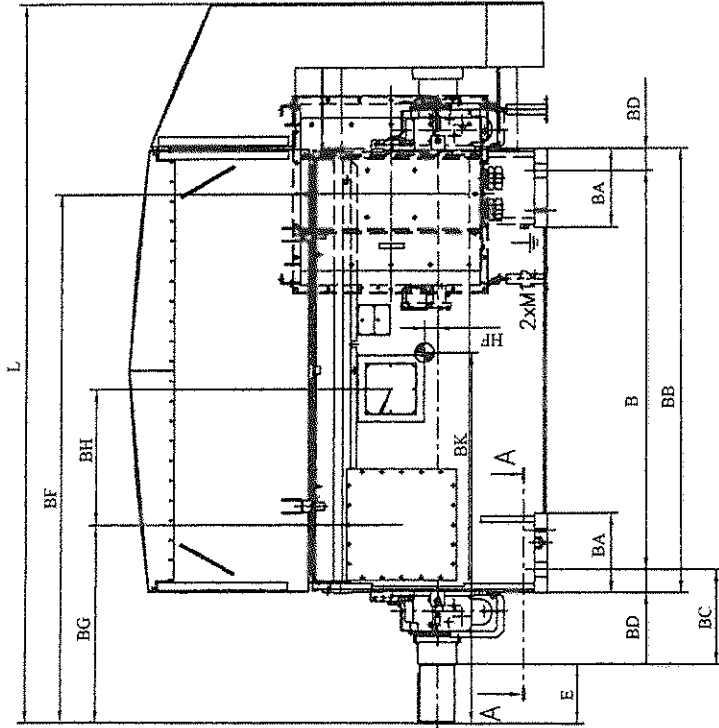
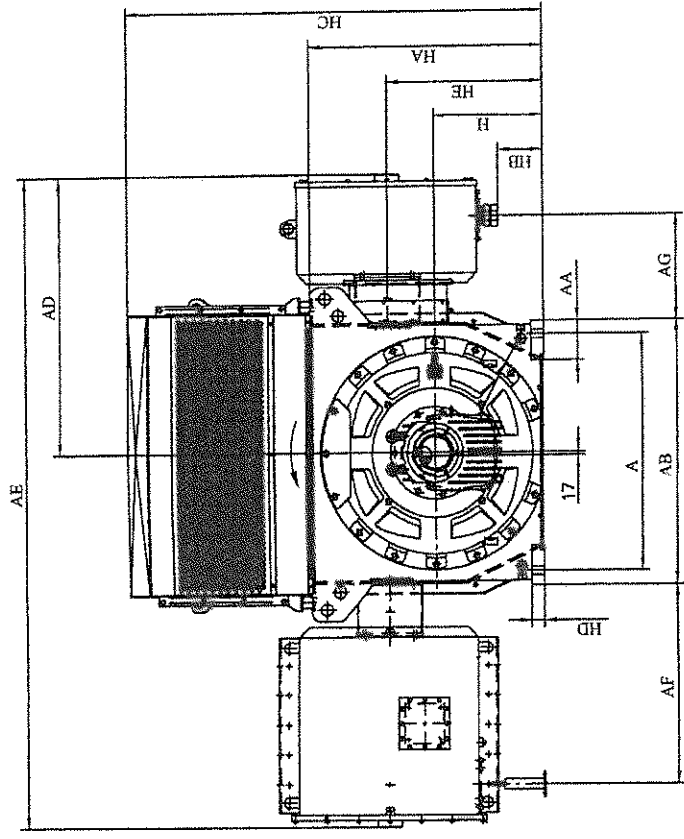

Спецификация
за доставка на електрически двигатели 6 кV за Димни вентилатори (ДВ) на Котли 11 и 12

Тип	Рн	Un	In	п	Форма на изпълнение	Захранване	Охлаждане	Степен на защита	Клас на изолация	Посока на въртене, гледана от страна на задвижващия вал	Брой
	kW	V	A								
VEM DKKAN 9036-8W	6000	6000	657	747	IM1001	Едностранно дясно, гледано от страната на задвижващия вал	IC W37 A81	IP 55	F	по посока на час. стр.	1

Забележка: Ел. двигател **VEM DKKAN 9036-8W** да бъде оборудван с:

- 6 (шест) броя термосъпротивления Pt 100 за температура на намотките
- 2 (два) броя термосъпротивления Pt 100 за температура на лагерите
- 2 (два) броя термосъпротивления Pt 100 за температура на охлаждащия въздух
- Вграден нагревател за антиконденз
- Вградени токови трансформатори 1000/5 A

Присъединителни размери

Тип	Чертеж №	D	E	B	BA	BB	BC	BD	BE	BF	BG	BH	BK	BL	BM
VEM DKKAN 9036-8W	Чертеж №4	220	350	2000	680	2450	730	213	475	1770	1485	237	670	345	944

Тип	Чертеж №	A	AA	AB	AC	AD	AG	H	HA	HB	HC	HD	HE	HF	E	L	K
VEM DKKAN 9036-8W	Чертеж №4	1600	280	1900	1095	1330	1185	900	1810	1935	2480	320	875	70	350	3220	66

Чертеж №4

Чертеж №4

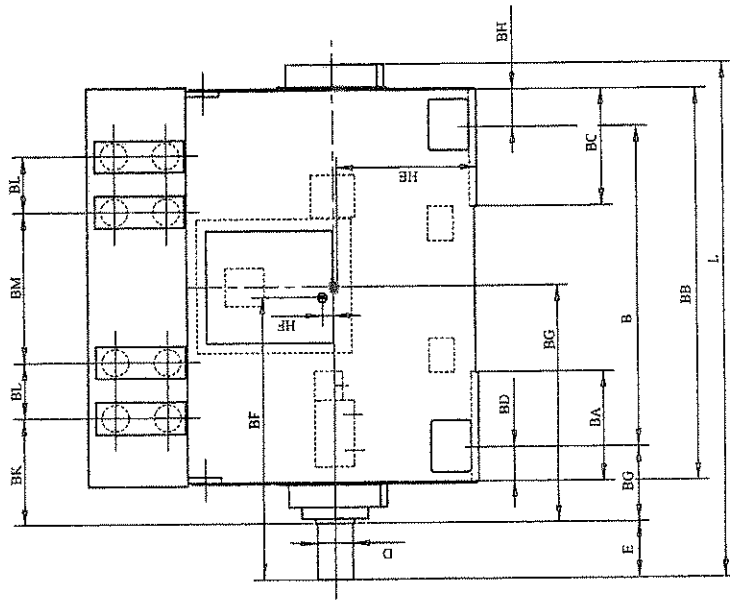
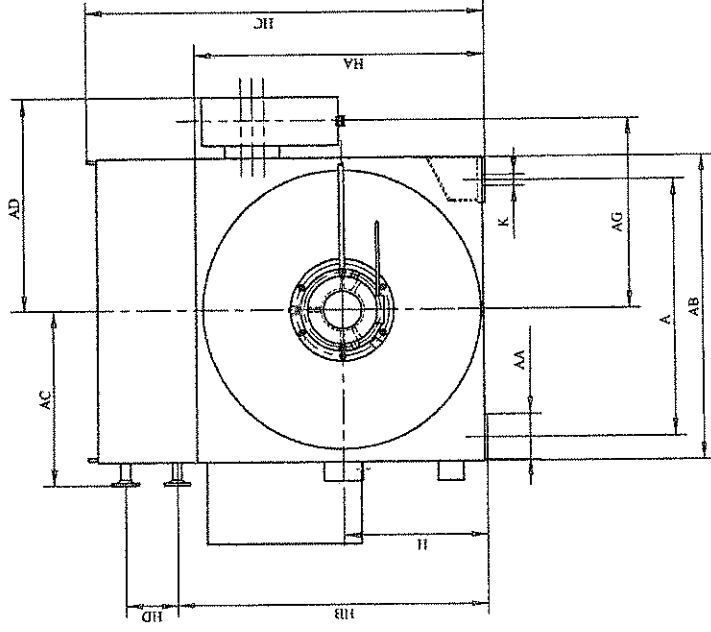

О Ф Е Р Т А

за участие в процедура за възлагане на обществена поръчка

Участник:.....
Седалище и адрес на управление:.....
.....
тел., факс:.....
Регистрирано в търговския регистър при Агенция по вписвания с ЕИК по
Булстат:

Разплащателна сметка:
IBAN:.....; BIC:.....
банка:

град/клон/офис:.....
представявано от

длъжност:.....

Уважаеми господа,

Представяме Ви нашата оферта за участие в обявената от Вас открита процедура за възлагане на обществена поръчка с рег.№ 13122 и предмет: „Доставка на ел. двигатели 6 кV за съоръженията в Котелен цех и за Магистрален тръбен лентов транспортър в „ТЕЦ Марица изток 2” ЕАД”

Декларираме, че сме закупили документация за участие и сме запознати с указанията и условията за участие в обявената от Вас процедура и изискванията на ЗОП. Съгласни сме с поставените от Вас условия и ги приемаме без възражения.

За участие в процедурата сме внесли парична/банкова гаранция(*вярното се подчертава*) в размер на:

- за Първа обособена позиция - 7500 (Седем хиляди и петстотин) лева;
- за Втора обособена позиция - 2300 (Две хиляди и триста) лева;
- за Трета обособена позиция - 5700 (Пет хиляди и седемстотин) лева;
- за Четвърта обособена позиция - 7000 (Седем хиляди) лева.

Придържаме се към това предложение за срок от 150 дни след датата, определена за краен срок за предаване на предложенията за участие и то ще остане обвързващо за нас, като може да бъде прието по всяко време преди изтичане на този срок.

подпис:.....

В случай, че нашето предложение бъде прието и бъдем определени за Изпълнител, при подписване на договора ще представим документи по чл.47, ал.10 и чл.48, ал.2 от ЗОП и гаранция за изпълнение в размер на 3% от стойността на договора.

Като неразделна част от настоящата оферта прилагаме следните документи:

I. Плик №1 с надпис „Документи за подбор” съдържащ документите, изисквани от Възложителя, съгласно чл.56, ал.1, т.1-6, 8, 12-14 от ЗОП, отнасящи се до критериите за подбор на участниците в обществената поръчка, както следва:

Приложение № 1 – Документ за регистрация на участника.

Приложение № 2 – Доказателства за техническа възможност за изпълнение на поръчката, съгласно обявлението за поръчка.

- Списък на договорите, изпълнени през последните 3 години, придружен от препоръки за добро изпълнение. *(представя се по следния образец)*

СПИСЪК				
на договори с предмет аналогичен на предмета на поръчката със срок за изпълнение за периода 2011-2013. с				
№	Предмет на договора	Срок за изпълнение	Търговски адрес на Възложителя и телефон за контакт	Стойност на договора /лв./

- Собствен сертификат, издаден от акредитирани лица за сертификация на системи за управление на качеството по ISO 9001:2008 или еквивалентно.

- Сертификат ISO 9001:2008 или еквивалентно на производителя на предлаганото оборудване с обхват производство на аналогично оборудване.

- Каталози на предлаганото оборудване.

- Декларация, от която е видно кой е производител на ел. двигателите.

Приложение № 3 – Декларации за отсъствие на обстоятелства по чл.47 ал.1, ал.2, т.1, т.2, т.3, т.5 и ал.5 от ЗОП.

Приложение № 4 – Декларации по чл.56, ал.1, т.8 и т.12 от ЗОП.

Приложение № 5 – Документи по чл.56, ал.2 от ЗОП за всеки от подизпълнителите.

Приложение № 6 – Документ за внесена гаранция за участие.

Приложение № 7 – Копие от фактура за закупена документация.

Приложение № 8 – Подписан опис на всички документи, съдържащи се в офертата /предложението/ на участника.

При изпълнението на поръчката ще използваме услугите на следните подизпълнители:

Наименование на подизпълнителя	Дял на участие	Вид работа, която ще извърши

подпис:.....

II. Плик №2 с надпис „Предложение за изпълнение на поръчката”, съдържащ документите, свързани с изпълнението на поръчката, съобразно избория от Възложителя критерий и посочените в документацията изисквания, както следва:

1. Предложение за изпълнение предмета на поръчката (попълва се образец, представен в документацията за участие за всяка обособена позиция).

2. Пълна техническа документация. В случай, че се предлага еквивалент в табличен вид да се представи съответствието на предлаганото оборудване с това от спецификацията.

3. Други документи, свързани с изпълнението на поръчката.

III. Плик №3 с надпис „Предлагана цена”, който съдържа ценовото предложение на участника. (представено по образец в документацията за участие за всяка обособена позиция)

Други документи, във връзка с изискванията към офертите:

.....
.....

Други документи по преценка на участника:

.....
.....

Упълномощен да подпише настоящата оферта е:

.....
.....

Приложено представяме:

.....
.....

/Описва се и се прилага нотариално завереното пълномощно на подписващия офертата, когато това не е представляващия фирмата участник/.

Забележка: Под заверен от участника документ се разбира подписан от представляващия участника или упълномощеното от него лице и подпечатан с мокър печат на фирмата документ.

подпис:

дата:

име:.....

град:

длъжност:

ПРЕДЛОЖЕНИЕ ЗА ИЗПЪЛНЕНИЕ НА ПОРЪЧКАТА

/представя се в отделен запечатан непрозрачен плик №2 с надпис „Предложение за изпълнение на поръчката” - по първа обособена позиция и се посочват пълното име на участника, наименование и рег.№ на поръчката/

Участник:.....
Седалище и адрес на управление:.....
.....
тел., факс:.....
Регистрирано в търговския регистър при Агенция по вписвания с ЕИК по
Булстат:

Разплащателна сметка:
IBAN:.....; BIC:.....
банка:

град/клон/офис:.....
представявано от

длъжност:.....

Уважаеми господа,

За изпълнение предмета на обявената от Вас открита процедура за възлагане на обществена поръчка с рег.№ 13122 и предмет: „Доставка на ел. двигатели 6 кV за съоръженията в Котелен цех и за Магистрален тръбен лентов транспортър в „ТЕЦ Марица изток 2” ЕАД”, предлагаме следните условия:

1. Приемаме да изпълним предмета на обособената позиция: „Доставка на ел. двигатели 6 кV за Магистрален тръбен лентов транспортър (МТЛТ-1) и Мелещ вентилатор (МВ) за част 700 MW”, в посочения от Възложителя срок – 7 /седем/ месеца от датата на сключване на договора.

2. Приемаме следните условия на плащане:

Плащане до 60 /шестдесет/ дни от датата на извършена доставка, удостоверено с подписан от страните по договора приемо-предавателен протокол и фактура-оригинал, издадена съгласно разпоредбите на чл. 113 от ЗДДС. Срокът за плащане започва да тече от датата на последно представения документ.

3. Предлагаме гаранционен срок 18 (осемнадесет) месеца от датата на доставка.

4. Приложено представяме други документи, касаещи изпълнението на поръчката, по преценка на участника:

.....
.....

Приложение:

1. Пълна техническа документация (тип, параметри, присъединителни размери, чертежи и др.).

.....

ПОДПИС:

дата:

ИМЕ:.....

град:

ДЛЪЖНОСТ:

ПРЕДЛОЖЕНИЕ ЗА ИЗПЪЛНЕНИЕ НА ПОРЪЧКАТА

/представя се в отделен запечатан непрозрачен плик №2 с надпис „Предложение за изпълнение на поръчката” - по **втора обособена позиция** и се посочват пълното име на участника, наименование и рег.№ на поръчката/

Участник:.....
Седалище и адрес на управление:.....
.....
тел., факс:.....
Регистрирано в търговския регистър при Агенция по вписвания с ЕИК по
Булстат:

Разплащателна сметка:
IBAN:.....; BIC:.....
банка:
град/клон/офис:.....
представявано от
длъжност:.....

Уважаеми господа,

За изпълнение предмета на обявената от Вас открита процедура за възлагане на обществена поръчка с рег.№ **13122** и предмет: **„Доставка на ел. двигатели 6 кV за съоръженията в Котелен цех и за Магистрален тръбен лентов транспортър в „ТЕЦ Марица изток 2” ЕАД”,** предлагаме следните условия:

1. Приемаме да изпълним предмета на обособената позиция: **„Доставка на ел. двигател 6 кV за Димни вентилатори (ДВ) на Котли от 1 до 8”,** в посочения от Възложителя срок – 7 /седем/ месеца от датата на сключване на договора.

2. Приемаме следните условия на плащане:

Плащане до 60 /шестдесет/ дни от датата на извършена доставка, удостоверено с подписан от страните по договора приемо-предавателен протокол и фактура-оригинал, издадена съгласно разпоредбите на чл. 113 от ЗДДС. Срокът за плащане започва да тече от датата на последно представения документ.

3. Предлагаме гаранционен срок 18 (осемнадесет) месеца от датата на доставка.

4. Приложено представяме други документи, касаещи изпълнението на поръчката, по преценка на участника:

.....
.....

Приложение:

1. Пълна техническа документация (тип, параметри, присъединителни размери, чертежи и др.).

.....

ПОДПИС:

ДАТА:

ИМЕ:.....

ГРАД:

ДЛЪЖНОСТ:

ПРЕДЛОЖЕНИЕ ЗА ИЗПЪЛНЕНИЕ НА ПОРЪЧКАТА

/представя се в отделен запечатан непрозрачен плик №2 с надпис „Предложение за изпълнение на поръчката” - по трета обособена позиция и се посочват пълното име на участника, наименование и рег.№ на поръчката/

Участник:.....
Седалище и адрес на управление:.....
.....
тел., факс:.....
Регистрирано в търговския регистър при Агенция по вписвания с ЕИК по Булстат:

Разплащателна сметка:
IBAN:.....; BIC:.....
банка:

град/клон/офис:.....
представявано от

длъжност:.....

Уважаеми господа,

За изпълнение предмета на обявената от Вас открита процедура за възлагане на обществена поръчка с рег.№ 13122 и предмет: „Доставка на ел. двигатели 6 кV за съоръженията в Котелен цех и за Магистрален тръбен лентов транспортър в „ТЕЦ Марица изток 2” ЕАД”, предлагаме следните условия:

1. Приемаме да изпълним предмета на обособената позиция: „Доставка на ел. двигател 6 кV за Димни вентилатори (ДВ) на Котли 9 и 10”, в посочения от Възложителя срок – 7 /седем/ месеца от датата на сключване на договора.

2. Приемаме следните условия на плащане:

Плащане до 60 /шестдесет/ дни от датата на извършена доставка, удостоверено с подписан от страните по договора приемо-предавателен протокол и фактура-оригинал, издадена съгласно разпоредбите на чл. 113 от ЗДДС. Срокът за плащане започва да тече от датата на последно представения документ.

3. Предлагаме гаранционен срок 18 (осемнадесет) месеца от датата на доставка.

4. Приложено представяме други документи, касаещи изпълнението на поръчката, по преценка на участника:

.....
.....

Приложение:

1. Пълна техническа документация (тип, параметри, присъединителни размери, чертежи и др.).

.....

подпис:

дата:

име:.....

град:

ДЛЪЖНОСТ:

ПРЕДЛОЖЕНИЕ ЗА ИЗПЪЛНЕНИЕ НА ПОРЪЧКАТА

/представя се в отделен запечатан непрозрачен плик №2 с надпис „Предложение за изпълнение на поръчката” - по **четвърта обособена позиция** и се посочват пълното име на участника, наименование и рег.№ на поръчката/

Участник:.....

Седалище и адрес на управление:.....

.....

тел., факс:.....

Регистрирано в търговския регистър при Агенция по вписвания с ЕИК по

Булстат:

Разплащателна сметка:

IBAN:.....; BIC:.....

банка:

град/клон/офис:.....

представявано от

длъжност:.....

Уважаеми господа,

За изпълнение предмета на обявената от Вас открита процедура за възлагане на обществена поръчка с рег.№ **13122** и предмет: **„Доставка на ел. двигатели 6 кV за съоръженията в Котелен цех и за Магистрален тръбен лентов транспортър в „ТЕЦ Марица изток 2” ЕАД**”, предлагаме следните условия:

1. Приемаме да изпълним предмета на обособената позиция: **„Доставка на ел. двигател 6 кV за Димни вентилатори (ДВ) на Котли 11 и 12”**, в посочения от Възложителя срок – **7 /седем/ месеца** от датата на сключване на договора.

2. Приемаме следните условия на плащане:

Плащане до **60 /шестдесет/ дни** от датата на извършена доставка, удостоверено с подписан от страните по договора приемо-предавателен протокол и фактура-оригинал, издадена съгласно разпоредбите на чл. 113 от ЗДДС. Срокът за плащане започва да тече от датата на последно представения документ.

3. Предлагаме гаранционен срок **18 (осемнадесет) месеца** от датата на доставка.

4. Приложено представяме други документи, касаещи изпълнението на поръчката, по преценка на участника:

.....

.....

Приложение:

1. Пълна техническа документация (тип, параметри, присъединителни размери, чертежи и др.).

.....

подпис:

дата:

име:.....

град:

ДЛЪЖНОСТ:

ЦЕНОВО ПРЕДЛОЖЕНИЕ

/представя се в отделен запечатан, непрозрачен плик с надпис "Предлагана цена" - по първа обособена позиция и се посочват пълното име на участника, обекта и рег.№ на поръчката/

Участник:.....
Седалище и адрес на управление:.....
.....
тел., факс:.....

Относно: Участие в обявената от Вас открита процедура за възлагане на обществена поръчка с рег.№ 13122 и предмет: „Доставка на ел. двигатели 6 кV за съоръженията в Котелен цех и за Магистрален тръбен лентов транспортър в „ТЕЦ Марица изток 2” ЕАД”

Уважаеми господа,
Предлаганата от нас цена за изпълнение предмета на Първа обособената позиция: „Доставка на ел. двигатели 6 кV за Магистрален тръбен лентов транспортър (МТЛТ-1) и Мелещ вентилатор (МВ) за част 700 MW” елв./словом:.....
...../ лв., без ДДС.

Цената на ел. двигател 6 кV за Магистрален тръбен лентов транспортър (МТЛТ-1) е , /.....
...../ лв., без ДДС.

Цената на ел. двигател 6 кV за Мелещ вентилатор (МВ) за част 700 MW е , /.....
...../ лв., без ДДС.

Декларираме, че цената включва всички разходи по изпълнение на предмета на обособената позиция, както и всички дължими такси, включително и доставката DDP ТЕЦ “Марица изток 2” ЕАД.

дата:
град:
подпис:
име:.....
длъжност:.....

ЦЕНОВО ПРЕДЛОЖЕНИЕ

/представя се в отделен запечатан, непрозрачен плик с надпис "Предлагана цена" - по втора обособена позиция и се посочват пълното име на участника, обекта и рег.№ на поръчката/

Участник:.....

Седалище и адрес на управление:.....

.....

тел., факс:.....

Относно: Участие в обявената от Вас открита процедура за възлагане на обществена поръчка с рег.№ 13122 и предмет: „Доставка на ел. двигатели 6 кV за съоръженията в Котелен цех и за Магистрален тръбен лентов транспортър в „ТЕЦ Марица изток 2” ЕАД”

Уважаеми господа,

Предлаганата от нас цена за изпълнение предмета на Втора обособената позиция: „Доставка на ел. двигател 6 кV за Димни вентилатори (ДВ) на Котли от 1 до 8” елв., /словом:.....

.....

...../ лв., без ДДС.

Декларираме, че цената включва всички разходи по изпълнение на предмета на обособената позиция, както и всички дължими такси, включително и доставката DDP ТЕЦ “Марица изток 2” ЕАД.

подпис:

дата:

име:.....

град:

длъжност:.....

ЦЕНОВО ПРЕДЛОЖЕНИЕ

/представя се в отделен запечатан, непрозрачен плик с надпис "Предлагана цена" - по трета обособена позиция и се посочват пълното име на участника, обекта и рег.№ на поръчката/

Участник:.....
Седалище и адрес на управление:.....
.....
тел., факс:.....

Относно: Участие в обявената от Вас открита процедура за възлагане на обществена поръчка с рег.№ 13122 и предмет: „Доставка на ел. двигатели 6 кV за съоръженията в Котелен цех и за Магистрален тръбен лентов транспортър в „ТЕЦ Марица изток 2” ЕАД”

Уважаеми господа,
Предлаганата от нас цена за изпълнение предмета на Трета обособената позиция: „Доставка на ел. двигател 6 кV за Димни вентилатори (ДВ) на Котли 9 и 10” елв., /словом:.....
.....
...../ лв., без ДДС.

Декларираме, че цената включва всички разходи по изпълнение на предмета на обособената позиция, както и всички дължими такси, включително и доставката DDP ТЕЦ “Марица изток 2” ЕАД.

подпис:
дата: име:.....
град: ДЛЪЖНОСТ:.....

Днес.....г. се сключи настоящия договор между:

„ТЕЦ Марица изток 2”ЕАД, със седалище и адрес на управление: 6265, “ТЕЦ Марица изток 2”ЕАД, обл. Старозагорска, тел. 042/662214; факс: 042/662000; регистрирано в търговския регистър при Агенцията по вписванията; ЕИК 123531939; Разплащателна сметка: IBAN BG49 KOPB 9220 1002 3181 01, BIC: KOPBGSF, при „Корпоративна търговска банка” гр.Раднево, представлявано от **инж. Живко Димитров Динчев – Изпълнителен директор**, наричано за краткост **ВЪЗЛОЖИТЕЛ**

и

.....,
с със седалище и адрес на управление:
.....,
тел., факс: регистриран по ф.д.№/
по описа на Окръжен/Градски Съд; ЕИК по БУЛСТАТ:
....., Ид № по ЗДДС:;
IBAN:....., BIC код:
при Банка: – град /клон/офис:
представлявано от
....., наричан за краткост **ИЗПЪЛНИТЕЛ**

за следното:

I. ПРЕДМЕТ НА ДОГОВОРА

1. Предметът на настоящия договор е **„Доставка на ел. двигател/и 6 кV за”** - произведен/и от
2. Всички параметри и особености на двигателят/ите са описани в Приложения № 1, 2 и 3 към договора.
3. Настоящият договор е сключен в резултат на проведена открита процедура за възлагане на обществена поръчка, рег.№ **13122** и предмет **„Доставка на ел. двигатели 6 кV за съоръженията в Котелен цех и за Магистрален тръбен лентов транспортър в „ТЕЦ Марица изток 2” ЕАД”** .

II. ЦЕНА, НАЧИН НА ПЛАЩАНЕ И ФАКТУРИРАНЕ

1. Общата стойност на договора е лв., без ДДС, /словом:
2. Цената включва всички разходи по изпълнение предмета на договора, както и всички дължими такси, включително и доставката DDP ТЕЦ “Марица изток 2” ЕАД
3. Плащането се извършва до 60 /шестдесет/ дни от датата на извършена доставка, удостоверено с подписан от страните по договора приемо-предавателен протокол и фактура-оригинал, издадена съгласно разпоредбите на чл. 113 от ЗДДС.
4. Срокът за плащане започва да тече от датата на последно представения документ.

III. СРОК ЗА ИЗПЪЛНЕНИЕ

1. Срокът за изпълнение на договора е **7 (седем) месеца**, считано от датата на сключването му.

IV. ГАРАНЦИЯ ЗА ИЗПЪЛНЕНИЕ

1. Преди сключване на договора Изпълнителят представя гаранция за добро изпълнение в една от формите, определени в чл. 60 на ЗОП, в размер на 3 % от стойността на договора. В случай, че гаранцията е банкова е със срок на валидност 20 /двадесет/ месеца от датата на сключване на договора.

2. Гаранцията се освобождава до 30 /тридесет/ дни след изтичане на 12 месеца от гаранционния срок, при липса на забележки от Възложителя и отправено писмено искане от страна на Изпълнителя до отговорника по договора.

V. ЕКСПЕДИЦИОННИ ДОКУМЕНТИ И ПРИЕМАНЕ

1. Изпълнителят уведомява Възложителя по телефон или факс, че има готовност за експедиция на необходимото оборудване минимум 2 дни преди доставката. Възложителят организира извършването на входящ контрол на доставката.

2. Приемането на доставката се извършва до 15.00ч. на територията на Възложителя в присъствието на представители на двете страни по договора, като се проверява количеството и качество на доставката. Представителите на страните подписват приемо-предавателен протокол, удостоверяващ, че оборудването е доставено в склад на Възложителя.

3. При доставка Изпълнителят представя на Възложителя: **опаковъчен лист; сертификат за произход, сертификат за качество; паспорт на изделието (двигателят следва да бъде произведен не по-рано от 2014 год.); гаранционна карта.** Доставка без изброените по-горе документи няма да бъде приемана от Възложителя.

4. Цялостното приемане се извършва с приемо-предавателен протокол.

VI. ГАРАНЦИОНЕН СРОК И РЕКЛАМАЦИИ

1. Гаранционен срок 18 месеца от датата на доставка.

2. Рекламации за липси и явни недостатъци се правят при приемане.

3. При поява на дефекти и неизправности по време на гаранционния срок, Възложителят уведомява Изпълнителя и той отстранява дефектите в срок от 7 дни от датата на получаване на известие от страна на Възложителя.

4. Отстраняването на дефекти и неизправности по време на гаранционния срок е за сметка на изпълнителя, като гаранционният срок се увеличава с времето от появата на повредата до нейното отстраняване.

VII. ЗАДЪЛЖЕНИЯ НА СТРАНИТЕ

1. **Възложителят е длъжен:**

1.1 Да заплаща дължимата от него сума в срок и размер, както е упоменато в Раздел II.

1.2 Да приеме доставката, ако доставеното оборудване отговаря на техническите изискванията и са представени всички придружителни документи.

1.3 Да не приеме доставката, в случай, че има забележки по т.1.2. от текущия Раздел.

2. Изпълнителят е длъжен:

2.1. При готовност за доставка да уведоми Възложителя /отговорника по договора/ най-малко два дни преди доставката по телефон или факс, като посочи датата и обема на доставката.

2.2. Да достави оборудването в указания срок, съгласно Раздел III, т.1.

2.3. Да представи необходимите документи при доставка, изисквани в Раздел V от настоящия договор.

2.4. Изпълнителят е длъжен да определи техническо лице, отговарящо за изпълнението на договора.

2.5. При изпълнение на договора да не назначава хора, които са в трудово правни отношения с Възложителя.

2.6. Изпълнителят е длъжен да се запознае с Указания за реда и последователността при подготовка на документи за допускане до работа на външни изпълнители на територията на „ТЕЦ Марица изток 2” ЕАД, публикувани на интернет страницата на дружеството (www.tpp2.com, раздел Обществени поръчки и търгове) и да изпълни изискванията им.

2.7. Изпълнителят се задължава в едномесечен срок от подписване на договора да осъществи контакт с отговорника по договора и с негово съдействие да съгласува с компетентните лица на Възложителя от отдели „Сигурност и управление при кризи”, „Безопасност и здраве при работа”, „Технически контрол и качество” и „Екология”, както и РСБЗН, необходимостта от представяне на документи за допускане до работа на територията на дружеството.

Компетентните лица съгласуват подготвените от Изпълнителя документи и при липса на забележки подписват Протокол за проверка на документи за допускане до работа.

2.8. В случай че Териториална дирекция “Национална сигурност”, гр. Стара Загора не издаде разрешение за работа или извършване на конкретно възложена задача на лице – работник или служител на Изпълнителя, Изпълнителят се задължава да го замени, като предложи на Възложителя друго лице, притежаващо равностойна квалификация и опит, което също подлежи на проучване по горния ред.

VIII. САНКЦИИ И НЕУСТОЙКИ

1. Възложителят дължи на Изпълнителя неустойка в размер на 0,1 %, върху неиздължената сума на ден при забава на плащания по договора, но не повече от 5 % от стойността на забавената сума. Максималният размер на дължимите от Възложителя на това основание неустойки за забава се ограничават до 5 % от стойността на договора.

2. При забава или друго неточно изпълнение, Изпълнителят дължи неустойка в размер на 1 % на ден върху стойността на договора, но не повече от 10 % от стойността на договора.

3. При пълно неизпълнение на задълженията си по договора Изпълнителят дължи неустойка в размер на 20 % от стойността на договора.

4. При пълно неизпълнение или неточно изпълнение на задълженията си по договора, Възложителят има право да задържи и гаранцията за изпълнение на договора.

5. Плащането на неустойки не лишава изправната страна от възможност да търси обезщетение за по-големи вреди.
6. Ако Възложителят прецени, че срокът за изпълнение на договора не може да бъде спазен по причини, които се дължат изцяло или частично на негови действия или бездействия не налага предвидените в договора санкции и неустойки за определен от него период.
7. Изпълнителят се съгласява да удовлетвори претенциите на Възложителя за обезщетяване на преки вреди и за плащане на неустойки, настъпили в резултата на негово неизпълнение произтичащо от настоящият договор. Възложителят се задължава при възникване на претенция да уведоми писмено Изпълнителя. Уведомлението трябва да бъде мотивирано по основание и размер.
8. В случаите на т.7 от текущия Раздел, Възложителят извършва прихващане между двете насрещни вземания, които се погасяват до размера на по-малкото, като клаузата произвежда правно действие при условие, че между страните съществуват насрещни, еднородни, заместими и изискуеми вземания.

IX. ФОРСМАЖОР

1. Страните се освобождават от отговорност за частично или пълно неизпълнения на техните договорни задължения в случай, че невъзможността за изпълнение е следствие на събитие извън техния контрол, или в случай, че тези обстоятелства са упражнили непосредствено влияние върху изпълнението на този договор. В случай на възникване на такива форсмажорни обстоятелства съответните срокове се удължават с времето на действие на тези обстоятелства.
2. Всяка една от страните е длъжна да уведоми съответно другата страна за настъпването и прекратяването на форс мажорното събитие в 14 дневен срок от възникването и края на събитието, независимо от характера на събитието. Това уведомяване трябва да е потвърдено от Българската търговско-промишлена палата. В случая намира приложение чл. 306 от ТЗ.

X. РАЗРЕШАВАНЕ НА СПОРОВЕ

1. Всички спорове, породени от този Договор или отнасящи се до него, включително споровете, породени или отнасящи се до неговото тълкуване, недействителност, изпълнение или прекратяване, както и споровете за попълване празноти в Договора или приспособяването му към ново възникнали обстоятелства, ако не могат да бъдат решени между страните се решават от компетентния съд.

XI. ПРЕКРАТЯВАНЕ НА ДОГОВОРА

1. При наличие на “форсмажор”, или друго събитие, двете страни могат да се споразумеят за прекратяване на договора.
2. Възложителят си запазва правото да прекрати договора едностранно с 14 дневно писмено предизвестие.
3. Когато Изпълнителят не изпълни някое свое задължение, поради причина за която отговаря, Възложителят може да прекрати Договора. Неустойките по Раздел VIII остават дължими.

XII. ОБЩИ УСЛОВИЯ

1. Договорът влиза в сила от датата на неговото сключване.
2. Този договор се изготви и подписа в два еднообразни екземпляра, по един за всяка страна, при спазване на общите изисквания на Търговския закон, Закона за задълженията и договорите.
3. По всички въпроси, възникнали при изпълнението на настоящият договор (включително за връщане на гаранцията за изпълнение), Изпълнителят се обръща към отговорника на договора, указан по-долу.

ВЪЗЛОЖИТЕЛ:

ИЗПЪЛНИТЕЛ:

**УКАЗАНИЯ ЗА ПОДГОТОВКА НА ОФЕРТА ЗА УЧАСТИЕ В ПРОЦЕДУРА
ПО ВЪЗЛАГАНЕ НА ОБЩЕСТВЕНА ПОРЪЧКА
В „ТЕЦ МАРИЦА ИЗТОК 2” ЕАД**

Настоящите указания са общи и имат информативен характер. Конкретните изисквания към участниците/кандидатите за всяка обществена поръчка са посочени в обявлението към документацията за участие в нея.

**I. УЧАСТНИЦИТЕ ПРЕДСТАВЯТ ОФЕРТАТА СИ СЪОБРАЗНО ЧЛ. 57
ВЪВ ВР. С ЧЛ. 56 ОТ ЗОП**

Заявленията за участие в процедури на договаряне съобразно чл. 87 във вр. с чл. 77, ал. 3-5 от ЗОП съдържат посочените документи аналогично на Плик № 1 при откритата процедура.

1. Плик № 1 с надпис „Документи за подбор”, който да съдържа документи, съобразно посочените изисквания в обявлението и документацията както следва:

а) оферта (заявление за участие) съобразно представен образец в документацията, попълнена и подписана от лице, което представлява и управлява или упълномощено от него лице, съгласно представено нотариално заверено пълномощно.

б) списък на документите, съдържащи се в офертата, подписан от участника. Списъкът следва да бъде подписан от лице, което представлява и управлява или упълномощено от него лице, съгласно представено нотариално заверено пълномощно в офертата.

в) документ за внесена гаранция за участие - платежно нареждане (заверено от участника копие) за внесена парична сума по депозитната сметка на централата - сметката и сумата са указани в обявлението, или **банкова гаранция в оригинал** /по образец, приложен в документацията/. В случай, че банковата гаранция не е издадена от българска банка, тя следва да е потвърдена от българска банка. Когато участник в обществената поръчка е обединение от лица, банковата гаранция се издава на името на обединението. В случай, че това е невъзможно, такава се издава на името на едно от лицата, участващи в обединението, като изрично се записва, че банковата гаранция е от името и за сметка на обединението. В такъв случай в договора за създаване на обединението или анекс към него задължително се записва, че лицето, на името на което е издадена гаранцията, се задължава да издаде и поддържа такава банкова гаранция през целия ѝ срок на валидност.

г) копие на фактурата за закупуване на документация от възложителя за участие в обществената поръчка – това следва от чл. 28, ал. 4 на ЗОП. Фактурата следва да бъде издадена на името на участника, който подава офертата, или в случай на обединение - от името на обединението или участник в същото.

д) удостоверение за актуално състояние или заверено извлечение от интернет страницата на Търговския регистър. За лицата, упражняващи свободна професия, това е удостоверение за регистрация или акт за приемане в съответната гилдия. За физическите лица това е копие от личната карта. Обединенията представят договор за създаване на гражданско дружество или консорциум, както и документ, в който задължително се посочва представляващия. Всички копия на документи следва да бъдат заверени от участника.

е) декларации, че не са налице обстоятелствата по чл.47 ал.1, ал.2, т.1, т.2, т.3, т.5 и ал.5 от ЗОП. Попълват се приложените в документацията образци от лицата, посочени в чл. 47, ал. 4 от ЗОП. Декларациите се представят в оригинал. Участниците са длъжни да уведомяват възложителя за всички настъпили промени в обстоятелствата по чл. 47, ал. 1 от ЗОП в 7-дневен срок от настъпването им.

ж) доказателства за икономическото и финансовото състояние на участника по чл. 50, съобразно посоченото от възложителя в обявлението и документацията за участие:

- Удостоверения от банки или заверено копие от застраховка за професионална отговорност. Удостоверението следва да бъде оригинал или заверено копие – удостоверението /или референция/ от банка следва да бъде в свободен текст и да отразява коректните партньорски взаимоотношения между участника и банката;

- Годишния финансов отчет за предходната година или някоя от съставните му части, когато публикуването им се изисква от законодателството на страната, в която участникът е установен, с изключение на новорегистрираните /тези, които са регистрирани през текущата или предходната година/, както и тези упражняващи свободна професия. Копието, което се представя, се заверява **на всяка страница** от представляващия или упълномощено лице, чрез подпис и текст „Вярно с оригинала”

- Информация за общия оборот и за оборота на стоките, услугите или строителството, които са обект на поръчката, за последните три години– представя се във вид на справка, изготвена от участника, като се декларира истинността на информацията.

з) доказателства за техническата възможност и/или квалификация по чл. 51 и чл. 53, ал. 1 от ЗОП, посочени от възложителя в обявлението и документацията за участие:

- списък на основните договори за доставки и услуги, извършени през последните три години, включително стойностите, датите и получателите, придружена от препоръки за добро изпълнение

- списък на договорите за строителство, изпълнени през последните пет години, придружен от препоръки за добро изпълнение. Тези препоръки посочват стойността, датата и мястото на строителството, както и дали то е изпълнено професионално и в съответствие с нормативните изисквания

- описание на техническото оборудване, възможностите за осигуряване на качеството и оборудването за изпитване и изследване;

- образци, описание и/или фотографски снимки на стоките, които ще се доставят, чиято автентичност трябва да бъде доказана, ако възложителят изисква това;

- сертификати, издадени от независими лица, които са акредитирани по съответната серия еропейски стандарти от Изпълнителна агенция „Българска служба за акредитация” или от друг национален орган за акредитация, който е страна по Многостранно споразумение за взаимно признаване на Европейската организация за акредитация, съответната област или да отговаря на изискванията за признаване съгласно чл.5а, ал.2 от Закона за националната акредитация на органи за оценяване на съответствието;

- документи, удостоверяващи образованието и професионалната квалификация на кандидата и/или на ръководните му служители, или на лицата, които отговарят за извършването на услугата или строителството;

- данни за средния годишен брой на работниците и служителите и за броя на ръководните служители на кандидата за последните три години;

- данни за собствени или наети технически лица, които кандидатът ще използва за извършване на строителството.

- списък на технически лица, включително на тези, отговарящи за контрола на качеството;

В случай, че се изискват документи за професионална квалификация или брой на служителите за изпълнение на поръчката, се представя поименен номериран списък на лицата, тяхната квалификация и дейността, която ще извършват. Когато поръчката е

разделена на обособени позиции, такъв списък се прилага отделно за всяка обособена позиция.

Всички изготвени от участника справки следва да бъдат съобразени и с предмета на поръчката и да бъдат подписани от лицето, което представлява и управлява или от упълномощено от него лице, съгласно представено изрично пълномощно. Документи, удостоверяващи наличието на някое от горните изисквания и изготвени от органи на държавната администрация, контролни органи и други организации следва да се представят в оригинал или нотариално заверено копие.

и) декларация, че са спазени изискванията за закрила на заетостта, включително минимална цена на труда и условията на труд - представя се само в случаите, когато обществената поръчка е за строителство или услуга. Декларацията се представя от лицата, които управляват и представляват.

Съгласно § 1, т. 12 от Допълнителните разпоредби на ЗОП - "Минимална цена на труд" е минималният размер на заплащане на работната сила, определен като минимален месечен размер на осигурителния доход по дейности и групи професии съгласно чл. 8, т. 1 от Закона за бюджета на държавното обществено осигуряване за съответната година.

й) декларация за приемане на условията в проекта на договор, съобразно представен в документацията образец, подписана от лицето, което представлява и управлява или от упълномощено от него лице, съгласно представено изрично пълномощно.

к) Когато участникът е декларирал, че ще използва подизпълнител, освен името му, трябва да посочи процентът и конкретната част от обществената поръчка, включително обособените позиции, която ще извършва. Подизпълнителите трябва да отговарят на всички посочени от възложителя изисквания, т.е. следва да подадат горепосочените документи, съобразно вида и дела на тяхното участие, съгласно чл. 56, ал. 2 от ЗОП.

л) Когато участникът е обединение, което не е юридическо лице документите по чл.56, ал.1, т.1 т.6 се представят за всяко физическо или юридическо лице, включено в обединението. Документите по чл.56, ал.1, т.4 и т.5 се представят само участниците, чрез които обединението доказва съответствието си с критериите за подбор по чл.25, ал.2, т.6. Декларация по чл.56, ал.1, т.11 се представя само от участниците в обединението, които ще изпълняват дейности, свързани със строителство или услуги.

Ако възложителят е изискал представяне на различни документи за доказване на съответствие с критериите за подбор по различните обособени позиции, участникът представя отделни пликове №1. (това изискване не се прилага по аналогия за процедурите на договаряне)

Първоначалните оферти, представяни от поканените участници в процедури на договаряне съобразно чл. 89, ал. 2 от ЗОП, съдържат посочените документи аналогично на Пликове № 2 и 3 при откритата процедура.

2. Плик № 2 с надпис „Предложение за изпълнение на поръчката”, съдържащ документите, свързани с изпълнението на поръчката, съобразно избора от Възложителя критерий и посочените в документацията изисквания. Тук участниците представят технически спецификации, както и други документи по тяхна преценка свързани с изпълнението на конкретната процедура.

Когато участник подава оферта за повече от една обособена позиция, плик №2 се представя за всяка от позициите. (това изискване не се прилага по аналогия за процедурите на договаряне)

3. Плик № 3 с надпис „Предлагана цена”.

Прилага се попълнена и подписана ценова оферта съгласно предоставен в документацията образец. Посочва се цената, която участникът предлага, като препоръчително е участникът да посочи в офертата си начина на формиране на цената, като направи пълна разбивка на калкулираните в цената разходи и предвидената печалба. В случай, че са приложени подробни ценови спецификации в документацията, образците се попълват, като се прилагат и в електронен вариант (Microsoft Office Word или Excell).

Когато участник подава оферта за повече от една обособена позиция, плик №3 се представя за всяка от позициите. (това изискване не се прилага по аналогия за процедурите на договаряне)

Всички документи представени в офертата на участника следва да бъдат подписани от лице, което представлява и управлява или упълномощено от него лице, съгласно представено нотариално заверено пълномощно в офертата.

II. ДРУГИ ДОКУМЕНТИ, КОИТО ВЪЗЛОЖИТЕЛЯ МОЖЕ ДА ПОИСКА ДА БЪДАТ ПРЕДСТАВЕНИ В ЗАВИСИМОСТ ОТ ВИДА, ХАРАКТЕРА И СЛОЖНОСТТА НА ПОРЪЧКАТА

1. Възложителят има право да изисква по негова преценка различни документи, доказващи възможности на кандидата/участника или обстоятелства, които се изискват от характера, вида или сложността на поръчката.

1.1. За обществени поръчки с предмет включващ ремонтна или монтажна дейност, която е обект на надзор от „Инспекция за държавен технически надзор“:

а) копие от регистрация в регионалния отдел на „Инспекция за държавен технически надзор” - Да се представи разрешение за извършване на съответните ремонтни и монтажни дейности.

1.2. За обществени поръчки с обект, включващ проектиране, инженеринг и/или упражняване на строителен надзор, Възложителят може да поиска да бъдат представени и:

а) Копие от застрахователна полица за направена на името на кандидата за изпълнител задължителна застраховка по смисъла на чл. 171 от Закона за устройство на територията за обекти, представляващи строежи първа категория по смисъла на Наредбата за номенклатурата на видовете строежи. В съответното обявление Възложителя определя минималната стойност на застраховката, в зависимост от вида и сложността на конкретния обект.

б) Удостоверение, издадено от съответната Камара на архитектите в инженерното проектиране, съдържащо списък с проектантите, притежаващи пълна проектантска правоспособност.

в) Удостоверение за вписване в централен професионален регистър на строителя в изпълнение на чл.3, ал. 2 от Закона за камарата на строителите във връзка с чл.137, ал.1 и чл.157, ал. 2 ЗУТ за съответната категория и група – документът задължително се изисква при процедури, имащи за обект „строителство”.

III. ОСОБЕНОСТИ ОТНОСНО ДОКУМЕНТИТЕ, КОИТО СЛЕДВА ДА БЪДАТ ПРЕДСТАВЕНИ ОТ УЧАСТНИЦИ ЧУЖДЕСТРАННИ ЛИЦА, УЧАСТНИЦИ ОБЕДИНЕНИЯ И ПРИ УЧАСТИЕ НА ПОДИЗПЪЛНИТЕЛИ

1. Участници чуждестранни лица следва да представят посочените документи съгласно закона по месторегистрацията си, а тези, които се представят от физически лица съгласно отечествения закон. Прилагат се правилата на чл. 48 от ЗОП, като чуждестранните лица декларират липса на обстоятелства по чл. 47, ал. 1 и 2. С декларацията по чл.47, ал. 1, т.1 чуждестранно лице трябва да декларира, както факта, че не е осъждан с влязла в сила присъда за престъпление против финансовата, данъчната или осигурителната система, включително изпиране на пари, за престъпление по служба или подкуп, участие в организирана престъпна група, както и

за престъпление против собствеността или против стопанството, освен ако не е реабилитиран, както по отечествения си закон, така и по Наказателния кодекс на Република България.

В декларациите се попълват аналогични на българските данни за лицата, като в полето за ЕГН се записва дата на раждане, а в полето за лична карта – номер на съответен документ за самоличност, дата и място на издаване, както и органът, който го е издал.

2. Когато участник е **обединение от лица**, изискуемите документи се представят от всяко от лицата, участници в обединението съобразно изискванията на ЗОП. Това задължително изискване не отпада дори когато някой от участниците в обединението няма да извършва дейности, попадащи в предмета на обществената поръчка. Препоръчително е да се уточнят конкретно дейностите, които ще извършва всеки от участниците при изпълнението на предмета на поръчката (представя се декларация в свободен текст), като и представените документи в офертата трябва да им съответстват. Задължително в офертата се представя договорът за създаване на обединението, като в случай на последващи промени се прилагат и съответните анекси или други доказателства.

3. Когато за изпълнение на обществената поръчка се предвижда участие на **подизпълнители**, в офертата се посочват подизпълнителите, процентът от общата стойност и конкретната част от предмета на обществената поръчка, която ще бъде изпълнена от всеки подизпълнител.

4. Когато участниците, които нямат собствени **ресурси** за изпълнение на поръчката, но разполагат с такива, предоставени им от други лица /чл. 51а, ал. 1 ЗОП/, това следва да бъде подкрепено със съответните доказателства за конкретната процедура.

IV. ПОДГОТОВКА, ПОДАВАНЕ НА ОФЕРТАТА И ОТВАРЯНЕ

1. Всички документи, представени в офертите, трябва да бъдат съставени на български език. Когато участникът в процедурата е чуждестранно физическо или юридическо лице, документите се подават в съответствие с изискванията на чл.56, ал.4 от ЗОП.

2. Всички документи и данните в офертата се подписват само от лица с представителни функции: посочени в удостоверението за актуално състояние и/или упълномощени за това лица. Във втория случай се изисква да се представи нотариално заверено пълномощно за изпълнението на такива действия.

3. Офертата се представя в Регистратурата по обществени поръчки в „ТЕЦ Марица изток 2” ЕАД в запечатан непрозрачен плик от участника или от негов упълномощен представител, лично или по пощата или куриерска служба с препоръчано писмо с обратна разписка. Ако пликовете не са запечатани съгласно указания по-горе начин няма да бъдат приети от Възложителя.

Върху плика да бъде изписано:

- наименование и идентификационен номер на ОП посочен в поканата, както и обособените позиции за които участва
- думите „Моля не отваряйте преди /часа и датата посочени в обявлението /”
- името на участника, адрес за кореспонденция, телефон и по възможност факс и електронен адрес

4. Отварянето на офертите е публично и на него могат да присъстват участниците в процедурата или техни упълномощени представители, както и представители на средствата за масово осведомяване и на юридически лица с нестопанска цел.

Лицата, които по закон представляват участника юридическо лице следва да представят документ за самоличност, а упълномощените от лица тях - пълномощно и

документ за самоличност. За всички останали - документ за самоличност и пълномощно от медията, която представляват или юридическото лице с нестопанска цел за присъствието си на съответната обществена поръчка.

V. ДОКУМЕНТИ, КОИТО ДА СЕ ПРЕДСТАВЯТ ОТ УЧАСТНИКА, ОПРЕДЕЛЕН ЗА ИЗПЪЛНИТЕЛ ПРЕДИ ПОДПИСВАНЕ НА ДОГОВОРА

1. Преди подписване на договора за обществена поръчка участникът, определен за изпълнител, е длъжен да представи документи от съответните компетентни органи за удостоверяване на обстоятелствата по чл. 47, ал. 1 и ал. 2 и документ, удостоверяващ изпълнението на изискването на чл. 59, ал. 1 предл. второ от ЗОП, както следва:

а/ свидетелство за съдимост по чл. 47, ал. 1, т. 1 от ЗОП

Свидетелството за съдимост да бъде издадено не по-рано от 6 месеца от датата на сключване на договора и трябва да бъде представено в оригинал или нотариално заверено копие.

б/ удостоверение за актуално състояние или заверено извлечение от търговския регистър по чл. 47, ал. 1, т. 3 от ЗОП .

в/ удостоверение за липса на вписани обстоятелства - удостоверява, че търговеца не е в ликвидация, не е обявен в несъстоятелност и не се намира в производство по обявяване в несъстоятелност по чл. 47, ал. 1, т. 2 и ал. 2, т. 1 от ЗОП.

г/ удостоверение от органа по приходите за наличието или липсата на задължения към държавата - Удостоверението следва да е оригинал или нотариално заверено копие и да е издадено не по-рано от 2 месеца от датата на сключване на договора.

д/ удостоверение от съответната община по седалището на юридическото лице за наличието или липсата на задължения към същата община - Удостоверението следва да е оригинал или нотариално заверено копие и да е издадено не по-рано от 2 месеца от датата на сключване на договора.

е/ документ за гаранция за изпълнение

ж/ заверено копие от удостоверение за данъчна регистрация и регистрация по БУЛСТАТ на създаденото обединение /когато определеният изпълнител е неперсонифицирано обединение на физически и/или юридически лица и възложителят не е предвидил в обявлението изискване за създаване на юридическо лице/.

Всички въпроси по процедурата, незасегнати в настоящите УКАЗАНИЯ, ще бъдат решавани в съответствие със Закона за обществените поръчки, Правилника за прилагане на закона за обществените поръчки, Закона за задълженията и договорите и Търговския закон.

ДЕКЛАРАЦИЯ
по чл.47 от ЗОП, във връзка с чл.47, ал.9 от ЗОП

Долуподписаният/-ната/
притежаващ лична карта №, издадена на.....от МВР, гр.
с ЕГН....., в качеството ми на представляващ
.....- участник в открита процедура за възлагане на
обществена поръчка, рег.№....., с предмет:
“.....”

ДЕКЛАРИРАМ:

1. На основание чл.47, ал.1, т.1 от ЗОП

Не съм осъден с влязла в сила присъда за:

- а) престъпление против финансовата, данъчната или осигурителната система, включително изпиране на пари, по чл. 253 - 260 от Наказателния кодекс;
- б) подкуп по чл. 301 - 307 от Наказателния кодекс;
- в) участие в организирана престъпна група по чл. 321 и 321а от Наказателния кодекс;
- г) престъпление против собствеността по чл. 194 - 217 от Наказателния кодекс;
- д) престъпление против стопанството по чл. 219 - 252 от Наказателния кодекс
- е) престъпление по чл. 108а от Наказателния кодекс - при възлагане на поръчки по чл. 3, ал. 2.

2. На основание чл.47, ал.2, т.2 и т. 5 от ЗОП

2.1. Не съм лишен от правото да упражнява определена професия или дейност съгласно законодателството на държавата, в която е извършено нарушението, включително за нарушения, свързани с износа на продукти в областта на отбраната и сигурността.

2.2. Не съм осъден осъден с влязла в сила присъда за престъпление по чл. 313 от Наказателния кодекс във връзка с провеждане на процедури за възлагане на обществени поръчки.

3. На основание чл.47, ал.5 от ЗОП

3.1. Не съм свързано лице с възложителя или със служители на ръководна длъжност в неговата организация.

3.2. Участникът, когото представлявам няма сключен договор с лице по чл. 21 или чл. 22 от Закона за предотвратяване и установяване на конфликт на интереси

Декларирам, че ако бъда избран за Изпълнител на обществената поръчка, при подписване на договора ще представя документи от съответните компетентни органи за удостоверяване на обстоятелствата от настоящата декларация.

Известно ми е, че при деклариране на неверни данни нося наказателна отговорност по чл.313 от НК.

.....Г

Декларатор:

Забележка: Попълва се от лицата, съгласно чл.47, ал.4 от ЗОП

ДЕКЛАРАЦИЯ
по чл.47 от ЗОП, във връзка с чл.47, ал.9 от ЗОП

Долуподписаният /-ната/ _____
притежаващ лична карта № _____, издадена на _____ от МВР, гр. _____
с ЕГН _____, в качеството ми на представляващ _____
_____ - участник в откритата процедура за
възлагане на обществена поръчка, рег.№ _____, с обект:
“ _____
_____”

ДЕКЛАРИРАМ:

1. На основание чл.47, ал.1, т.2 и т.3 от ЗОП

- 1.1. Участникът, който представлявам не е обявен в несъстоятелност.
1.2. Участникът, който представлявам не се намира в производство по ликвидация и не се намира в подобна процедура, съгласно националните закони и подзаконовни актове.

2. На основание чл.47, ал.2, т.1 и т.3 от ЗОП

2.1. Участникът, който представлявам не е в открито производство по несъстоятелност, или е сключил извънсъдебно споразумение с кредиторите си по смисъла на чл. 740 от Търговския закон, а в случай че кандидатът или участникът е чуждестранно лице - се намира в подобна процедура съгласно националните закони и подзаконовни актове, включително когато неговата дейност е под разпореждане на съда, или кандидатът или участникът е преустановил дейността си.

2.2. Участникът, когото представлявам няма задължения по смисъла на чл. 162, ал. 2, т. 1 от Данъчно-осигурителния процесуален кодекс към държавата и към община, установени с влязъл в сила акт на компетентен орган, освен ако е допуснато разсрочване или отсрочване на задълженията, или има задължения за данъци или вноски за социалното осигуряване съгласно законодателството на държавата, в която кандидатът или участникът е установен..

Декларирам, че ако бъда избран за Изпълнител на обществената поръчка, при подписване на договора ще представя документи от съответните компетентни органи за удостоверяване на обстоятелствата от настоящата декларация.

Известно ми е, че при деклариране на неверни данни нося наказателна отговорност по чл.313 от НК.

_____г

Декларатор: _____

Забележка: За обстоятелствата по чл. 47, ал. 1, т. 2 и 3, ал. 2, т. 1 и т. 3 ЗОП, когато кандидатът или участникът е юридическо лице, е достатъчно подаване на декларация от едно от лицата, които могат самостоятелно да го представляват.

ДЕКЛАРАЦИЯ
по чл.56, ал.1, т.8 от Закона за обществените поръчки

Долуподписаният /-ната/ _____
притежаващ лична карта № _____, издадена на _____ от МВР, гр. _____
с ЕГН _____, в качеството си на _____ (Управител, член
на Управителния съвет, член на Съвета на директорите) на
"....." (ЕТ, ООД, ЕООД, АД и др.)

ДЕКЛАРИРАМ, ЧЕ:

при изпълнението на обществена поръчка рег. №....., с предмет:
"....."
....."
НЯМА да използвам подизпълнители.

Известно ми е, че при деклариране на неверни данни нося наказателна отговорност по чл.313 от НК.

_____г

Декларатор: _____

Забележка: Попълва се от лицето, което управлява и представлява участника

ДЕКЛАРАЦИЯ
по чл.56, ал.1, т.8 от Закона за обществените поръчки

Долуподписаният /-ната/ _____
притежаващ лична карта № _____, издадена на _____ от МВР, гр. _____
с ЕГН _____, в качеството си на _____ (Управител, член
на Управителния съвет, член на Съвета на директорите) на
"....." (ЕТ, ООД, ЕООД, АД и др.)

ДЕКЛАРИРАМ, ЧЕ:

При изпълнението на обществена поръчка рег. №..... с предмет:
"....."
ще използвам подизпълнители.

Подизпълнител/и ще бъде/бъдат: (изписват се наименованията на фирмите на подизпълнителите)

- 1.....,
- 2.....,
- 3.....,
- 4.....,

които са запознати с предмета на поръчката и са дали съгласие за участие в процедурата.

Дела на участие на подизпълнителите при изпълнение на поръчката ще бъде% от общата стойност на поръчката.

Известно ми е, че при деклариране на неверни данни нося наказателна отговорност по чл.313 от НК.

_____ г

Декларатор: _____

Забележка: Попълва се от лицето, което управлява и представлява участника

ДЕКЛАРАЦИЯ
по чл.56, ал.1, т.12 от Закона за обществените поръчки

Долуподписаният /-ната/ _____
притежаващ лична карта № _____, издадена на _____ от МВР, гр. _____
с ЕГН _____, в качеството си на _____ (Управител, член
на Управителния съвет, член на Съвета на директорите) на
"....." (ЕТ, ООД, ЕООД, АД и др.)

ДЕКЛАРИРАМ, ЧЕ:

съм запознат и приемам условията в проекта за договор, приложен към документацията за участие в процедура за възлагане на обществена поръчка, рег. №..... с предмет:
"....."
.....

_____ г

Декларатор: _____

Забележка: Попълва се от лицето, което управлява и представлява участника

ДЕКЛАРАЦИЯ
за съгласие за участие в ОП от подизпълнители

Долуподписаният /-ната/ _____
притежаващ лична карта № _____, издадена на _____ от МВР, гр. _____
с ЕГН _____, в качеството си на _____ (Управител, член
на Управителния съвет, член на Съвета на директорите) на
"....." (ЕТ, ООД, ЕООД, АД и др.)

ДЕКЛАРИРАМ, ЧЕ:

Съм съгласен да участвам като подизпълнител при изпълнението на обществена поръчка, рег. №..... и обект:

„.....
.....
.....”

При изпълнението на обекта на поръчката ще извършвам следните дейности:

.....
.....
.....
.....

_____г

Декларатор: _____

Забележка: Попълва се от лицето, което управлява и представлява участника

 (наименование и адрес на Възложителя)

Банкова гаранция №.....
за участие в процедура за възлагане на обществена поръчка

..... /банка/ със седалище /адрес/ е информирана, че нашият клиент, / дружество/, ЕИК, ще участва със свое предложение в обявената от Вас /вид/ процедура за възлагане на обществена поръчка за/предмет и рег. № на поръчката/.

В съответствие с изискванията на ЗОП/банка/ се задължава неотменяемо да Ви изплати, независимо от възраженията на нашия клиент, сумата в размер на/цифром/,/словом/, след получаване на Вашето надлежно подписано и подпечатано искане за плащане, деклариращо, че дружество

1. оттегли заявлението си след изтичането на срока за получаване на заявления или оттегли офертата си след изтичане на срока за получаване на офертите;
2. е определен Изпълнител, но не изпълни задължението си да сключи договор за обществена поръчка;

Вашето писмено искане за плащане трябва да бъде представено чрез посредничеството на централата на обслужващата Ви банка, потвърждаваща, че положените от Вас подписи са автентични и Ви задължават, съгласно закона.

Настоящата гаранция е валидна до...../дата/ и изтича изцяло и автоматично в случай, че до 16,00 часа на/дата/ искането Ви, предявено при горепосочените условия не е постъпило в/банка/. След тази дата ангажиментът ни се обезсилва, независимо дали оригиналът на банковата гаранция ни е върнат или не.

Банковата гаранция може да бъде освободена преди изтичане на валидността ѝ само след връщане на оригинала на същата в/банка/.

подписи:
 (банка)

 (наименование и адрес на Възложителя)

**Банкова гаранция №.....
 за изпълнение на договор за обществена поръчка**

БАНКА, със седалище, е уведомена, че между „ТЕЦ Марица изток 2” ЕАД, с. Ковачево /Възложител и бенефициент на банковата гаранция/ и, със седалище /Изпълнител/, е сключен / предстои да бъде сключен Договор за възлагане на обществена поръчка №..... с предмет: „.....” /наричан по-нататък Договор/.

Във връзка с гореизложеното, „БАНКА” ...се задължава безусловно и неотменяемо да Ви заплати всяка сума или суми, непревишаващи общо лв. /.....лева/, при получаване на Вашето надлежно подписано и подпечатано искане за плащане, деклариращо, че Изпълнителят не е изпълнил частично или изцяло задълженията си по Договора.

Вашето писмено искане за плащане трябва да бъде представено чрез посредничеството на централата на обслужващата Ви банка, потвърждаваща, че положените от Вас подписи са автентични и са на лица, които Ви обвързват съгласно закона.

Нашият ангажимент по гаранцията се намалява автоматично със сумата на всяко плащане, извършено от нас по нея.

Настоящата гаранция е валидна от..... до и изтича изцяло и автоматично, в случай че до 16,00 часа на искането Ви, предявено при горепосочените условия не е постъпило в „Банка” След тази дата ангажиментът ни се обезсилва, независимо дали оригиналът на настоящата банкова гаранция ни е върнат или не.

Банковата гаранция може да бъде освободена преди изтичане на валидността ѝ само след връщане на оригинала на същата в „Банка”

С уважение,

(БАНКА)