



# „ТЕЦ МАРИЦА ИЗТОК 2“ ЕАД

6265 Ковачево, обл. Стара Загора, тел. 042/662 214, 042/662 014  
факс: 042/662 000, 042/662 507, e-mail: tec2@tpp2.com



TÜV Rheinland  
**CERT**  
ISO 9001  
ISO 14001  
BS OHSAS 18001

## ДОКУМЕНТАЦИЯ

за участие в обществена поръчка чрез открита процедура с рег. № 14050

„Доставка на 17 бр. електрозадвижвания за валкови сита - ВС220 и 2ВС220”

### СЪДЪРЖАНИЕ НА ДОКУМЕНТАЦИЯТА

№	Наименование
1.	Решение за откриване на процедура за възлагане на ОП
2.	Обявление за ОП
3.	Пълно описание на предмета на ОП
4.	Образец на оферта
5.	Предложение за изпълнение на поръчката
6.	Ценово предложение
7.	Проект на договор
8.	Указания за подготовка на офертата за участие в процедурата
9.	Образец на декларации по чл.47 от ЗОП
10.	Образец на декларации по чл.56 от ЗОП
11.	Декларация за съгласие за участие в ОП от подизпълнители
12.	Образец на банкова гаранция за участие и изпълнение
13.	Чертеж на мотор-редктор – 1 бр.

Съгласували:

Директор „Маркетинг и ОП”:  
Д. Неделчева

Директор „АДФК”  
Р. Германов

Ръководител „ТО”  
инж. И. Танев

Юрисконсулт:

*[Handwritten signature]*



АГЕНЦИЯ ПО ОБЩЕСТВЕНИ ПОРЪЧКИ  
1000 София, ул. Лега 4  
факс: 940 7078  
e-mail: [rop@aop.bg](mailto:rop@aop.bg), [e-rop@aop.bg](mailto:e-rop@aop.bg)  
интернет адрес: <http://www.aop.bg>

## РЕШЕНИЕ

- Проект на решение  
 Решение за публикуване

Номер: т.5 от Прот.№9 от 18/03/2014 дд/мм/гггг

- А) за откриване на процедура  
 Б) за промяна  
 В) за прекратяване на процедура за възлагане на обществена поръчка

Обектът на обществената поръчка е по:

- чл. 3, ал. 1 от ЗОП  
 чл. 3, ал. 2 от ЗОП  
 Съгласен съм АОП да изпрати данните, необходими за публикуване на Обявление за допълнителна информация, информация за незавършена процедура или CORRIGENDUM, до Официален вестник на ЕС в съответствие с Общите условия за използване на услугата Електронен подател

## ДЕЛОВОДНА ИНФОРМАЦИЯ

<b>Деловодна информация</b>	
Партида на възложителя: 00246	
Поделение: _____	
Изходящ номер: _____	от дата _____
Коментар на възложителя:	
рег. № на Възложителя: 14050	

## РАЗДЕЛ I: ВЪЗЛОЖИТЕЛ

- по чл. 7, т. 1-4 от ЗОП (класически)  
 по чл. 7, т. 5 или 6 от ЗОП (секторен)

<b>I.1) Наименование и адрес</b>		
Официално наименование "ТЕЦ Марица изток 2" ЕАД		
Адрес "ТЕЦ Марица изток 2" ЕАД		
Град с. Ковачево	Пощенски код 6265	Държава Р. България
За контакти Търговски отдел	Телефон 042 662913	
Лице за контакт Пл. Тенева		
Електронна поща <a href="mailto:p.teneva@tpp2.com">p.teneva@tpp2.com</a>	Факс 042 662950	
Интернет адрес/и (когато е приложимо) Адрес на възложителя: <a href="http://www.tpp2.com">www.tpp2.com</a> Адрес на профила на купувача:		
<b>I.2) Вид на възложителя и основна дейност/и:</b> (попълва се от възложители по чл.7, т.1-4 от ЗОП)		

<input type="checkbox"/> Министерство или друг държавен орган, включително техни регионални или местни подразделения	<input type="checkbox"/> Обществени услуги
<input type="checkbox"/> Национална агенция/служба	<input type="checkbox"/> Отбрана
<input type="checkbox"/> Регионален или местен орган	<input type="checkbox"/> Обществен ред и сигурност
<input type="checkbox"/> Регионална или местна агенция/служба	<input type="checkbox"/> Околна среда
<input type="checkbox"/> Публичноправна организация	<input type="checkbox"/> Икономическа и финансова дейност
<input type="checkbox"/> Европейска институция/агенция или международна организация	<input type="checkbox"/> Здравеопазване
<input type="checkbox"/> Друго (моля, уточнете): _____	<input type="checkbox"/> Настаняване/жилищно строителство и места за отдих и култура
	<input type="checkbox"/> Социална закрила
	<input type="checkbox"/> Отдих, култура и религия
	<input type="checkbox"/> Образование
	<input type="checkbox"/> Друго (моля, уточнете): _____

**I.3) Основна дейност/и на възложителя, свързана/и с:**  
(попълва се от възложител по чл. 7, т.5 или 6 от ЗОП)

<input type="checkbox"/> Производство, пренос и разпределение на природен газ и топлинна енергия	<input type="checkbox"/> Пощенски услуги
<input checked="" type="checkbox"/> Електрическа енергия	<input type="checkbox"/> Железопътни услуги
<input type="checkbox"/> Търсене, проучване или добив на природен газ или нефт	<input type="checkbox"/> Градски железопътни, трамвайни, тролейбусни или автобусни услуги
<input type="checkbox"/> Търсене, проучване или добив на въглища или други твърди горива	<input type="checkbox"/> Пристанищни дейности
<input type="checkbox"/> Вода	<input type="checkbox"/> Летищни дейности

**A) ЗА ОТКРИВАНЕ НА ПРОЦЕДУРА ЗА ВЪЗЛАГАНЕ НА ОБЩЕСТВЕНА ПОРЪЧКА**

**II: ОТКРИВАНЕ**

**ОТКРИВАМ**

- процедура за възлагане на обществена поръчка
- конкурс за проект
- процедура за създаване на система за предварителен подбор

**II.1) Вид на процедурата**

Попълва се от възложител по чл.7, т.1-4 от ЗОП		
Открита процедура	<input type="checkbox"/> Ускорена на договаряне с обявление	<input type="checkbox"/>
Ограничена процедура	<input type="checkbox"/> Договаряне без обявление	<input type="checkbox"/>
Ускорена ограничена процедура	<input type="checkbox"/> Конкурс за проект - открит	<input type="checkbox"/>
Състезателен диалог	<input type="checkbox"/> Конкурс за проект - ограничен	<input type="checkbox"/>
Договаряне с обявление	<input type="checkbox"/>	<input type="checkbox"/>
Попълва се от възложител по чл.7, т.5 или 6 от ЗОП		
Открита процедура	<input checked="" type="checkbox"/> Договаряне без обявление	<input type="checkbox"/>
Ограничена процедура	<input type="checkbox"/> Конкурс за проект - открит	<input type="checkbox"/>
Договаряне с обявление	<input type="checkbox"/> Конкурс за проект - ограничен	<input type="checkbox"/>

**III: ПРАВНО ОСНОВАНИЕ**

Попълва се от възложител по чл.7, т.1-4 от ЗОП		
Чл. 16, ал. 8 от ЗОП	<input type="checkbox"/> Чл. 84, т. ____, във вр. с чл. 86 ал. 3 от ЗОП	<input type="checkbox"/>
Чл. 16, ал. 8, във вр. с чл. 76 ал. 3 от ЗОП	<input type="checkbox"/> Чл. 90, ал.1, т. ____, от ЗОП	<input type="checkbox"/>
Чл. 83а, ал. 1 от ЗОП	<input type="checkbox"/> Чл. 94, ал. 2 от ЗОП	<input type="checkbox"/>
Чл. 84, т. ____ от ЗОП	<input type="checkbox"/> Чл. 119в, ал. 3, т. ____ от ЗОП	<input type="checkbox"/>
Попълва се от възложител по чл.7, т.5 или 6 от ЗОП		
Чл. 103, ал. 1 от ЗОП	<input checked="" type="checkbox"/> Чл. 105, ал. 1 от ЗОП	<input type="checkbox"/>
Чл. 103, ал. 2, т. ____ от ЗОП	<input type="checkbox"/> Чл. 105, ал. 1, във връзка с чл. 103, ал.1 от ЗОП	<input type="checkbox"/>

Чл. 94, ал. 2 от ЗОП	<input type="checkbox"/> Чл. 119в, ал. 3, т. _____ от ЗОП <input type="checkbox"/>
точка: _____	

**IV: ОБЕКТ НА ПОРЪЧКАТА**

<input type="checkbox"/> Строителство <input checked="" type="checkbox"/> Доставки <input type="checkbox"/> Услуги
<b>IV.1) Описание на предмета на поръчката / на потребностите при състезателен диалог / на конкурса за проект</b> Доставка на 17 бр. електрозадвижвания за валкови сита – ВС220 и 2ВС220, съгласно спецификация и техническо задание. (Когато основният предмет на поръчката/конкурса съдържа допълнителни предмети, те трябва да бъдат описани в това поле)

**IV.2) Зелена обществена поръчка**

<b>IV.2.1) Поръчката е "зелена", съгласно обхвата на Националния план за действие за насърчаване на зелените обществени поръчки:</b>	Да <input type="checkbox"/> Не <input checked="" type="checkbox"/>
<b>IV.2.1.1) Продуктова група</b>	
<input type="checkbox"/> Копирна и графична хартия <input type="checkbox"/> Офис ИТ оборудване <input type="checkbox"/> Офис осветление <input type="checkbox"/> Улично осветление	<input type="checkbox"/> Климатици <input type="checkbox"/> Почистващи продукти и услуги <input type="checkbox"/> Конвенционални транспортни средства и услуги, свързани с тях <input type="checkbox"/> Електрически превозни средства и системи за зареждане
<b>IV.2.1.2) "Зелените" критерии присъстват във:</b>	
Техническата спецификация	_____ (брой)
Критериите за подбор по чл. 25, ал. 2, т. 6 от ЗОП	_____ (брой)
Показателите за оценка на офертите	_____ (брой)
Изискванията при изпълнение на договора (клаузи в проектодоговора)	_____ (брой)
<b>IV.2.2) Поръчката е "зелена" извън обхвата на Националния план за действие (Моля, посочете екокритерите в полето за друга информация)</b>	Да <input type="checkbox"/> Не <input checked="" type="checkbox"/>

**V: МОТИВИ**

<b>V.1) Мотиви за избора на процедура</b> Възложителите по чл. 7, т. 5 и 6 от ЗОП вземат решение за възлагане на обществени поръчки чрез открита процедура, ограничена процедура и процедура на договаряне с обявление винаги, когато не са налице условията за провеждане на процедура на договаряне без обявление. (Кратко описание на фактическите обстоятелства, които обуславят избора на съответната процедура)
<b>V.2) Лица, до които се изпраща поканата за участие в процедура на договаряне без обявление по реда на ЗОП (когато е приложимо)</b> _____ _____ _____
<b>V.3) Настоящата процедура е свързана с процедура за възлагане на обществена поръчка или конкурс за проект, която е (когато е приложимо):</b> открита с решение № _____ от дата _____ дд/мм/гггг

публикувана в Регистъра на обществените поръчки под уникален № \_\_\_\_\_ - \_\_\_\_\_ - \_\_\_\_\_ (nnnnn-уууу-хххх)

**Допълнителната/повторната услуга или строителство е (когато е приложимо):**  
 без ДДС    с ДДС    Стойност на ДДС (в %)

на обща стойност \_\_\_\_\_ Валута:            \_\_\_\_\_

**VI: ОДОБРЯВАМ**

обявлението и документацията за участие  
 обявлението и описателния документ  
 поканата за обществена поръчка  
 поканата за обществена поръчка и документацията  
 обявлението и конкурсната програма  
 обявлението

**VII: ОБЖАЛВАНЕ**

**VII.1) Орган, който отговаря за процедурите по обжалване**  
 Официално наименование  
 Комисия за защита на конкуренцията

Адрес  
 бул. "Витоша" №18

Град София	Пощенски код 1000	Държава Р. България
	Телефон 02 9884070	
Електронна поща srcadmin@src.bg	Факс 02 9807315	

Интернет адрес (URL):

**VII.2) Срок за подаване на жалби: съгласно чл.120 от ЗОП**

**VIII: ДРУГА ИНФОРМАЦИЯ (когато е приложимо)**  
 14050

**IX: ДАТА на изпращане на настоящото решение**  
 Дата: 24/03/2014 дд/мм/гггг

**Възложител:**

**Трите имена:**  
 /подпис и печат/  
 инж. Живко Димитров Динчев

**Длъжност:**  
 Изпълнителен директор

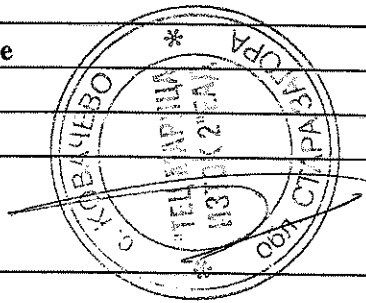

Handwritten signature and initials.



АГЕНЦИЯ ПО ОБЩЕСТВЕНИ ПОРЪЧКИ  
1000 София, ул. Лере 4  
факс: 940 7078  
e-mail: [rop@aop.bg](mailto:rop@aop.bg), [e-rop@aop.bg](mailto:e-rop@aop.bg)  
интернет адрес: <http://www.aop.bg>

## ОБЯВЛЕНИЕ ЗА ОБЩЕСТВЕНА ПОРЪЧКА ОТ ВЪЗЛОЖИТЕЛ ПО ЧЛ.7, Т.5 ИЛИ 6 от ЗОП

- Проект на обявление  
 Обявление за публикуване

### ДЕЛОВОДНА ИНФОРМАЦИЯ

<p><b>Деловодна информация</b>  Партида на възложителя: 00246  Поделение: _____  Изходящ номер: _____ от дата _____  Коментар на възложителя:  рег. № на Възложителя: 14050</p>
---

### РАЗДЕЛ I: ВЪЗЛОЖИТЕЛ

<b>I.1) Наименование, адреси и лица за контакт:</b>		
Официално наименование "ТЕЦ Марица изток 2" ЕАД		
Адрес "ТЕЦ Марица изток 2" ЕАД		
Град с. Ковачево	Пощенски код 6265	Държава Р. България
За контакти Ел. цех, Търговски отдел	Телефон 042 662062; 042 662913	
Лице за контакти по техническите въпроси – инж. Г. Кожухаров /Началник ЕЦ/; по документацията – Пл. Тенева /Специалист търговия/		
Електронна поща <a href="mailto:p.teneva@tpp2.com">p.teneva@tpp2.com</a>	Факс 042 662950	
Интернет адрес/и (когато е приложимо) Адрес на възложителя (URL): <a href="http://www.tpp2.com">www.tpp2.com</a> Адрес на профила на купувача (URL):		
Допълнителна информация може да бъде получена на: <input checked="" type="checkbox"/> Съгласно I.1) <input type="checkbox"/> Друго: моля, попълнете Приложение А.1		
Документация (спецификации и допълнителни документи) (включително документи за динамична система за доставки) може да бъде получена на: <input type="checkbox"/> Съгласно I.1) <input checked="" type="checkbox"/> Друго: моля, попълнете Приложение А.11		
Оферти или заявления за участие трябва да бъдат изпратени на: <input type="checkbox"/> Съгласно I.1) <input checked="" type="checkbox"/> Друго: моля, попълнете Приложение А.111		
<b>I.2) Основна/и дейност/и на възложителя, свързана/и с:</b>		
<input type="checkbox"/> Производство, пренос и разпределение на природен газ и топлинна енергия	<input type="checkbox"/> Пощенски услуги	
<input checked="" type="checkbox"/> Електрическа енергия	<input type="checkbox"/> Железопътни услуги	

<input type="checkbox"/> Търсене, проучване или добив на природен газ или нефт	<input type="checkbox"/> Градски железопътни, трамвайни, тролейбусни или автобусни услуги
<input type="checkbox"/> Търсене, проучване или добив на въглища или други твърди горива	<input type="checkbox"/> Пристанищни дейности
<input type="checkbox"/> Вода	<input type="checkbox"/> Летищни дейности

**РАЗДЕЛ II: ОБЕКТ НА ОБЩЕСТВЕНАТА ПОРЪЧКА****II.1) Описание**

<b>II.1.1) Наименование на поръчката, дадено от възложителя:</b> „Доставка на 17 бр. електрозадвижвания за валкови сита – BC220 и 2BC220“		
<b>II.1.2) Обект на поръчката и място на изпълнение на строителството, доставката или услугата (Изберете само една категория — строителство, доставки или услуги, която съответства на конкретния предмет на вашата поръчка или покупка/и)</b>		
<input type="checkbox"/> (а) Строителство	<input checked="" type="checkbox"/> (б) Доставки	<input type="checkbox"/> (в) Услуги
<input type="checkbox"/> Изграждане <input type="checkbox"/> Проектиране и изпълнение <input type="checkbox"/> Изпълнение с каквито и да е средства на строителство, съответстващо на изискванията, определени от възложителите	<input checked="" type="checkbox"/> Покупка <input type="checkbox"/> Лизинг <input type="checkbox"/> Наем <input type="checkbox"/> Покупка на изплащане <input type="checkbox"/> Комбинация от изброените	Категория услуга No (Относно категориите услуги 1-27, моля вижте Приложения 2 и 3 от ЗОП)
Място на изпълнение на строителството  код NUTS:	Място на изпълнение на доставката „ТЕЦ Марица изток 2“ ЕАД – складова база код NUTS:	Място на изпълнение на услугата  код NUTS:
<b>II.1.3) Настоящото обявление е за</b> <input checked="" type="checkbox"/> Възлагане на обществена поръчка <input type="checkbox"/> Създаване на динамична система за доставки (ДСД) <input type="checkbox"/> Сключване на рамково споразумение		
<b>II.1.4) Информация относно рамково споразумение (когато е приложимо)</b> <input type="checkbox"/> Рамково споразумение с няколко изпълнители <input type="checkbox"/> Рамково споразумение с един изпълнител Брой: _____ или (когато е приложимо) максимален брой _____ на участниците в предвиденото рамково споразумение		
<b>Срок на рамковото споразумение:</b> Срок в години: _____ или в месеци: _____		
<b>Прогнозна стойност на поръчките за целия срок на рамковото споразумение (когато е приложимо):</b> Прогнозна стойност без ДДС (в цифри): _____ Валута: или от: _____ до _____ Валута:		
<b>Честота на поръчките, които ще бъдат възложени (ако е известно):</b>  		
<b>II.1.5) Кратко описание на поръчката:</b>		

Доставка на 17 бр. електрозадвижвания за валкови сита - BC220 и 2BC220, съгласно спецификация и техническо задание.

### II.1.6) Код съгласно Общия терминологичен речник (CPV)

Осн. код	Доп. код (когато е приложимо)
Осн. предмет	31720000

II.1.7) Поръчката е предмет на Споразумението за държавни поръчки (GPA) на Световната търговска организация Да  Не

II.1.8) Обособени позиции (за информация относно обособените позиции използвайте Приложение Б толкова пъти, колкото е броят на обособените позиции) Да  Не

Ако да, оферти трябва да бъдат подадени (отбележете само едно):

само за една обособена позиция       за една или повече обособени позиции       за всички обособени позиции

II.1.9) Ще бъдат приемани варианти Да  Не

### II.2) Количество или обем на поръчката

II.2.1) Общо количество или обем (включително всички обособени позиции и опции, когато е приложимо)

Обемът на обществената поръчка е посочен в документацията за участие.

Прогнозна стойност, без ДДС (когато е приложимо)

(в цифри): 110000.00 Валута: BGN

Съгласни ли сте тази информация да бъде публикувана в РОП? Да  Не

от: \_\_\_\_\_ до \_\_\_\_\_ Валута:

II.2.2) Опции (когато е приложимо) Да  Не

Ако да, описание на тези опции:

Опции се предвижда да се използват:

след: \_\_\_\_\_ месеца или: \_\_\_\_\_ дни от сключване на договора (ако е известно)

Брой на възможните повторения (ако има такива): \_\_\_\_\_ или: между \_\_\_\_\_ и \_\_\_\_\_

В случай на повторение прогнозен график (ако е известно):

след: \_\_\_\_\_ месеца или : \_\_\_\_\_ дни от сключване на договора

### II.3) Срок на договора или краен срок за изпълнение на поръчката

Срок на изпълнение в месеци: 6 или дни \_\_\_\_\_ (от сключване на договора)

или

начална дата \_\_\_\_\_ дд/мм/гггг

крайна дата на изпълнението \_\_\_\_\_ дд/мм/гггг

## РАЗДЕЛ III: ЮРИДИЧЕСКА, ИКОНОМИЧЕСКА, ФИНАНСОВА И ТЕХНИЧЕСКА ИНФОРМАЦИЯ

### III.1) Условия, свързани с изпълнението на поръчката

#### III.1.1) Изискуеми депозити и гаранции:

1. Гаранцията за участие се представя в офертата на участника и се освобождава съгласно изискванията на чл. 62 от ЗОП. Тази гаранция е на стойност 1 000.00 /хиляда/ лв.

2. Гаранцията за изпълнение на договора се представя преди подписването му и се освобождава до 30 дни, след изтичане на 18 месеца от датата на сключването му.



Гаранцията е в размер на 3% от стойността на договора, закръглена до лев.

3. Ако гаранциите са парична сума, се внасят по сметката на Възложителя, а именно: IBAN BG49 KOPB 9220 1002 3181 01, BIC: KOPBBSGF, при „Корпоративна Търговска Банка“ гр. Раднево.

4. Ако гаранциите са банкови, се представят по посочените в документацията образци и са със срок на валидност, съответно за участие - 180 дни от датата, определена за краен срок за получаване на офертите, а за изпълнение на договора - 19 месеца от датата на сключването му.

### **III.1.2) Условия и начин на финансиране и плащане и/или препратка към съответните разпоредби, които ги уреждат:**

Финансирането е със собствени средства

1. Плащането се извършва до 60 дни след всяка доставка, удостоверено с подписване на приемо-предавателен протокол и фактура - оригинал, издадена съгласно чл 113 от ЗДДС. Срокът за плащане тече от датата на последно представения документ.

2. Предложената цена е в лева, без ДДС и е при условие на доставка DDP „ТЕЦ Марица изток 2“ ЕАД, съгл. Инкотермс 2010.

### **III.1.3) Изискване за създаване на юридическо лице, когато участникът, определен за изпълнител, е обединение на физически и/или юридически лица (когато е приложимо):**

НЕ.

Преди подписване на договора определеният за Изпълнител представя документите, посочени в чл.49, ал.1 и ал.2 от Правилник за прилагане на Закона за обществени поръчки (ППЗОП).

### **III.1.4) Други особени условия (когато е приложимо)**

Да  Не

Ако да, опишете ги:

1. Гаранционен срок - 18 месеца от датата на доставка.

2. Възложителят изисква изделията да са посочените в спецификацията или еквивалентни на тях. Еквивалентността се доказва по реда на чл. 33, ал. 3 от ЗОП.

3. Възложителят ще прилага чл.118 от ЗОП, в случаите когато делът на стоките с произход от трети страни надвишава 50% от общата стойност на поръчката.

4. Предлаганите електрозадвижвания да са произведени не по-рано от 2014 година.

## **III.2) Условия за участие**

### **III.2.1) Изисквания към кандидатите или участниците, включително за вписването им в професионални или търговски регистри:**

Изискуеми документи и информация:

Всеки участник представя в офертата си:

1. Удостоверение за актуално състояние или заверено извлечение от Търговския регистър.

2. Декларации за липса на обстоятелства по чл.47 ал.1, ал.2, т. 1,2,3,5 и ал.5 от ЗОП - представят се декларации по приложен в документацията за участие образец.

Участник, при който са налице обстоятелства по чл.47, ал.2 т. 1,2,3 и 5 се отстранява от участие.

3. Документите по чл.56 от ЗОП, описани в настоящото обявление и документацията за участие.

Непредставяне на някой от посочените документи е основание за отстраняване на участника от процедурата.

**III.2.2) Икономически и финансови възможности**

Изискуеми документи и информация (когато е приложимо):

Няма изисквания.

**III.2.3) Технически възможности**

Изискуеми документи и информация (когато е приложимо):

За доказване на техническите възможности и/или квалификация, всеки участник представя в офертата си:

1. съгласно чл.51, ал.1, т.1 от ЗОП - Списък на основните договори за доставки, аналогични на предмета на поръчката, изпълнени през последните три години /2011, 2012, 2013г./, включително стойностите, датите и получателите, придружен с препоръки за добро изпълнение. Възложителят изисква участникът да е изпълнил минимум един договор за последните три години, с предмет аналогичен на предмета на поръчката, придружен с препоръка за добро изпълнение.
2. съгласно чл.51, ал.1, т.5 от ЗОП - Каталог на изделията, които ще се доставят.
3. съгласно чл.53, ал.1от ЗОП - Сертификат от производителя за въведена собствена система за управление на качеството ISO 9001:2008 или еквивалентно, с обхват производство на аналогично оборудване. Удостоверява се с копие на сертификата, заверено от участника, с превод на български език.
4. Декларация, указваща производителя на изделията и страна на произход.

Непредставяне на някои от посочените документи е основание за отстраняване на участника от процедурата.

**III.2.4) Запазени поръчки (когато е приложимо)**Да  Не  Поръчката е ограничена до кандидати - специализирани предприятия или кооперации на лица с увреждания Изпълнението на поръчката е ограничено до програми за защита на заетостта на лица с увреждания**III.3) Специфични условия при обществени поръчки за услуги****III.3.1) За изпълнението на услугата се изисква определена професия**Да  Не 

Ако да, посочете съответните нормативни разпоредби:

**III.3.2) Юридическите лица трябва да посочат имената и**Да  Не **професионалната квалификация на персонала си, отговорен за изпълнението на услугата****РАЗДЕЛ IV: ПРОЦЕДУРА****IV.1) Вид процедура****IV.1.1) Вид процедура** Открита Ограничена Договаряне Има вече избрани кандидати:Да  Не *Ако да, посочете имената и адресите на вече избраните кандидати в раздел VI.3) Допълнителна информация***IV.2) Критерий за оценка на офертите****IV.2.1) Критерий за оценка на офертите**

(моля, отбележете приложимото)

<input checked="" type="checkbox"/> най-ниска цена или <input type="checkbox"/> икономически най-изгодна оферта при <input type="checkbox"/> посочените по-долу показатели (показателите се посочват с тяхната относителна тежест или в низходящ ред на значимост, когато оценяването на относителната тежест не е възможно поради очевидни причини) <input type="checkbox"/> показатели, посочени в документацията, спецификациите, в поканата за представяне на оферти или за участие в договаряне	
<b>Показатели</b>	<b>Тежест</b>
<b>IV.2.2) Ще се използва електронен търг</b>	Да <input type="checkbox"/> Не <input checked="" type="checkbox"/>
Ако да, допълнителна информация за електронния търг (когато е приложимо)	

**IV.3) Административна информация**

<b>IV.3.1) Идентификационен номер на поръчката, даден от възложителя (когато е приложимо)</b>	
14050	
<b>IV.3.2) Предишни публикации относно същата поръчка</b> <span style="float: right;">Да <input type="checkbox"/> Не <input checked="" type="checkbox"/></span>	
Ако да, посочете къде:	
<input type="checkbox"/> Предварително обявление за ОП <input type="checkbox"/> Обявление на профила на купувача Номер на обявлението в РОП: _____ от _____	
<input type="checkbox"/> Други предишни публикации (когато е приложимо)	
<b>IV.3.3) Условия за получаване на документация за участие (спецификации и допълнителни документи) (с изключение на динамична система за доставки)</b>	
Срок за получаване на документация за участие	
Дата: 23/04/2014 дд/мм/гггг	Час: 15:00
<b>Платими документи</b> <span style="float: right;">Да <input checked="" type="checkbox"/> Не <input type="checkbox"/></span>	
Ако да, цена (в цифри): 20 Валута: BGN	
Условия и начин за плащане:	
Цената е без ДДС. Документацията се получава от участника или негов представител всеки работен ден от 08:00 до 11:30 и от 12:30 до 15:30 часа в Търговски отдел на "ТЕЦ Марица изток 2" ЕАД след представяне на бланка с данните на участника (телефон, факс, мобилен телефон, адрес) и фактура за закупена документация. Плащането се извършва в касата на дружеството или по банков път: банкова сметка: IBAN BG49 KORP 9220 1002 3181 01, BIC: KORPBGSF, при „Корпоративна Търговска Банка“ гр. Раднево.	
<b>IV.3.4) Срок за получаване на оферти или заявления за участие</b>	
Дата: 30/04/2014 дд/мм/гггг	Час: 10:00
<b>IV.3.5) Език/ци, на който/които могат да бъдат изготвени офертите или заявленията за участие</b>	
<input type="checkbox"/> ES <input type="checkbox"/> DA <input type="checkbox"/> ET <input type="checkbox"/> EN <input type="checkbox"/> IT <input type="checkbox"/> LT <input type="checkbox"/> MT <input type="checkbox"/> PL <input type="checkbox"/> SK <input type="checkbox"/> FI <input type="checkbox"/> CS <input type="checkbox"/> DE <input type="checkbox"/> EL <input type="checkbox"/> FR <input type="checkbox"/> LV <input type="checkbox"/> HU <input type="checkbox"/> NL <input type="checkbox"/> PT <input type="checkbox"/> SL <input type="checkbox"/> SV	
Друг: Български	
<b>IV.3.6) Срок на валидност на офертите (открита процедура)</b>	
До дата: _____ дд/мм/гггг	
или в месеци: _____ или дни: 150 (от крайния срок за получаване на оферти)	
<b>IV.3.7) Условия при отваряне на офертите</b>	
Дата: 30/04/2014 дд/мм/гггг	Час: 11:30

Място (когато е приложимо): Заседателна зала

Лица, които могат да присъстват при отварянето на офертите (когато е приложимо) Да  Не

1. Участници в процедурата или техни упълномощени представители.  
2. Представители на средства за масова информация и на юридически лица с нестопанска цел.

**РАЗДЕЛ VI: ДРУГА ИНФОРМАЦИЯ**

**VI.1) Това представлява периодично възлагане на поръчка (когато е приложимо)** Да  Не

Ако да, прогнозен график за публикуването на следващи обявления:

**VI.2) Поръчката е свързана с проект и/или програма, финансирани от фондове на ЕС** Да  Не

Ако да, посочете проекта/програмата:

**VI.3) Допълнителна информация (когато е приложимо)****VI.4) Процедури по обжалване**

**VI.4.1) Орган, който отговаря за процедурите по обжалване**

Официално наименование  
Комисия за защита на конкуренцията

Адрес  
бул. Витоша № 18

Град София	Пощенски код 1000	Държава Р. България
	Телефон 02 9884070	
Електронна поща срсadmin@sрс.bg	Факс 02 9807315	

Интернет адрес (URL):  
<http://www.spc.bg>

**Орган, който отговаря за процедурата по медиация (когато е приложимо)**

Официално наименование

Адрес

Град	Пощенски код	Държава
	Телефон	
Електронна поща	Факс	

Интернет адрес (URL):

<b>VI.4.2) Подаване на жалби (моля, попълнете раздел VI.4.2 или при необходимост раздел VI.4.3)</b> Уточнете информацията относно крайния срок (крайните срокове) за подаване на жалби: съгласно разпоредбите на чл.120 и сл. ЗОП		
<b>VI.4.3) Служба, от която може да бъде получена информация относно подаването на жалби</b>		
Официално наименование Комисия за защита на конкуренцията		
Адрес бул. Витоша № 18		
Град София	Пощенски код 1000	Държава Р. България
		Телефон 02 9884070
Електронна поща срсadmin@sрс.bg	Факс 02 9807315	
Интернет адрес (URL): <a href="http://www.spc.bg">http://www.spc.bg</a>		
<b>VI.5) Дата на изпращане на настоящото обявление</b> Дата: 24/03/2014 дд/мм/гггг		

**ПРИЛОЖЕНИЕ А****ДОПЪЛНИТЕЛНИ АДРЕСИ И ЛИЦА ЗА КОНТАКТ**

<b>I) Адреси и лица за контакт, от които може да се получи допълнителна информация</b>		
Официално наименование		
Адрес		
Град	Пощенски код	Държава
За контакти	Телефон	
Лице за контакти		
Електронна поща	Факс	
Интернет адрес (URL):		
<b>II) Адреси и лица за контакт, от които може да се получат документация за участие (спецификации и допълнителни документи) (включително документи за динамична система за доставки)</b>		
Официално наименование "ТЕЦ Марица изток 2" ЕАД		
Адрес "ТЕЦ Марица изток 2" ЕАД		
Град с. Ковачево	Пощенски код 6265	Държава Р. България
За контакти Търговски отдел	Телефон 042 662913	
Лице за контакти		

Пл. Тенева		
Електронна поща p.teneva@tpp2.com	Факс 042 662950	
Интернет адрес (URL):		
<b>III) Адреси и лица за контакт, на които трябва да бъдат изпратени офертите или заявленията за участие</b>		
Официално наименование "ТЕЦ Марица изток 2" ЕАД		
Адрес "ТЕЦ Марица изток 2" ЕАД		
Град с. Ковачево	Пощенски код 6265	Държава Р. България
За контакти Регистратура обществени поръчки	Телефон 042 662717	
Лице за контакти Христина Димитрова - Танева - Завеждащ „Регистратура обществени поръчки“		
Електронна поща tec2@tpp2.com	Факс 042 662507	
Интернет адрес (URL):		

## ПЪЛНО ОПИСАНИЕ НА ПРЕДМЕТА НА ПОРЪЧКАТА

### 1. Предмет на обществената поръчка:

Доставка на 17 бр. електрозадвижвания за валкови сита - BC220 и 2BC220, съгласно спецификация и техническо задание.

### 2. Срок за изпълнение на договора: 6 /шест/ месеца от датата на сключването му.

### 3. Място на изпълнение на поръчката – „ТЕЦ Марица изток 2” ЕАД – складова база

### 4. Други условия:

4.1. Участниците следва да представят оферта в пълния и обем, в противен случай се отстраняват.

4.2. В изпълнение на разпоредбата на чл. 30 и чл. 32 от ЗОП да се счита добавено "или еквивалент" навсякъде, където в документацията по настоящата поръчка са посочени стандарти, технически одобрения или спецификации или други технически еталони по чл. 30, ал.1, т. 1 и 2 от ЗОП, както и когато са посочени модел, източник, процес, търговска марка, патент, тип, произход или производство.

Исключение са случаите, когато чрез модел, марка, тип или по друг начин Възложителят индивидуализира собственото му съоръжение, за което са предназначени доставките, предмет на поръчката. Еквивалентът се доказва по реда на чл. 33, ал. 3 от ЗОП.

4.3. Не се допуска вариантност на предложенията.

4.4. Критерият за оценка на офертите е най-ниска цена.

Приложение №1

**Спецификация** за доставка на 17 бр. електрозадвижвания за валкови сита - BC220 и 2BC220

№	Наименование	Тип	Кратки технически данни	Съоръжение	Бр.
1.	Мотор редуктор	Тип на двигателя АТ 180 L-4	22kW; 0,4kV; 1500 п <sup>-1</sup> ; IP54 кафезен ротор; IM B5	BC220 2BC220	17
		Тип на редуктора ДРЦСМ 200- 18	обороти на изходящ вал 82 п <sup>-1</sup> предавателно число i=18 въртящ момент 2400-2500Nm		



## Приложение №2

**Техническо задание** за доставка на 17 бр. електрозадвигвания за валкови сита - BC220 и 2BC220

### **Технически данни:**

#### **I Редуктор**

1. Обороти на изходящия вал на редуктора – 82 об./min
2. Предавателно число  $i = 18$
3. Изходящ въртящ момент  $M_2 = 2400-2500 \text{ N.m.}$
4. Мощност  $P_n - 22 \text{ kW}$
5. Тип на редуктора – **ДРЦСМ 200-18**

#### **II. Двигател**

1. Ел.двигател трифазен асинхронен с накъсосъединен ротор
  - охлаждане тип IC 0141
  - фланцово изпълнение – IM B5
2. Номинална мощност  $P_n - 22 \text{ kW}$
3. Номинално напрежение  $U_n - 400 \text{ V AC}$
4. Честота  $f - 50 \text{ Hz.}$
5. Номинални обороти – 1460 об./min
6. Номинален ток на статора  $I_n - 43 \text{ A.}$
7. Изпълнение, степен на защита IP54.
8. Режим на работа – S1.
9. Клас на изолация – F.
10. Номинален въртящ момент  $M_n = 145 \text{ N.m.}$
11. Максимален въртящ момент  $M_m = 230\% M_n.$
12.  $\cos \varphi = 0,88.$
13. КПД не по-малко от 90%.
14. Температура на работната среда  $T = -20^\circ\text{C}$  до  $+50^\circ\text{C.}$
15. Тип на двигателя – **АТ 180 L-4**

**III. Габаритни и присъединителни размери на електрозадвигването – съгласно приложения чертеж – фиг.1**

#### **IV. Общи условия за доставката :**

1. Доставените електрозадвигвания трябва да бъдат нови, придружени от сертификат за произход, сертификат за качество, гаранционна карта.
2. Опаковката трябва да бъде стандартна, да предпазва електрозадвигванията от повреда по време на транспорт, товарене и разтоварване, да бъде придружена с опаковъчен лист, отговарящ на съдържанието и.

**ОФЕРТА**

**за участие в процедура за възлагане на обществена поръчка**

До  
6265 “ТЕЦ Марица изток 2” ЕАД, обл. Ст. Загора

От:

**Участник:**.....

адрес:.....

тел. ...., факс:.....

Регистрирано в търговския регистър при Агенцията по вписвания;

ЕИК по Булстат: .....

Разплащателна сметка:

IBAN:.....;BIC:.....;

банка: ..... —

град/клон/офис:.....;

представявано от ..... —

длъжност:.....

Уважаеми госпожи и господа,

Представяме Ви нашата оферта за участие в обявената от Вас открита процедура за възлагане на обществена поръчка с рег.№ 14050 и предмет „Доставка на 17 бр. електрозадвижвания за валкови сита - ВС220 и 2ВС220”.

Декларираме, че сме получили документация за участие и сме запознати с указанията и условията за участие в обявената от Вас процедура и изискванията на ЗОП. Съгласни сме с поставените от Вас условия и ги приемаме без възражения.

Ние сме съгласни да се придържаме към това предложение за срок от 150 дни след датата, определена за краен срок за предаване на предложенията за участие и то ще остане обвързващо за нас, като може да бъде прието по всяко време преди изтичане на този срок.

За участие в процедурата сме внесли парична сума или банкова гаранция (*вярното се подчертава*) в размер на: 1 000 лв., за което представяме съответния документ;/при банкова гаранция срокът на валидност е 180 дни от датата определена за краен срок за получаване на офертата/.

Приемаме, в случай че нашето предложение бъде прието и бъдем определени за Изпълнител, при подписване на договора да представим документите по чл.47, ал. 10 и чл. 48 ал. 2 ЗОП, както и документ за гаранция за изпълнение, съгласно обявлението за обществената поръчка.

**Като неразделна част от настоящата оферта прилагаме следните документи, както следва:**

**I. Плик №1 с надпис „Документи за подбор”, съдържащ документите, изисквани от Възложителя, съгласно чл.56, ал.1, т.1,2,3,5,6, т.8 и т.12-14 от ЗОП, отнасящи се до критериите за подбор на участниците в обществената поръчка, както следва:**

Приложение №1 – удостоверение за актуално състояние или заверено извлечение от търговския регистър.

Приложение №2 – доказателства за техническа възможност за изпълнение на поръчката – по смисъла на чл.51, ал.1, т.1, 5 и чл. 53, ал. 1 от ЗОП и съгласно всички други изисквания от обявлението и настоящата документация, доказващи техническата възможност.

Доказателства за технически възможности:

- Списък на основните договори за доставки, аналогични на предмета на поръчката, изпълнени през последните три години /2011, 2012, 2013г./, включително стойностите, датите и получателите, придружен с препоръки за добро изпълнение.

Списъкът следва да е заверен и представен в следния вид:

СПИСЪК на договори, аналогични на предмета на поръчката, със срок за изпълнение за периода 2011+2013год. с Изпълнител				
№ по ред	Предмет на договора	Срок за изпълнение	Търговски адрес на Възложителя и телефон за контакти	Стойност на договора /лв./

- Каталози на изделията.

- Сертификат от производителя на изделията за въведена собствена система за управление на качеството - ISO 9001:2008 или еквивалентно, с обхват производство на аналогично оборудване.

- Декларация, указваща производителя на изделията и страна на произход.

Приложение №3 – декларация за липса на обстоятелства по чл.47 ал.1, 2, т.1,2,3,5 и ал.5 от ЗОП – представят се декларации по приложен в документацията за участие образец.

Приложение №4 – декларация за подизпълнителите по чл.56 ал.1, т.8 от ЗОП, които ще участват при изпълнението на поръчката – представя се по указания по-долу начин или участникът изрично декларира, че няма да използва такива.

Наименование на подизпълнителя	Дял на участие	Вид работа, която ще извърши

Приложение №5 - документи по чл.56, ал.2 от ЗОП за всеки от подизпълнителите, ако участват такива.

Приложение №6 - декларация по чл. 56 ал.1, т.12 от ЗОП - по образец от документацията.

Приложение №7 – документ за внесена гаранция за участие в размер, съгласно документацията за участие.

Приложение №8 – копие от фактурата за закупена документация.

Приложение №9 – списък /подписан и подпечатан/ на всички документи, съдържащи се в офертата на участника /офертата се представя окомплектована в папка, класьор, като всяко от приложенията от настоящата оферта следва да е обособено, обозначено, маркирано/.

**II. Плик №2 с надпис „Предложение за изпълнение на поръчката”, съдържащ документите, свързани с изпълнението на поръчката, съобразно посочените в документацията изисквания и съгласно чл. 56, ал. 1, т.7 и 9 от ЗОП.**

1. Предложение за изпълнение на поръчката (попълва се представен в документацията за участие образец);

2. Техническо предложение;

3. Други документи, свързани с изпълнението на поръчката.

**III. Плик №3 с надпис „Предлагана цена”, който съдържа ценовото предложение на участника, по представения в документацията за участие образец.**

Други документи, във връзка с изискванията към офертите:

.....  
.....

Други документи, по преценка на участника:

.....  
.....

Приложено представяме:

.....  
.....

*/Описват се и се прилага нотариално завереното пълномощно на подписващия офертата, когато това не е представляващия фирмата-участник/.*

**Забележка:** Под заверен от Участника документ се разбира подписан от представляващия фирмата - Участник или упълномощеното от него лице и подпечатан с мокър печат на фирмата документ.

Подпис.....

Дата: .....

Име: .....

Град: .....

Длъжност: .....

## ПРЕДЛОЖЕНИЕ ЗА ИЗПЪЛНЕНИЕ НА ПОРЪЧКАТА

/представя се в отделен запечатан непрозрачен плик №2 с надпис „Предложение за изпълнение на поръчката” и се посочват пълното име на участника, наименование и рег.№ на поръчката/

**ДО “ТЕЦ МАРИЦА ИЗТОК 2” ЕАД 6265 ОБЛ.СТ.ЗАГОРА**

**ОТ** .....

**Адрес:**.....

**Тел:** ..... **факс:** .....

Уважаеми госпожи и господа,

За изпълнение предмета на обявената от Вас открита процедура за възлагане на обществена поръчка с рег.№ 14050 и предмет „Доставка на 17 бр. електрозадвижвания за валкови сита- ВС220 и 2ВС220”, приемаме следните условия:

1. Приемаме срок за изпълнение на поръчката - до 6 /шест/ месеца, считано от датата на сключване на договора.

2. Приемаме гаранционен срок на изделията от спецификацията - 18 месеца от датата на доставка.

3. Приемаме плащането по договора да се извършва до 60 дни след всяка доставка, удостоверено с приемо-предавателен протокол, придружен с фактура - оригинал, съгласно разпоредбите на чл. 113 от ЗДДС, като срокът за плащане тече от датата на последно представения документ.

4. Изделията, които ще доставим, ще са произведени не по-рано от 2014 година.

5. Нашето техническо предложение е:

№	Наименование	Тип, модел	Технически характеристики и параметри	Наименование	Тип, модел	Технически характеристики и параметри	Производител, страна на произход и год. на производство	Съоръжение/ място на влагане/технологично наименование	Кол-во/бр
	Изисквания на Възложителя			Предложение от Участника					
1.	.....								

Приложения към спецификацията: Пълни технически данни на изделията, представени на хартиен и магнитен носител.

6. Представяме документи, доказващи еквивалентност, съгласно чл. 33, ал. 3 от ЗОП, в случай че е приложимо.

*Забележка: Предлаганите изделия следва да са описаните в спецификацията или еквивалентни на тях. При предлагане на еквивалентни изделия се прилагат документи, съгласно изискванията чл. 33, ал. 3 от ЗОП.*

7. Приложено представяме други документи, касаещи изпълнението на поръчката:

Подпис.....

Дата: .....

Име: .....

Град: .....

Длъжност:.....

## ЦЕНОВО ПРЕДЛОЖЕНИЕ

/представя се в отделен запечатан непрозрачен плик с надпис "Предлагана цена" и се посочват пълното име на Участника, наименование и рег.№ на поръчката/

**ДО: "ТЕЦ МАРИЦА ИЗТОК 2" ЕАД 6265 ОБЛ.СТ.ЗАГОРА**

**ОТ: Фирма:** .....

**Адрес:** .....

**Тел., факс:** .....

**Относно:** Участие в открита процедура с рег.№ 14050 и предмет „Доставка на 17 бр. електрозадвижвания за валкови сита - BC220 и 2BC220”.

Уважаеми госпожи и господи,

Предлаганата от нас обща цена за изпълнение предмета на поръчката е: ..... лв.  
(словом: .....  
.....) лв., без ДДС.

Предложените цени са без ДДС, изготвени съгласно Вашата спецификация и техническо задание за изпълнение предмета на поръчката, включващи всички разходи на Изпълнителя, при условие на доставка DDP – „ТЕЦ Марица изток 2” ЕАД, съгласно Инкотермс– 2010.

Представяме приложената спецификация с единични и общи цени към ценовото предложение по изготвения от Вас образец на хартиен и магнитен носител (CD), записан на Microsoft Office Excel.

№	Наименование	Тип, модел	Технически характеристики и параметри	Наименование	Тип, модел	Технически характеристики и параметри	Производител, страна на произход и год. на производство	Съоръжение/ място на влягане/технологично наименование	Кол-во/бр.	Ед. цена /лв/, без ДДС	Обща цена /лв/, без ДДС
	Изисквания на Възложителя			Предложение от Участника							
1.	.....										

Приложение:

.....  
.....

Подпис.....

Дата: .....

Име: .....

град: .....

Длъжност: .....

## Проект на договор

Днес, ..... 2014 г. се сключи настоящия договор между:

**„ТЕЦ Марица изток 2” ЕАД**, със седалище: 6265, “ТЕЦ Марица изток 2” ЕАД, с. Ковачево, обл. Старозагорска, тел. 042/662214; факс: 042/662000; регистрирано в Търговския регистър при Агенцията по вписвания; ЕИК по БУЛСТАТ: 123531939; Разплащателна сметка: IBAN BG49 KOPB 9220 1002 3181 01, BIC: KOPBGSF, при „Корпоративна Търговска Банка” гр. Раднево, представлявано от **инж. Живко Динчев – Изп. директор**, наричани за краткост **ВЪЗЛОЖИТЕЛ**

и

“.....” .....,  
със седалище: .....;  
тел.: ...../.....; факс: ...../.....;  
регистрирано в Търговския регистър при Агенцията по вписвания;  
ЕИК .....;  
Разплащателна сметка:  
IBAN: ....., BIC: ....., Банка .....  
представявана от ..... – .....,  
наричан за краткост **ИЗПЪЛНИТЕЛ**

**за следното:**

### 1. ПРЕДМЕТ НА ДОГОВОРА

1.1. Възложителят възлага, а Изпълнителят приема да извърши: **„Доставка на 17 бр. електрозадвижвания за валкови сита - ВС220 и 2ВС220”**.

1.2. Неразделна част от настоящия договор са:

1.2.1 „Спецификация за доставка на 17 бр. електрозадвижвания за валкови сита - ВС220 и 2ВС220” - Приложение № 1.

1.2.2 „Техническо задание за доставка на 17 бр. електрозадвижвания за валкови сита - ВС220 и 2ВС220” - Приложение № 2.

1.3. Договорът се сключва в резултат на проведена открита процедура за възлагане на обществена поръчка, рег. № 14050.

### 2 ЦЕНА, НАЧИН НА ПЛАЩАНЕ И ФАКТУРИРАНЕ

2.1. Общата стойност на договора е ..... /словом/ лв., без ДДС, включваща всички разходи за изпълнение предмета на договора и е при условие на доставка DDP “ТЕЦ Марица изток 2” ЕАД, съгласно Инкотермс 2010.

2.2. Единичната цена на изделията е посочена в Приложение №1 и е без ДДС.

2.3. Плащането се извършва до 60 дни след всяка доставка, удостоверено с двустранно подписан приемо-предавателен протокол, придружен с фактура - оригинал, съгласно разпоредбите на чл. 113 от ЗДДС. Срокът за плащане тече от датата на последно представения документ.

### 3. СРОК ЗА ИЗПЪЛНЕНИЕ

3.1. Срокът за изпълнение на договора е 6 /шест/ месеца от датата на сключването му.

### 4. ЕКСПЕДИЦИОННИ ДОКУМЕНТИ, УВЕДОМЯВАНЕ И ПРИЕМАНЕ

4.1. Изпълнителят уведомява Възложителя по телефон или факс, че има готовност за експедиция на изделията, минимум 2 дни преди доставката им. Възложителят организира извършването на входящ контрол на доставката.

4.2. При доставката Изпълнителят представя на Възложителя документите, описани в Приложение № 2. Доставка без изискуемите документи няма да бъде приемана от Възложителя.

4.3. Приемането на доставката се извършва до 14.00ч. на територията на Възложителя в присъствието на представители на двете страни по договора, като се проверява количеството и качество на доставените изделия (чрез визуален контрол), наличието и окомплектовката на експедиционни документи. Представителите на страните подписват приемо-предавателен протокол, удостоверяващ че съответното количество от изделията е доставено в склад на Възложителя.

4.4. При констатирани по време на визуалния входящ контрол несъответствия в количеството на изделията, Изпълнителят коригира количествата, като при установен недостиг доставя допълнително количество в срок до 10 дни, а при установен излишък, връща излишните изделия в деня на доставката. В приемо-предавателния протокол се отразяват разтоварените в склада на Възложителя количества. Всички допълнителни разноски на Изпълнителя по повод коригиране на количествата са за негова сметка.

4.5. При констатирани по време на визуалния входящ контрол несъответствия в качеството, Възложителят връща на Изпълнителя некачествените изделия, като в приемо-предавателния протокол се описват оставащите в склада на Възложителя количества, както и причините за връщане на некачествените изделия. Изпълнителят е длъжен в срок до 10 дни да достави на Възложителя изделия, заменящи върнатите му и отговарящи качествено и количествено на изискванията на Възложителя. При получаване на новите изделия отново се извършва входящ контрол по реда, описан по-горе. Всички допълнителни разноски на Изпълнителя по повод замяната на некачествени изделия са за негова сметка.

4.6. При липса на несъответствия вследствие на проведеня входящ контрол, за дата на доставката се приема датата на подписване на двустранния приемо-предавателен протокол. При констатирани несъответствия, за дата на доставка се приема датата на приемо-предавателния протокол, подписан от двете страни след доставка на изделие, отговарящо на изискванията на Възложителя.

4.7. В срок до 5 дни, считано от датата на приемо-предавателния протокол по т.4.6, Изпълнителят представя на Възложителя фактура - оригинал, съдържаща описание на изделията, номер на договора, единични цени, количества и обща стойност. Към фактурата се прилага приемо-предавателния протокол по т.4.6.

## 5. ОПАКОВКА И МАРКИРОВКА

5.1. Изделията да бъдат доставяни в стандартна опаковка на производителя, съобразена с особеностите на стоката, така че да я предпазва от механични повреди по време на транспорта, товаренето, разтоварването и съхранението им.

5.2. Всяка опаковка да има опаковъчен лист, отговарящ на съдържанието и.

5.3. Всяка опаковка да бъде трайно маркирана и да включва:

- име и адрес на Възложителя
- номер на договора
- тегло – бруто/ нето
- страна производител

5.4. Всяка доставка да бъде придружена с оригинална фактура, спецификация и всички описани документи по т. 4.2, Раздел 4.

## 6. ГАРАНЦИЯ ЗА ИЗПЪЛНЕНИЕ

6.1. Преди сключване на настоящия договор Изпълнителят внася в избрана от него законова форма /парична сума или банкова гаранция/ сумата от ..... лева, словом:..... /в размер на 3% от общата стойност на договора/, като гаранция за изпълнение на договора. Ако гаранцията е банкова, валидността и е 19 месеца от датата на сключването му.

6.2. Тази гаранция се освобождава до 30 дни след изтичане на 18 месеца от датата на сключване на договора и след отправено писмено искане от страна на Изпълнителя до отговорника по договора, посочен на последната страница, както и при липса на претенции от страна на Възложителя.



## 7. ГАРАНЦИИ И РЕКЛАМАЦИИ

7.1. Гаранционният срок на изделията е 18 месеца от датата на доставка

7.2. Изпълнителят гарантира, че доставените от него изделия са нови, неупотребявани, произведени не по-рано от 2014 г., отговарящи на изискванията на стандартите за страната - производител и отраслови норми в дадената област.

7.3. Изпълнителят гарантира, че доставените от него изделия са минали всички етапи на заводски контрол на качеството на технологичния цикъл на производството им.

7.4. Качеството на доставените изделия се удостоверява със сертификат за качество от завода – производител.

7.5. Рекламации относно качествата на изделията Възложителят прави при появата на дефекти по време на гаранционният срок, при което уведомява писмено Изпълнителя.

7.6. При поява на дефекти се назначава двустранна комисия, която изготвя констативен протокол и се произнася за причините, породили дефектите и виновността за нанесените щети. Ако на посочената дата, Изпълнителят не изпрати свой представител за участие в комисията без уважителна причина, Възложителят сам съставя протокола и той е задължителен за страните. Гаранционният срок не тече за времето на отстраняване на дефекта.

7.7. В случай на т. 4.4 и т. 4.5 от Раздел 4, гаранционният срок за рекламираните и допълнително доставените изделия започва да тече от датата на новата им доставка.

## 8. ПРАВА И ЗАДЪЛЖЕНИЯ НА ВЪЗЛОЖИТЕЛЯ

8.1. Възложителят има право да оказва текущ контрол при изпълнение на договора. Указанията на Възложителя в изпълнение на това му правомощие са задължителни за Изпълнителя, доколкото тези указания не надвишават правата му по договора.

8.2. Възложителят има право преди доставка да направи оглед на предлаганите изделия и при установени несъответствия, да не приеме доставката на същите.

8.3. Възложителят е длъжен да плати цената на изделията и да приеме тяхната доставка в съответствие с изискванията на настоящия договор.

8.4. Възложителят е длъжен да спазва указания срок за плащане в Раздел 2.

8.5. Възложителят е длъжен да приеме доставките и да подпише приемо-предавателен протокол, ако изделията отговарят на изискванията на документацията, техническите условия и са представени всички придружителни документи.

8.6. Възложителят има право да не приеме изделията, в случай че има забележки по т.8.5 от текущия Раздел.

## 9. ПРАВА И ЗАДЪЛЖЕНИЯ НА ИЗПЪЛНИТЕЛЯ

9.1. Изпълнителят се задължава да достави изделията, отговарящи по количество, качество и описание на клаузите на настоящия договор.

9.2. Изпълнителят е длъжен да спазва срока, указан в Раздел 3.

9.3. Изпълнителят е длъжен да уведоми Възложителя за готовността на експедиция.

9.4. Изпълнителят е длъжен да представи необходимите документи при всяка доставка, посочени в Раздел 4 от настоящия договор.

9.5. Изпълнителят е длъжен да определи техническо лице, отговарящо за изпълнението на договора.

9.6. Изпълнителят е длъжен да се запознае с Указания за реда и последователността при подготовка на документи за допускане до работа на външни изпълнители на територията на „ТЕЦ Марица изток 2” ЕАД, публикувани на интернет страницата на дружеството ([www.tpp2.com](http://www.tpp2.com), раздел Обществени поръчки и търгове) и да изпълни изискванията им.

9.7. Изпълнителят се задължава в еднодневен срок от подписване на договора да осъществи контакт с отговорника по договора и с негово съдействие да съгласува с компетентните лица на Възложителя от отдели „Сигурност и управление при кризи”, „Безопасност и здраве при работа”, „Технически контрол и качество” и „Екология”, както и РСПБЗН, необходимостта от представяне на документи за допускане до работа на територията на дружеството.

Компетентните лица съгласуват подготовените от Изпълнителя документи и при липса на забележки подписват Протокол за проверка на документи за допускане до работа.

9.8. В случай че Териториална дирекция “Национална сигурност”, гр. Стара Загора не издаде разрешение за работа или извършване на конкретно възложена задача на лице – работник или служител на Изпълнителя, Изпълнителят се задължава да го замени, като предложи на Възложителя друго лице, притежаващо равностойна квалификация и опит, което също подлежи на проучване по горния ред.

## 10. САНКЦИИ И НЕУСТОЙКИ

10.1. Възложителят дължи на Изпълнителя неустойка в размер на 0,1 %, върху неиздължената сума на ден, при забава на плащания по договора, но не повече от 5 % от стойността на забавената сума.

Максималният размер на дължимите от Възложителя на това основание неустойки за забава се ограничават до 5 % от стойността на договора.

10.2. При забава или друго неточно изпълнение, Изпълнителят дължи неустойка в размер на 1 % на ден върху стойността на договора, но не повече от 10% от стойността на договора.

10.3. При пълно неизпълнение на задълженията си по договора, Изпълнителят дължи неустойка в размер на 20% от стойността на договора.

10.4. При пълно неизпълнение или неточно изпълнение, Възложителят има право да изтегли гаранцията за изпълнение по Раздел 6 от настоящия договор.

10.5. Плащането на неустойки не лишава изправната страна по договора от правото и да търси обезщетения за претърпени вреди и пропуснати ползи над размера на неустойката.

10.6. Ако Възложителят прецени, че срокът за изпълнение на договора не може да бъде спазен по причини, които се дължат изцяло или частично на негови действия или бездействия, не налага предвидените в договора санкции и неустойки за определен от него период.

10.7. Изпълнителят се съгласява да удовлетвори претенциите на Възложителя за плащане на неустойки, настъпили в резултата на негово неизпълнение произтичащо от настоящия договор. Възложителят се задължава при възникване на претенция да уведоми писмено Изпълнителя. Уведомлението трябва да бъде мотивирано по основание и размер.

10.8. В случаите на т.10.7 от текущия Раздел, Възложителят извършва прихващане между двете насрещни вземания, които се погасяват до размера на по-малкото, като клаузата произвежда правно действие, при условие че между страните съществуват насрещни, еднородни, заместими и изискуеми вземания.

## 11. ПРЕКРАТЯВАНЕ НА ДОГОВОРА

11.1. По взаимно съгласие на двете страни, изразено в писмена форма.

11.2. При настъпване на форсмажорни обстоятелства, при условията на раздел 12, страните могат да се споразумеят да прекратят договора.

11.3. Неизпълнението на всяка една клауза от настоящия договор е основание за Възложителя да прекрати действието на договора едностранно с 5-дневно писмено предизвестие. Неустойките по раздел 10 остават дължими.

11.4. В случай че Изпълнителят не достави качествени изделия за замяна в срока, съгласно Раздел 4, т. 4.5., при неприемане на доставката или при недоставяне на количества в срока по т.4.4, Възложителят има право да прекрати договора, както и да изтегли гаранцията по т.6.1.

11.5. Възложителят има право едностранно да прекрати договора с 7-дневно писмено предизвестие.

## 12. ФОРС МАЖОР

12.1. Страните се освобождават от отговорност за частично или пълно неизпълнения на техните договорни задължения, в случай че невъзможността за изпълнение е следствие на събитие извън техния контрол или в случай че тези обстоятелства са упражнили непосредствено влияние върху изпълнението на този договор. В случай на възникване на такива форсмажорни обстоятелства, съответните срокове се удължават с времето на действие на тези обстоятелства.

12.2. Всяка една от страните е длъжна да уведоми съответно другата страна за настъпването и прекратяването на форсмажорното събитие в 7-дневен срок от възникването и края на събитието, независимо от характера на събитието.

12.3. Уведомяването по т.12.2 от текущия Раздел трябва да е потвърдено от Българската търговско-промишлена палата. В случая намира приложение чл. 306 от ТЗ.

### 13. РАЗРЕШАВАНЕ НА СПОРОВЕ

13.1. Всички спорове, породени от този Договор или отнасящи се до него, включително споровете, породени или отнасящи се до неговото тълкуване, недействителност, изпълнение или прекратяване, както и споровете за попълване празноти в Договора или приспособяването му към ново възникнали обстоятелства, се решават с преговори между страните.

13.2. При непостигане на споразумение, всяка от страните може да отнесе спора за решаване от компетентния съд в Република България, според българското законодателство.

### 14. ОБЩИ ПОЛОЖЕНИЯ

14.1. Изпълнителят се задължава да информира Възложителя писмено за всички промени, касаещи Дружеството и неговата дейност.

14.2. За всички неуредени в договора въпроси се прилагат разпоредбите на ЗЗД, ТЗ и действащите нормативни документи.

14.3. По всички въпроси, възникнали при изпълнение на настоящия договор /включително и за връщане на гаранциите/, Изпълнителят се обръща към отговорника по договора, указан по-долу.

14.4. Този договор се изготви и подписа в два еднообразни екземпляра, по един за всяка страна, при спазване на общите изисквания на Търговския закон, Закона за задълженията и договорите и на Закона за обществените поръчки.

**ВЪЗЛОЖИТЕЛ:**

**ИЗПЪЛНИТЕЛ:**

**УКАЗАНИЯ ЗА ПОДГОТОВКА НА ОФЕРТА ЗА УЧАСТИЕ В ПРОЦЕДУРА ПО  
ВЪЗЛАГАНЕ НА ОБЩЕСТВЕНА ПОРЪЧКА  
В „ТЕЦ МАРИЦА ИЗТОК 2” ЕАД**

**Настоящите указания са общи и имат информативен характер. Конкретните изисквания към участниците/кандидатите за всяка обществена поръчка са посочени в обявлението към документацията за участие в нея.**

**I. УЧАСТНИЦИТЕ ПРЕДСТАВЯТ ОФЕРТАТА СИ СЪОБРАЗНО ЧЛ. 57 ВЪВ ВР. С ЧЛ. 56 ОТ ЗОП**

*Заявленията за участие в процедури на договаряне съобразно чл. 87 във вр. с чл. 77, ал. 3-5 от ЗОП съдържат посочените документи аналогично на Плик № 1 при откритата процедура.*

1. Плик № 1 с надпис „Документи за подбор”, който да съдържа документи, съобразно посочените изисквания в обявлението и документацията както следва:

а) оферта (заявление за участие) съобразно представен образец в документацията, попълнена и подписана от лице, което представлява и управлява или упълномощено от него лице, съгласно представено нотариално заверено пълномощно.

б) списък на документите, съдържащи се в офертата, подписан от участника. Списъкът следва да бъде подписан от лице, което представлява и управлява или упълномощено от него лице, съгласно представено нотариално заверено пълномощно в офертата.

в) документ за внесена гаранция за участие - платежно нареждане (заверено от участника копие) за внесена парична сума по депозитната сметка на централата - сметката и сумата са указани в обявлението, или банкова гаранция в оригинал /по образец, приложен в документацията/. В случай, че банковата гаранция не е издадена от българска банка, тя следва да е потвърдена от българска банка. Когато участник в обществената поръчка е обединение от лица, банковата гаранция се издава на името на обединението. В случай, че това е невъзможно, такава се издава на името на едно от лицата, участващи в обединението, като изрично се записва, че банковата гаранция е от името и за сметка на обединението. В такъв случай в договора за създаване на обединението или анекс към него задължително се записва, че лицето, на името на което е издадена гаранцията, се задължава да издаде и поддържа такава банкова гаранция през целия ѝ срок на валидност.

г) копие на фактурата за закупуване на документация от възложителя за участие в обществената поръчка – това следва от чл. 28, ал. 4 на ЗОП. Фактурата следва да бъде издадена на името на участника, който подава офертата, или в случай на обединение – от името на обединението или участник в същото.

д) удостоверение за актуално състояние или заверено извлечение от интернет страницата на Търговския регистър. За лицата, упражняващи свободна професия, това е удостоверение за регистрация или акт за приемане в съответната гилдия. За физическите лица това е копие от личната карта. Обединенията представят договор за създаване на гражданско дружество или консорциум, както и документ, в който задължително се посочва представляващия. Всички копия на документи следва да бъдат заверени от участника.

е) декларации, че не са налице обстоятелствата по чл. 47, ал.1, ал.2, т.1,2,3,5 и ал.5 от ЗОП. Попълват се приложените в документацията образци от лицата, посочени в чл. 47, ал. 4 от ЗОП. Декларациите се представят в оригинал. Участниците са длъжни да уведомяват възложителя за всички настъпили промени в обстоятелствата по чл. 47, ал. 1 от ЗОП в 7-дневен срок от настъпването им.

ж) доказателства за икономическото и финансовото състояние на участника по чл. 50, съобразно посоченото от възложителя в обявлението и документацията за участие:

- Удостоверения от банки или заверено копие от застраховка за професионална отговорност. Удостоверението следва да бъде оригинал или заверено копие – удостоверението /или референция/ от банка следва да бъде в свободен текст и да отразява коректните партньорски взаимоотношения между участника и банката;

- Годишния финансов отчет за предходната година или някоя от съставните му части, когато публикуването им се изисква от законодателството на страната, в която участникът е установен, с изключение на новорегистрираните /тези, които са регистрирани през текущата или предходната година/, както и тези упражняващи свободна професия. Копието, което се представя, се заверява на всяка страница от представляващия или упълномощено лице, чрез подпис и текст „Вярно с оригинала”

- Информация за общия оборот и за оборота на стоките, услугите или строителството, които са обект на поръчката, за последните три години– представя се във вид на справка, изготвена от участника, като се декларира истинността на информацията.

з) доказателства за техническата възможност и/или квалификация по чл. 51 и чл. 53, ал. 1 от ЗОП, посочени от възложителя в обявлението и документацията за участие:

- списък на основните договори за доставки и услуги, извършени през последните три години, включително стойностите, датите и получателите, придружена от препоръки за добро изпълнение

- списък на договорите за строителство, изпълнени през последните пет години, придружен от препоръки за добро изпълнение. Тези препоръки посочват стойността, датата и мястото на строителството, както и дали то е изпълнено професионално и в съответствие с нормативните изисквания
- описание на техническото оборудване, възможностите за осигуряване на качеството и оборудването за изпитване и изследване;
- образци, описание и/или фотографски снимки на стоките, които ще се доставят, чиято автентичност трябва да бъде доказана, ако възложителят изисква това;
- сертификати, издадени от независими лица, които са акредитирани по съответната серия европейски стандарти от Изпълнителна агенция „Българска служба за акредитация“ или от друг национален орган за акредитация, който е страна по Многостранно споразумение за взаимно признаване на Европейската организация за акредитация, съответната област или да отговаря на изискванията за признаване съгласно чл.5а, ал.2 от Закона за националната акредитация на органи за оценяване на съответствието;
- документи, удостоверяващи образованието и професионалната квалификация на кандидата и/или на ръководните му служители, или на лицата, които отговарят за извършването на услугата или строителството;
- данни за средния годишен брой на работниците и служителите и за броя на ръководните служители на кандидата за последните три години;
- данни за собствени или наети технически лица, които кандидатът ще използва за извършване на строителството.
- списък на технически лица, включително на тези, отговарящи за контрола на качеството;

В случай, че се изискват документи за професионална квалификация или брой на служителите за изпълнение на поръчката, се представя поименен номериран списък на лицата, тяхната квалификация и дейността, която ще извършват. Когато поръчката е разделена на обособени позиции, такъв списък се прилага отделно за всяка обособена позиция.

Всички изготвени от участника справки следва да бъдат съобразени и с предмета на поръчката и да бъдат подписани от лицето, което представлява и управлява или от упълномощено от него лице, съгласно представено изрично пълномощно. Документи, удостоверяващи наличието на някое от горните изисквания и изготвени от органи на държавната администрация, контролни органи и други организации следва да се представят в оригинал или нотариално заверено копие.

**и) декларация, че са спазени изискванията за закрила на заетостта, включително минимална цена на труда и условията на труд** - представя се само в случаите, когато обществената поръчка е за строителство или услуга.

Декларацията се представя от лицата, които управляват и представляват.

Съгласно § 1, т. 12 от Допълнителните разпоредби на ЗОП - "Минимална цена на труд" е минималният размер на заплащане на работната сила, определен като минимален месечен размер на осигурителния доход по дейности и групи професии съгласно чл. 8, т. 1 от Закона за бюджета на държавното обществено осигуряване за съответната година.

**й) декларация за приемане на условията в проекта на договор**, съобразно представен в документацията образец, подписана от лицето, което представлява и управлява или от упълномощено от него лице, съгласно представено изрично пълномощно.

**к) Когато участникът е декларирал, че ще използва подизпълнител, освен името му, трябва да посочи процентът и конкретната част от обществената поръчка, включително обособените позиции, която ще извършва.** Подизпълнителите трябва да отговарят на всички посочени от възложителя изисквания, т.е. следва да подадат горепосочените документи, съобразно вида и дела на тяхното участие, съгласно чл. 56, ал. 2 от ЗОП.

**л) Когато участникът е обединение, което не е юридическо лице документите по чл.56, ал.1, т.1 т.6 се представят за всяко физическо или юридическо лице, включено в обединението.** Документите по чл.56, ал.1, т.4 и т.5 се представят само участниците, чрез които обединението доказва съответствието си с критериите за подбор по чл.25, ал.2, т.6. Декларация по чл.56, ал.1, т.11 се представя само от участниците в обединението, които ще изпълняват дейности, свързани със строителство или услуги.

**Ако възложителят е изискал представяне на различни документи за доказване на съответствие с критериите за подбор по различните обособени позиции, участникът представя отделни пликове №1. (това изискване не се прилага по аналогия за процедурите на договаряне)**

***Първоначалните оферти, представяни от поканените участници в процедури на договаряне съобразно чл. 89, ал. 2 от ЗОП, съдържат посочените документи аналогично на Пликове № 2 и 3 при откритата процедура.***

**2. Плик № 2 с надпис „Предложение за изпълнение на поръчката”, съдържащ документите, свързани с изпълнението на поръчката, съобразно избрания от Възложителя критерий и посочените в документацията изисквания.** Тук участниците представят технически спецификации, както и други документи по тяхна преценка свързани с изпълнението на конкретната процедура.

**Когато участник подава оферта за повече от една обособена позиция, плик №2 се представя за всяка от позициите.** (това изискване не се прилага по аналогия за процедурите на договаряне)

**3. Плик № 3 с надпис „Предлагана цена”.**

Прилага се попълнена и подписана ценова оферта съгласно предоставен в документацията образец. Посочва се цената, която участникът предлага, като препоръчително е участникът да посочи в офертата си начина на

формиране на цената, като направи пълна разбивка на калкулираните в цената разходи и предвидената печалба. В случай, че са приложени подробни ценови спецификации в документацията, образците се погълват, като се прилагат и в електронен вариант (Microsoft Office Word или Excell).

Когато участник подава оферта за повече от една обособена позиция, плик №3 се представя за всяка от позициите. (това изискване не се прилага по аналогия за процедурите на договаряне)

*Всички документи представени в офертата на участника следва да бъдат подписани от лице, което представлява и управлява или упълномощено от него лице, съгласно представено нотариално заверено пълномощно в офертата.*

## **II. ДРУГИ ДОКУМЕНТИ, КОИТО ВЪЗЛОЖИТЕЛЯ МОЖЕ ДА ПОИСКА ДА БЪДАТ ПРЕДСТАВЕНИ В ЗАВИСИМОСТ ОТ ВИДА, ХАРАКТЕРА И СЛОЖНОСТТА НА ПОРЪЧКАТА**

**1. Възложителят има право да изисква по негова преценка различни документи, доказващи възможности на кандидата/участника или обстоятелства, които се изискват от характера, вида или сложността на поръчката.**

**1.1. За обществени поръчки с предмет дейности по поддържане, ремонтване и преустройство на съоръженията с повишена опасност:**

**а) копие от удостоверение за вписване в „Регистър на лицата и структурно обособените части на предприятия или организации, получили лицензия от председателя на ДАМТН за осъществяване на технически надзор на съоръжения с повишена опасност”.**

**1.2. За обществени поръчки с обект, включващ проектиране, инженеринг и/или упражняване на строителен надзор. Възложителят може да поиска да бъдат представени и:**

**а) Копие от застрахователна полица за направена на името на кандидата за изпълнител задължителна застраховка по смисъла на чл. 171 от Закона за устройство на територията за обекти, представляващи строежи първа категория по смисъла на Наредбата за номенклатурата на видовете строежи. В съответното обявление Възложителя определя минималната стойност на застраховката, в зависимост от вида и сложността на конкретния обект.**

**б) Удостоверение, издадено от съответната Камара на архитектите в инженерното проектиране, съдържащо списък с проектантите, притежаващи пълна проектантска правоспособност.**

**в) Удостоверение за вписване в централен професионален регистър на строителя в изпълнение на чл.3, ал. 2 от Закона за камарата на строителите във връзка с чл.137, ал.1 и чл.157, ал. 2 ЗУТ за съответната категория и група – документът задължително се изисква при процедури, имащи за обект „строителство”.**

## **III. ОСОБЕНОСТИ ОТНОСНО ДОКУМЕНТИТЕ, КОИТО СЛЕДВА ДА БЪДАТ ПРЕДСТАВЕНИ ОТ УЧАСТНИЦИ ЧУЖДЕСТРАННИ ЛИЦА, УЧАСТНИЦИ ОБЕДИНЕНИЯ И ПРИ УЧАСТИЕ НА ПОДИЗПЪЛНИТЕЛИ**

**1. Участници чуждестранни лица следва да представят посочените документи съгласно закона по месторегистрацията си, а тези, които се представят от физически лица съгласно отечествения закон. Прилагат се правилата на чл. 48 от ЗОП, като чуждестранните лица декларират липса на обстоятелства по чл. 47, ал. 1 и 2. С декларацията по чл.47, ал. 1, т.1 чуждестранно лице трябва да декларира, както факта, че не е осъждан с влязла в сила присъда за престъпление против финансовата, данъчната или осигурителната система, включително изпирание на пари, за престъпление по служба или подкуп, участие в организирана престъпна група, както и за престъпление против собствеността или против стопанството, освен ако не е реабилитиран, както по отечествения си закон, така и по Наказателния кодекс на Република България.**

В декларациите се погълват аналогични на българските данни за лицата, като в полето за ЕГН се записва дата на раждане, а в полето за лична карта – номер на съответен документ за самоличност, дата и място на издаване, както и органът, който го е издал.

**2. Когато участник е обединение, което не е юридическо лице, задължително се представя договор/споразумение за създаване на обединението, подписан от лицата в обединението, в оригинал или нотариално заверено копие, със срок не по-кратък от срока на изпълнение на съответната поръчка. С този документ следва по безусловен начин да се установи, че лицата в обединението поемат солидарна отговорност заедно и поотделно за участието и изпълнението на поръчката, както и че съставът на обединението няма да се променя за срока на изпълнение. В случай, че договорът/ споразумението не е посочен, представляващият обединението представя документ, подписан от лицата в обединението, в който задължително се посочва представляващият. Документът се представя в оригинал или нотариално заверен. В съответствие с чл. 25, ал. 8 от ЗОП, договорът за обединение следва да съдържа разпределение на участието на лицата при изпълнението на дейностите по предмета на поръчката. Участник обединение представя документите посочени в чл. 56, ал. 3 от ЗОП.**

**3. Когато за изпълнение на обществената поръчка се предвижда участие на подизпълнители, в офертата се посочват подизпълнителите, процентът от общата стойност и конкретната част от предмета на обществената поръчка, която ще бъде изпълнена от всеки подизпълнител.**

**4. Когато участниците, които нямат собствени ресурси за изпълнение на поръчката, но разполагат с такива, предоставени им от други лица /чл. 51а, ал. 1 ЗОП/, това следва да бъде подкрепено със съответните доказателства за конкретната процедура.**

## **IV. ПОДГОТОВКА, ПОДАВАНЕ НА ОФЕРТАТА И ОТВАРЯНЕ**

1. Всички документи, представени в офертите, трябва да бъдат съставени на български език. Когато участникът в процедурата е чуждестранно физическо или юридическо лице, документите се подават в съответствие с изискванията на чл.56, ал.4 от ЗОП.

2. Всички документи и данните в офертата се подписват само от лица с представителни функции: посочени в удостоверението за актуално състояние и/или упълномощени за това лица. Във втория случай се изисква да се представи нотариално заверено пълномощно за изпълнението на такива действия.

3. Офертата се представя в Регистратурата по обществени поръчки в „ТЕЦ Марица изток 2“ ЕАД в запечатан непрозрачен плик от участника или от негов упълномощен представител, лично или по пощата или куриерска служба с препоръчано писмо с обратна разписка. Ако пликовете не са запечатани съгласно указания по-горе начин няма да бъдат приети от Възложителя.

Върху плика да бъде изписано:

- наименование и идентификационен номер на ОП посочен в поканата, както и обособените позиции за които участва

- думите „Моля не отваряйте преди /часа и датата посочени в обявлението /”

- името на участника, адрес за кореспонденция, телефон и по възможност факс и електронен адрес

4. Отварянето на офертите е публично и на него могат да присъстват участниците в процедурата или техни упълномощени представители, както и представители на средствата за масово осведомяване и на юридически лица с нестопанска цел.

Лицата, които по закон представляват участника юридическо лице следва да представят документ за самоличност, а упълномощените от лица тях - пълномощно и документ за самоличност. За всички останали - документ за самоличност и пълномощно от медията, която представляват или юридическото лице с нестопанска цел за присъствието си на съответната обществена поръчка.

#### **V. ДОКУМЕНТИ, КОИТО ДА СЕ ПРЕДСТАВЯТ ОТ УЧАСТНИКА, ОПРЕДЕЛЕН ЗА ИЗПЪЛНИТЕЛ ПРЕДИ ПОДПИСВАНЕ НА ДОГОВОРА**

1. Преди подписване на договора за обществена поръчка участникът, определен за изпълнител, е длъжен да представи документи от съответните компетентни органи за удостоверяване на обстоятелствата по чл. 47, ал. 1 и ал. 2 и документ, удостоверяващ изпълнението на изискването на чл. 59, ал. 1 предл. второ от ЗОП, както следва:

а/ свидетелство за съдимост по чл. 47, ал. 1, т. 1 от ЗОП

Свидетелството за съдимост да бъде издадено не по-рано от 6 месеца от датата на сключване на договора и трябва да бъде представено в оригинал или нотариално заверено копие.

б/ удостоверение за актуално състояние или заверено извлечение от търговския регистър по чл. 47, ал. 1, т. 3 от ЗОП.

в/ удостоверение за липса на вписани обстоятелства - удостоверява, че търговеца не е в ликвидация, не е обявен в несъстоятелност и не се намира в производство по обявяване в несъстоятелност по чл. 47, ал. 1, т. 2 и ал. 2, т. 1 от ЗОП.

г/ удостоверение от органа по приходите за наличието или липсата на задължения към държавата - Удостоверението следва да е оригинал или нотариално заверено копие и да е издадено не по-рано от 2 месеца от датата на сключване на договора.

д/ удостоверение от съответната община по седалището на юридическото лице за наличието или липсата на задължения към същата община - Удостоверението следва да е оригинал или нотариално заверено копие и да е издадено не по-рано от 2 месеца от датата на сключване на договора.

е/ документ за гаранция за изпълнение

ж/ заверено копие от удостоверение за данъчна регистрация и регистрация по БУЛСТАТ на създаденото обединение /когато определеният изпълнител е непсонифицирано обединение на физически и/или юридически лица и възложителят не е предвидил в обявлението изискване за създаване на юридическо лице/.

**Всички въпроси по процедурата, незасегнати в настоящите указания, ще бъдат решавани в съответствие със Закона за обществените поръчки, Правилника за прилагане на закона за обществените поръчки, Закона за задълженията и договорите и Търговския закон.**

## Образец

### ДЕКЛАРАЦИЯ по чл. 47 от ЗОП, във връзка с чл. 47, ал. 9 от ЗОП

Долуподписаният /-ната/ .....  
с лична карта № ....., издаден на ..... от МВР, гр. ....  
..... с ЕГН ..... в качеството ми на представляващ  
..... - участник/ кандидат за участие в процедура за  
възлагане на обществена поръчка рег.№ ....., с предмет: “.....”  
.....”

#### ДЕКЛАРИРАМ:

##### 1. На основание чл.47, ал.1, т.1 от ЗОП

Не съм осъден с влязла в сила присъда за:

- а) престъпление против финансовата, данъчната или осигурителната система, включително изпиране на пари, по чл. 253 - 260 от Наказателния кодекс;
- б) подкуп по чл. 301 - 307 от Наказателния кодекс;
- в) участие в организирана престъпна група по чл. 321 и 321а от Наказателния кодекс;
- г) престъпление против собствеността по чл. 194 - 217 от Наказателния кодекс;
- д) престъпление против стопанството по чл. 219 - 252 от Наказателния кодекс
- е) престъпление по чл. 108а от Наказателния кодекс - при възлагане на поръчки по чл. 3, ал. 2.

##### 2. На основание чл.47, ал.2, т.2 и т. 5 от ЗОП

2.1. Не съм лишен от правото да упражнявам определена професия или дейност съгласно законодателството на държавата, в която е извършено нарушението, включително за нарушения, свързани с износа на продукти в областта на отбраната и сигурността.

2.2. Не съм осъден с влязла в сила присъда за престъпление по чл. 313 от Наказателния кодекс във връзка с провеждане на процедури за възлагане на обществени поръчки.

##### 3. На основание чл.47, ал.5 от ЗОП

3.1. Не съм свързано лице с възложителя или със служителите на ръководна длъжност в неговата организация.

3.2. Участникът/ Кандидатът, когото представлявам няма сключен договор с лице по чл. 21 или чл. 22 от Закона за предотвратяване и установяване на конфликт на интереси

*Декларирам, че ако бъда избран за Изпълнител на обществената поръчка, при подписване на договора ще представя документи от съответните компетентни органи за удостоверяване на обстоятелствата от настоящата декларация.*

Известно ми е, че при деклариране на неверни данни нося наказателна отговорност по чл.313 от НК.

\_\_\_\_\_ г

Декларатор: \_\_\_\_\_

**Забележка:** Попълва се от лицата, съгласно чл. 47, ал.4 от ЗОП/.



**Образец**

**ДЕКЛАРАЦИЯ**  
**по чл. 47 от ЗОП, във връзка с чл. 47, ал. 9 от ЗОП**

Долуподписаният /-ната/ .....  
с лична карта № ....., издаден на ..... от МВР, гр. ....  
..... с ЕГН ..... в качеството ми на представляващ  
..... - участник/ кандидат за участие в процедура за  
възлагане на обществена поръчка рег.№ ....., с предмет: “.....”  
.....”

**ДЕКЛАРИРАМ:**

**1. На основание чл.47, ал.1, т.2 и т.3 от ЗОП**

- 1.1. Участникът/Кандидатът, когото представлявам не е обявен в несъстоятелност.  
1.2. Участникът/Кандидатът, когото представлявам не се намира в производство по ликвидация и не се намира в подобна процедура, съгласно националните закони и подзаконови актове.

**2. На основание чл.47, ал.2, т.1 и т.3 от ЗОП**

- 2.1. Участникът/ Кандидатът, когото представлявам не е в открито производство по несъстоятелност, или е сключил извънсъдебно споразумение с кредиторите си по смисъла на чл. 740 от Търговския закон, а в случай че кандидатът или участникът е чуждестранно лице - се намира в подобна процедура съгласно националните закони и подзаконови актове, включително когато неговата дейност е под разпореждане на съда, или кандидатът или участникът е преустановил дейността си.  
2.2. Участникът/ Кандидатът, когото представлявам няма задължения по смисъла на чл. 162, ал. 2, т. 1 от Данъчно-осигурителния процесуален кодекс към държавата и към община, установени с влязъл в сила акт на компетентен орган, освен ако е допуснато разсрочване или отсрочване на задълженията, или има задължения за данъци или вноски за социалното осигуряване съгласно законодателството на държавата, в която кандидатът или участникът е установен..

*Декларирам, че ако бъде избран за Изпълнител на обществената поръчка, при подписване на договора ще представя документи от съответните компетентни органи за удостоверяване на обстоятелствата от настоящата декларация.*

Известно ми е, че при деклариране на неверни данни нося наказателна отговорност по чл.313 от НК.

\_\_\_\_\_ г

Декларатор: \_\_\_\_\_

**Забележка:** За обстоятелствата по чл. 47, ал. 1, т. 2 и 3, ал. 2, т. 1 и т. 3 ЗОП, когато кандидатът или участникът е юридическо лице, е достатъчно подаване на декларация от едно от лицата, които могат самостоятелно да го представляват.

**Образец**

**ДЕКЛАРАЦИЯ**  
**по чл.56, ал.1, т.8 / чл.77, ал.3, т.6 от Закона за обществените поръчки**

От .....,  
ЕГН ....., с постоянен адрес: гр. ....,  
община:..... кв./жк/.....,  
ул.....№....., вх....., ет....., ап.....,  
притежаващ л.к.№ ....., издадена на ..... от МВР  
гр.....,  
лично и в качеството си на ...../Управител, член на Управителния  
съвет, член на Съвета на директорите) на "....."  
(ЕТ, ООД, ЕООД, АД и др.)

**ДЕКЛАРИРАМ, ЧЕ:**

При изпълнението на обществена поръчка рег. № ....., с предмет:  
"....."

НЯМА да използвам подизпълнители;

Известна ми е отговорността по чл. 313 от Наказателния кодекс за посочване на неверни данни.

Дата: .....

Декларатор: .....

Име:.....

**Забележка:** Попълва се от лицето, което управлява и представлява участника/кандидата

**Образец**

**ДЕКЛАРАЦИЯ**  
по чл.56, ал.1, т.8 / чл.77, ал.3, т.6 от Закона за обществените поръчки

От .....,  
ЕГН ....., с постоянен адрес: гр. ....,  
община:..... кв./жк/.....,  
ул.....№....., вх....., ет....., ап.....,  
притежаващ л.к.№ ....., издадена на ..... от МВР  
гр.....,  
лично и в качеството си на ...../Управител, член на Управителния  
съвет, член на Съвета на директорите) на "....."  
(ЕТ, ООД, ЕООД, АД и др.)

**ДЕКЛАРИРАМ, ЧЕ:**

При изпълнението на обществена поръчка рег. № ....., с предмет:  
"....."  
ще използвам подизпълнители;

Подизпълнител/и ще бъде/ бъдат: (изписват се наименованията на фирмите на подизпълнителите)

- 1.....
- 2.....
- 3.....
- 4.....

които са запознати с предмета на поръчката и са дали съгласие за участие в процедурата;

Делът на участие на подизпълнителите при изпълнение на поръчката ще бъде .....% от общата стойност на поръчката.;

Известна ми е отговорността по чл. 313 от Наказателния кодекс за посочване на неверни данни.

Дата: .....

Декларатор: .....

Име:.....

**Забележка:** Попълва се от лицето, което управлява и представлява участника/кандидата

**Образец**

**ДЕКЛАРАЦИЯ**  
за съгласие за участие в ОП от подизпълнители

От .....,  
ЕГН ....., с постоянен адрес: гр. ....,  
община:..... кв./жк/....., ул.....  
.....№....., вх....., ет....., ап....., притежаващ л.к.№  
....., издадена на ..... от МВР гр....., лично и в  
качеството си на ...../ Управител, член на Управителния съвет, член  
на Съвета на директорите) на "....." (ЕТ, ООД, ЕООД, АД и  
др.)

**ДЕКЛАРИРАМ, ЧЕ:**

Съм съгласен да участвам като подизпълнител при изпълнението на обществена поръчка рег. №  
....., с предмет: "....."

При изпълнението на предмета на поръчката ще извършвам следните  
дейности:.....  
.....  
.....  
.....

Дата: .....

Декларатор: .....

Име:.....

**Забележка:** Попълва се от лицето, което управлява и представлява подизпълнителя на  
участника/кандидата.

Образец

\_\_\_\_\_  
\_\_\_\_\_  
(наименование и адрес на Възложителя)

**Банкова гаранция №.....  
за участие в процедура за възлагане на обществена поръчка**

..... /банка/ със седалище ..... /адрес/ е информирана, че нашият клиент, ..... / дружество/, ЕИК ....., ще участва със свое предложение в обявената от Вас ..... /вид/ процедура за възлагане на обществена поръчка за ...../предмет и рег. № на поръчката/.

В съответствие с изискванията на ЗОП ...../банка/ се задължава неотменемо да Ви изплати, независимо от възраженията на нашия клиент, сумата в размер на ...../цифром/, ...../словом/, след получаване на Вашето надлежно подписано и подпечатано искане за плащане, деклариращо, че дружество .....

1. оттегли заявлението си след изтичането на срока за получаване на заявления или оттегли офертата си след изтичане на срока за получаване на офертите;
2. е определен Изпълнител, но не изпълни задължението си да сключи договор за обществена поръчка;

Вашето писмено искане за плащане трябва да бъде представено чрез посредничеството на централата на обслужващата Ви банка, потвърждаваща, че положените от Вас подписи са автентични и Ви задължават, съгласно закона.

**Настоящата гаранция е валидна до...../дата/ и изтича изцяло и автоматично в случай, че до 16,00 часа на ...../дата/ искането Ви, предявено при горепосочените условия не е постъпило в ...../банка/. След тази дата ангажиментът ни се обезсилва, независимо дали оригиналът на банковата гаранция ни е върнат или не.**

Банковата гаранция може да бъде освободена преди изтичане на валидността ѝ само след връщане на оригинала на същата в ...../банка/.

подписи:  
(банка)

**Образец**

\_\_\_\_\_  
\_\_\_\_\_  
(наименование и адрес на Възложителя)

**Банкова гаранция №.....  
за изпълнение на договор за обществена поръчка**

БАНКА ....., със седалище ....., е уведомена, че между „ТЕЦ Марица изток 2” ЕАД, с. Ковачево /Възложител и бенефициент на банковата гаранция/ и ....., със седалище ..... /Изпълнител/, е сключен / предстои да бъде сключен Договор за възлагане на обществена поръчка №..... с предмет: „.....” /наричан по-нататък Договор/.

Във връзка с гореизложеното, „БАНКА .....” ...се задължава безусловно и неотменяемо да Ви заплати всяка сума или суми, непревишаващи общо ..... лв. /.....лева/, при получаване на Вашето надлежно подписано и подпечатано искане за плащане, деклариращо, че Изпълнителят не е изпълнил частично или изцяло задълженията си по Договора.

Вашето писмено искане за плащане трябва да бъде представено чрез посредничеството на централата на обслужващата Ви банка, потвърждаваща, че положените от Вас подписи са автентични и са на лица, които Ви обвързват съгласно закона.

Нашият ангажимент по гаранцията се намалява автоматично със сумата на всяко плащане, извършено от нас по нея.

**Настоящата гаранция е валидна от..... до ..... и изтича изцяло и автоматично, в случай че до 16,00 часа на ..... искането Ви, предявено при горепосочените условия не е постъпило в „Банка .....”** След тази дата ангажиментът ни се обезсилва, независимо дали оригиналът на настоящата банкова гаранция ни е върнат или не.

Банковата гаранция може да бъде освободена преди изтичане на валидността ѝ само след връщане на оригинала на същата в „Банка .....” ....

С уважение,  
.....

(БАНКА)

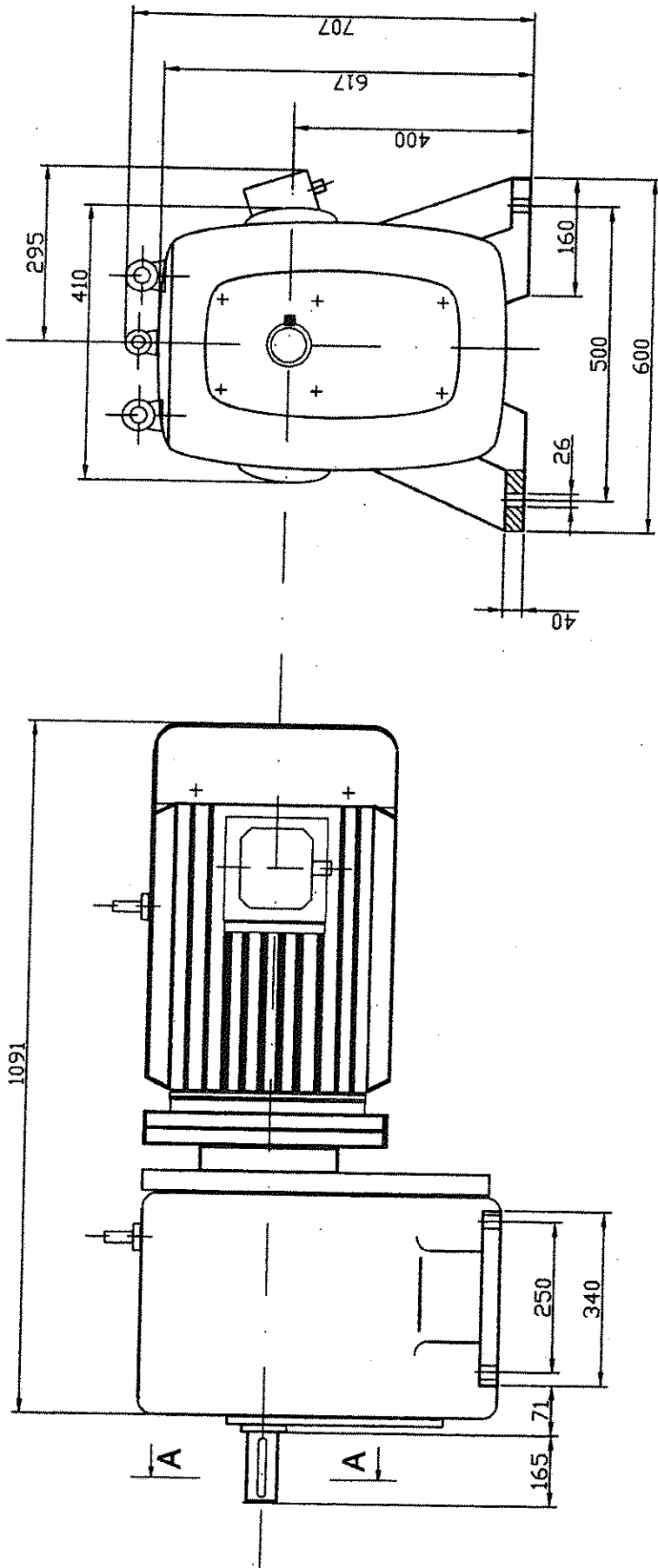

ФИГ.1

Мотор-редуктор ДРЦСМ 200-18 / АТ 180 L-4

А - А

