



„ТЕЦ МАРИЦА ИЗТОК 2“ ЕАД

6265 Ковачево, обл. Стара Загора, тел. 042/662 214, 042/662 014
факс: 042/662 000, 042/662 507, e-mail: tec2@tpp2.com



TÜVRheinland
CERT
ISO 9001
ISO 14001
BS OHSAS 18001

ДОКУМЕНТАЦИЯ

за възлагане на обществена поръчка,
чрез договаряне с обявление с рег.№14134

“Услуги по реконструкция на КА-5 и КА-6 с цел гарантиране на подобрен горивен процес и емисии на NOx, по-ниски от 200 mg/Nm3”

Съдържание на документацията

№	Наименование
1.	Решение за откриване на процедура за възлагане на ОП
2.	Обявление за обществена поръчка
3.	Пълно описание и технически изисквания на предмета на ОП
4.	Методика за подбор и оценка на кандидатите
5.	Указания към участниците в обществената поръчка
6.	Заявление
7.	Образец на първоначална оферта
8.	Проект на договор
9.	Образци на декларации
10.	Образци на банкови гаранции

Съгласували:

Директор „М и ОП“:

Д. Неделчева

Директор „АДФК“:

Р. Германов

Р-л „Търговски отдел“:

инж. И. Танев

Юриисконсулт:

И. Пандево



АГЕНЦИЯ ПО ОБЩЕСТВЕНИ ПОРЪЧКИ
1000 София, ул. Лега 4
факс: 940 7078
e-mail: rop@aop.bg, e-rop@aop.bg
интернет адрес: <http://www.aop.bg>

РЕШЕНИЕ

- Проект на решение
 Решение за публикуване

Номер: т.1, Протокол.№ 36 от 20/08/2014 дд/мм/гггг

- А) за откриване на процедура
 Б) за промяна
 В) за прекратяване на процедура за възлагане на обществена поръчка

Обектът на обществената поръчка е по:

- чл. 3, ал. 1 от ЗОП
 чл. 3, ал. 2 от ЗОП

- Съгласен съм АОП да изпрати данните, необходими за публикуване на Обявление за допълнителна информация, информация за незавършена процедура или CORRIGENDUM, до Официален вестник на ЕС в съответствие с Общите условия за използване на услугата Електронен подател

ДЕЛОВОДНА ИНФОРМАЦИЯ

Деловодна информация

Партида на възложителя: 00246

Поделение: _____

Изходящ номер: _____ от дата _____

Коментар на възложителя:

ОП 14134

РАЗДЕЛ I: ВЪЗЛОЖИТЕЛ

- по чл. 7, т. 1-4 от ЗОП (класически)
 по чл. 7, т. 5 или 6 от ЗОП (секторен)

I.1) Наименование и адрес		
Официално наименование "ТЕЦ Марица изток 2" ЕАД		
Адрес "ТЕЦ Марица изток 2" ЕАД , с. Ковачево, обл. Стара Загора		
Град с. Ковачево, обл. Стара Загора	Пощенски код 6265	Държава Република България
За контакти Търговски отдел (ТО)	Телефон 042 662914	
Лице за контакт Станислав Проданов		
Електронна поща s.prodanov@tpp2.com	Факс 042 662950	
Интернет адрес/и (когато е приложимо) Адрес на възложителя:		
Адрес на профила на купувача: www.tpp2.com		
I.2) Вид на възложителя и основна дейност/и:		

(попълва се от възложители по чл.7, т.1-4 от ЗОП)

<input type="checkbox"/> Министерство или друг държавен орган, включително техни регионални или местни подразделения	<input type="checkbox"/> Обществени услуги
<input type="checkbox"/> Национална агенция/служба	<input type="checkbox"/> Отбрана
<input type="checkbox"/> Регионален или местен орган	<input type="checkbox"/> Обществен ред и сигурност
<input type="checkbox"/> Регионална или местна агенция/служба	<input type="checkbox"/> Околна среда
<input type="checkbox"/> Публичноправна организация	<input type="checkbox"/> Икономическа и финансова дейност
<input type="checkbox"/> Европейска институция/агенция или международна организация	<input type="checkbox"/> Здравеопазване
<input type="checkbox"/> Друго (моля, уточнете): _____	<input type="checkbox"/> Настаняване/жилищно строителство и места за отдих и култура
	<input type="checkbox"/> Социална закрила
	<input type="checkbox"/> Отдих, култура и религия
	<input type="checkbox"/> Образование
	<input type="checkbox"/> Друго (моля, уточнете): _____

I.3) Основна дейност/и на възложителя, свързана/и с:
(попълва се от възложител по чл. 7, т.5 или 6 от ЗОП)

<input type="checkbox"/> Производство, пренос и разпределение на природен газ и топлинна енергия	<input type="checkbox"/> Пощенски услуги
<input checked="" type="checkbox"/> Електрическа енергия	<input type="checkbox"/> Железопътни услуги
<input type="checkbox"/> Търсене, проучване или добив на природен газ или нефт	<input type="checkbox"/> Градски железопътни, трамвайни, тролейбусни или автобусни услуги
<input type="checkbox"/> Търсене, проучване или добив на въглища или други твърди горива	<input type="checkbox"/> Пристанищни дейности
<input type="checkbox"/> Вода	<input type="checkbox"/> Летищни дейности

А) ЗА ОТКРИВАНЕ НА ПРОЦЕДУРА ЗА ВЪЗЛАГАНЕ НА ОБЩЕСТВЕНА ПОРЪЧКА

II: ОТКРИВАНЕ

ОТКРИВАМ

- процедура за възлагане на обществена поръчка
- конкурс за проект
- процедура за създаване на система за предварителен подбор

II.1) Вид на процедурата

Попълва се от възложител по чл.7, т.1-4 от ЗОП

Открита процедура	<input type="checkbox"/> Ускорена на договаряне с обявление	<input type="checkbox"/>
Ограничена процедура	<input type="checkbox"/> Договаряне без обявление	<input type="checkbox"/>
Ускорена ограничена процедура	<input type="checkbox"/> Конкурс за проект - открит	<input type="checkbox"/>
Състезателен диалог	<input type="checkbox"/> Конкурс за проект - ограничен	<input type="checkbox"/>
Договаряне с обявление	<input type="checkbox"/>	

Попълва се от възложител по чл.7, т.5 или 6 от ЗОП

Открита процедура	<input type="checkbox"/> Договаряне без обявление	<input type="checkbox"/>
Ограничена процедура	<input type="checkbox"/> Конкурс за проект - открит	<input type="checkbox"/>
Договаряне с обявление	<input checked="" type="checkbox"/> Конкурс за проект - ограничен	<input type="checkbox"/>

III: ПРАВНО ОСНОВАНИЕ

Попълва се от възложител по чл.7, т.1-4 от ЗОП

Чл. 16, ал. 8 от ЗОП	<input type="checkbox"/> Чл. 84, т. ____, във вр. с чл. 86 ал. 3 от ЗОП	<input type="checkbox"/>
Чл. 16, ал. 8, във вр. с чл. 76 ал. 3 от ЗОП	<input type="checkbox"/> Чл. 90, ал.1, т. ____, от ЗОП	<input type="checkbox"/>
Чл. 83а, ал. 1 от ЗОП	<input type="checkbox"/> Чл. 94, ал. 2 от ЗОП	<input type="checkbox"/>
Чл. 84, т. ____, от ЗОП	<input type="checkbox"/> Чл. 119в, ал. 3, т. ____, от ЗОП	<input type="checkbox"/>

Попълва се от възложител по чл.7, т.5 или 6 от ЗОП

Чл. 103, ал. 1 от ЗОП	<input checked="" type="checkbox"/> Чл. 105, ал. 1 от ЗОП	<input type="checkbox"/>
-----------------------	---	--------------------------

Чл. 103, ал. 2, т. ___ от ЗОП	<input type="checkbox"/> Чл. 105, ал. 1, във връзка с чл. 103, ал. 1 от ЗОП	<input type="checkbox"/>
Чл. 94, ал. 2 от ЗОП	<input type="checkbox"/> Чл. 119в, ал. 3, т. ___ от ЗОП	<input type="checkbox"/>

точка:

IV: ОБЕКТ НА ПОРЪЧКАТА

- Строителство
 Доставки
 Услуги

IV.1) Описание на предмета на поръчката / на потребностите при състезателен диалог / на конкурса за проект

Услуги по реконструкция на КА-5 и КА-6 с цел гарантиране на подобрен горивен процес и емисии на NOx, по-ниски от 200 mg/Nm3, съгласно технически условия. Настоящата обществена поръчка е в изпълнение на проектите BG-§-0012, BG-§-0013, BG-§-0014, BG-§-0015 и BG-§-0016 като част от Националния план за инвестиции за периода 2013-2020 година във връзка с дерогация по чл. 10в от Директива 2003/87/ЕО на Европейския парламент и на Съвета, и е свързан с намаляване на вредни емисии на парникови газове.

(Когато основният предмет на поръчката/конкурса съдържа допълнителни предмети, те трябва да бъдат описани в това поле)

IV.2) Зелена обществена поръчка

IV.2.1) Поръчката е "зелена", съгласно обхвата на Националния план за действие за насърчаване на зелените обществени поръчки: Да Не

IV.2.1.1) Продуктова група

- | | |
|--|---|
| <input type="checkbox"/> Копирна и графична хартия | <input type="checkbox"/> Климатици |
| <input type="checkbox"/> Офис ИТ оборудване | <input type="checkbox"/> Почистващи продукти и услуги |
| <input type="checkbox"/> Офис осветление | <input type="checkbox"/> Конвенционални транспортни средства и услуги, свързани с тях |
| <input type="checkbox"/> Улично осветление | <input type="checkbox"/> Електрически превозни средства и системи за зареждане |

IV.2.1.2) "Зелените" критерии присъстват във:

Техническата спецификация	_____	(брой)
Критериите за подбор по чл. 25, ал. 2, т. 6 от ЗОП	_____	(брой)
Показателите за оценка на офертите	_____	(брой)
Изискванията при изпълнение на договора (клаузи в проекто-договора)	_____	(брой)

IV.2.2) Поръчката е "зелена" извън обхвата на Националния план за действие (Моля, посочете екокритериите в полето за друга информация) Да Не

V: МОТИВИ**V.1) Мотиви за избора на процедура**

Възложителите по чл. 7, т. 5 и 6 от ЗОП вземат решение за възлагане на обществени поръчки чрез открита процедура, ограничена процедура и процедура на договаряне с обявление винаги, когато не са налице условията за провеждане на процедура на договаряне без обявление.

(Кратко описание на фактическите обстоятелства, които обуславят избора на съответната процедура)

V.2) Лица, до които се изпраща поканата за участие в процедура на договаряне без обявление по реда на ЗОП (когато е приложимо)

<p>V.3) Настоящата процедура е свързана с процедура за възлагане на обществена поръчка или конкурс за проект, която е (когато е приложимо): открита с решение № _____ от дата _____ дд/мм/гггг публикувана в Регистъра на обществените поръчки под уникален № _____ - _____ - _____ (nnnnn-уууу-хххх)</p>		
<p>Допълнителната/повторната услуга или строителство е (когато е приложимо):</p>		
<p>на обща стойност _____ Валута: <input type="checkbox"/> без ДДС <input type="checkbox"/> с ДДС</p>	<p>Стойност на ДДС (в %)</p>	<p>_____</p>

VI: ОДОБРЯВАМ

- обявлението и документацията за участие
 обявлението и описателния документ
 поканата за обществена поръчка
 поканата за обществена поръчка и документацията
 обявлението и конкурсната програма
 обявлението

VII: ОБЖАЛВАНЕ**VII.1) Орган, който отговаря за процедурите по обжалване**

Официално наименование

Комисия за защита на конкуренцията

Адрес

бул. "Витоша" №18

Град
СофияПощенски код
1000Държава
Република
БългарияТелефон
02 9884070

Електронна поща

Факс
02 9807315

Интернет адрес (URL):

VII.2) Срок за подаване на жалби: съгласно чл.120 от ЗОП**VIII: ДРУГА ИНФОРМАЦИЯ (когато е приложимо)****IX: ДАТА на изпращане на настоящото решение**

Дата: 22/08/2014 дд/мм/гггг

Възложител:

Трите имена:

/подпис и печат/

инж. Живко Димитров Динчев

Длъжност:

Изпълнителен директор

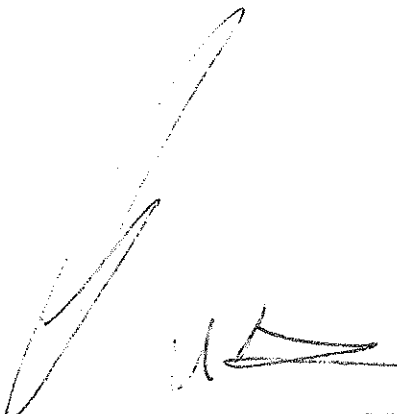
A handwritten signature in black ink, consisting of a large, stylized initial 'A' followed by a series of horizontal strokes.



АГЕНЦИЯ ПО ОБЩЕСТВЕНИ ПОРЪЧКИ
1000 София, ул. Лече 4
факс: 940 7078
e-mail: rop@aop.bg, e-rop@aop.bg
интернет адрес: <http://www.aop.bg>

ОБЯВЛЕНИЕ ЗА ОБЩЕСТВЕНА ПОРЪЧКА ОТ ВЪЗЛОЖИТЕЛ ПО ЧЛ. 7, Т. 5 ИЛИ 6 ОТ ЗОП

- Проект на обявление
 Обявление за публикуване

ДЕЛОВОДНА ИНФОРМАЦИЯ

Деловодна информация	
Партида на възложителя: 00246	
Поделение: _____	
Изходящ номер: _____ от дата _____	
Коментар на възложителя: ОП 14134	

РАЗДЕЛ I: ВЪЗЛОЖИТЕЛ

I.1) Наименование, адреси и лица за контакт:		
Официално наименование "ТЕЦ Марица изток 2" ЕАД		
Адрес "ТЕЦ Марица изток 2" ЕАД , с. Ковачево, обл. Стара Загора		
Град с. Ковачево	Пощенски код 6265	Държава Република България
За контакти Котелен цех (КЦ); Търговски отдел (ТО)	Телефон 042 662240; 042 662914	
Лице за контакти по техническите въпроси – инж. Даниел Радовски КЦ; по документацията – Станимир Проданов ТО		
Електронна поща s.prodanov@tpp2.com	Факс 042 662950	
Интернет адрес/и (когато е приложимо) Адрес на възложителя (URL): www.tpp2.com Адрес на профила на купувача (URL):		
Допълнителна информация може да бъде получена на: <input checked="" type="checkbox"/> Съгласно I.1) <input type="checkbox"/> Друго: моля, попълнете Приложение А.1		
Документация (спецификации и допълнителни документи) (включително документи за динамична система за доставки) може да бъде получена на: <input type="checkbox"/> Съгласно I.1) <input checked="" type="checkbox"/> Друго: моля, попълнете Приложение А.11		
Оферти или заявления за участие трябва да бъдат изпратени на: <input type="checkbox"/> Съгласно I.1) <input checked="" type="checkbox"/> Друго: моля, попълнете Приложение А.111		
I.2) Основна/и дейност/и на възложителя, свързана/и с: <input type="checkbox"/> Производство, пренос и разпределение на природен газ и топлинна енергия <input type="checkbox"/> Пощенски услуги		

<input checked="" type="checkbox"/> Електрическа енергия	<input type="checkbox"/> Железопътни услуги
<input type="checkbox"/> Търсене, проучване или добив на природен газ или нефт	<input type="checkbox"/> Градски железопътни, трамвайни, тролейбусни или автобусни услуги
<input type="checkbox"/> Търсене, проучване или добив на въглища или други твърди горива	<input type="checkbox"/> Пристанищни дейности
<input type="checkbox"/> Вода	<input type="checkbox"/> Летищни дейности

РАЗДЕЛ II: ОБЕКТ НА ОБЩЕСТВЕНАТА ПОРЪЧКА**II.1) Описание**

II.1.1) Наименование на поръчката, дадено от възложителя: "Услуги по реконструкция на КА-5 и КА-6 с цел гарантиране на подобрен горивен процес и емисии на NOx, по-ниски от 200 mg/Nm3"		
II.1.2) Обект на поръчката и място на изпълнение на строителството, доставката или услугата (Изберете само една категория — строителство, доставки или услуги, която съответства на конкретния предмет на вашата поръчка или покупка/и)		
<input type="checkbox"/> (а) Строителство	<input type="checkbox"/> (б) Доставки	<input checked="" type="checkbox"/> (в) Услуги
<input type="checkbox"/> Изграждане <input type="checkbox"/> Проектиране и изпълнение <input type="checkbox"/> Изпълнение с каквито и да е средства на строителство, съответстващо на изискванията, определени от възложителите	<input type="checkbox"/> Покупка <input type="checkbox"/> Лизинг <input type="checkbox"/> Наем <input type="checkbox"/> Покупка на изплащане <input type="checkbox"/> Комбинация от изброените	Категория услуга No 27 (Относно категориите услуги 1-27, моля вижте Приложения 2 и 3 от ЗОП)
Място на изпълнение на строителството код NUTS:	Място на изпълнение на доставката код NUTS:	Място на изпълнение на услугата "ТЕЦ Марица изток 2" ЕАД, с.Ковачево, КА-5 и КА-6 код NUTS: BG344
II.1.3) Настоящото обявление е за <input checked="" type="checkbox"/> Възлагане на обществена поръчка <input type="checkbox"/> Създаване на динамична система за доставки (ДСД) <input type="checkbox"/> Сключване на рамково споразумение		
II.1.4) Информация относно рамково споразумение (когато е приложимо) <input type="checkbox"/> Рамково споразумение с няколко изпълнители <input type="checkbox"/> Рамково споразумение с един изпълнител Брой: _____ или (когато е приложимо) максимален брой _____ на участниците в предвиденото рамково споразумение		
Срок на рамковото споразумение: Срок в години: _____ или в месеци: _____		
Прогнозна стойност на поръчките за целия срок на рамковото споразумение (когато е приложимо): Прогнозна стойност без ДДС (в цифри): _____ Валута: или от: _____ до _____ Валута:		
Честота на поръчките, които ще бъдат възложени (ако е известно): _____		

II.1.5) Кратко описание на поръчката:		
Услуги във връзка с реконструкция на КА-5 и КА-6 с цел гарантиране на подобрен горивен процес и емисии на NOx, по-ниски от 200 mg/Nm ³ , съгласно технически условия. Настоящата обществена поръчка е в изпълнение на проектите BG- Φ -0012, BG- Φ -0013, BG- Φ -0014, BG- Φ -0015 и BG- Φ -0016 като част от Националния план за инвестиции за периода 2013-2020 година във връзка с дерогация по чл. 10в от Директива 2003/87/ЕО на Европейския парламент и на Съвета, и е свързан с намаляване на вредни емисии на парникови газове.		
II.1.6) Код съгласно Общия терминологичен речник (CPV)		
Осн. код	Доп. код (когато е приложимо)	
Осн. предмет	90715200	
II.1.7) Поръчката е предмет на Споразумението за държавни поръчки (GPA) на Световната търговска организация	Да <input type="checkbox"/> Не <input checked="" type="checkbox"/>	
II.1.8) Обособени позиции (за информация относно обособените позиции използвайте Приложение Б толкова пъти, колкото е броят на обособените позиции)	Да <input type="checkbox"/> Не <input checked="" type="checkbox"/>	
Ако да, оферти трябва да бъдат подадени (отбележете само едно):		
<input type="checkbox"/> само за една обособена позиция	<input type="checkbox"/> за една или повече обособени позиции	<input type="checkbox"/> за всички обособени позиции
II.1.9) Ще бъдат приемани варианти	Да <input type="checkbox"/> Не <input checked="" type="checkbox"/>	
II.2) Количество или обем на поръчката		
II.2.1) Общо количество или обем (включително всички обособени позиции и опции, когато е приложимо)		
Съгласно документацията за участие.		
Прогнозна стойност, без ДДС (когато е приложимо)		
(в цифри): 350000.00 Валута: BGN		
или от: _____ до _____ Валута:		
II.2.2) Опции (когато е приложимо)	Да <input type="checkbox"/> Не <input type="checkbox"/>	
Ако да, описание на тези опции:		

Опции се предвижда да се използват:		
след: _____ месеца или: _____ дни от сключване на договора (ако е известно)		
Брой на възможните повторения (ако има такива): _____ или: между _____ и _____		
В случай на повторение прогнозен график (ако е известно):		
след: _____ месеца или : _____ дни от сключване на договора		
II.3) Срок на договора или краен срок за изпълнение на поръчката		
Срок на изпълнение в месеци: _____ или дни _____ (от сключване на договора)		
или		
начална дата _____ дд/мм/гггг		
крайна дата на изпълнението 30/10/2015 дд/мм/гггг		

РАЗДЕЛ III: ЮРИДИЧЕСКА, ИКОНОМИЧЕСКА, ФИНАНСОВА И ТЕХНИЧЕСКА ИНФОРМАЦИЯ

III.1) Условия, свързани с изпълнението на поръчката

III.1.1) Изискуеми депозити и гаранции:

1. Гаранция за участие (представя се в офертата на кандидата и се освобождава, съгласно изискванията на чл.62 от ЗОП) в размер на 3 500.00 (три хиляди и петстотин) лева
2. Гаранция за изпълнение на договора - в размер на 5% от стойността му, закръглена до лев. Представя се преди подписването му и се освобождава до 30 дни след изтичане на срока на договора и отправено писмено искане от страна на Изпълнителя до Възложителя. Тази гаранция се връща на Изпълнителя при добросъвестно изпълнение и липса на претенции от страна на Възложителя.
3. Ако гаранциите са парична сума се внасят по сметката на Възложителя: IBAN BG22TTBB94001526680953, BIC: TTBBBGSF, „SG Експресбанк“, гр. Раднево. В основанието за плащане да бъде посочено: "Гаранция за участие /изпълнение/ по ОП №.....".
4. Ако гаранциите са банкови се представят по приложени в документацията образци и са със следните срокове на валидност:
 - за участие - 180 дни от датата на отваряне на заявленията;
 - за изпълнение на договора - 13 месеца;

III.1.2) Условия и начин на финансиране и плащане и/или препратка към съответните разпоредби, които ги уреждат:

Финансирането на поръчката е със собствени средства.

Условия на плащане:

- 30% от стойността на договора до 60 дни след приемане на работен проект на технически съвет и издадена фактура, съгласно разпоредбите на чл.113 от ЗДДС;
- 15% от стойността на договора до 60 дни след завършване на авторския надзор и включване на котлите в работа, на базата на двустранно подписан протокол и издадена фактура, съгласно разпоредбите на чл.113 от ЗДДС;
- 30% от стойността на договора до 60 дни след приключване на работата по настройка на режима на работа и провеждане на тестове за определяне ефективността на работата на котлите, след приемането им на технически съвет и издадена фактура, съгласно разпоредбите на чл.113 от ЗДДС;
- 25% от стойността на договора до 60 дни след извършване на окончателни тестове за доказване на екологичния ефект от акредитирана от БСА лаборатория за оценка емисиите от NOx, CO, O2 на изхода на котлите на базата на двустранно подписан протокол и издадена фактура, съгласно разпоредбите на чл.113 от ЗДДС.

Всеки етап от плащането става след издадена фактура в срок съгласно чл.113 от ЗДДС за съответната сума и придружителни документи за етапа, като срокът за плащане тече от датата на последно представения документ. При окончателно плащане се спазват правилата на чл. 45б, ал.3 от ЗОП

III.1.3) Изискване за създаване на юридическо лице, когато участникът, определен за изпълнител, е обединение на физически и/или юридически лица (когато е приложимо):

III.1.4) Други особени условия (когато е приложимо)	Да <input checked="" type="checkbox"/> Не <input type="checkbox"/>
<p>Ако да, опишете ги:</p> <p>Срок за изпълнение на поръчката е до 30.10.2015 г.</p> <p>Сроковете за изпълнение на отделните етапи ще се определят в зависимост от изпълнението на ремонтна програма на "ТЕЦ МАРИЦА ИЗТОК 2" ЕАД, с.Ковачево за 2014 г. както следва:</p> <ul style="list-style-type: none"> - Извършване на моделни изследвания на работата на ППС на котли тип ПК-38-4 и на работата на печна камера - 1 месец след сключване на договора; - Предаване на работен проект - 3 месеца след сключване на договора; - Изпълнение на авторския надзор - съвпада с времето на протичане на плановия ремонт на КА-5 и КА-6; - Настройване на режима на работа на реконструирания котли и изработване на режимна карта - 15 дни след пускането на котлите след плановия ремонт и непрекъснатата работа при нормални параметри. В случай, че по някакви причини някой от котлите бъде спрял, срокът се изчислява до натрупване на сумарна продължителност на работата при нормални параметри; - Провеждане на тестове за определяне на ефективността на работата на котлите - до 3 месеца непрекъснатата работа на котлите или до натрупване на 2160 работни часа от пускането им след плановия ремонт; - Извършване на окончателни тестове за доказване на екологичния ефект - до 1 месец непрекъснатата работа на котлите или до натрупване на 720 работни часа от провеждането на тестовете по предходната точка. 	

III.2) Условия за участие

III.2.1) Изисквания към кандидатите или участниците, включително за вписването им в професионални или търговски регистри:

Изискуеми документи и информация:

Всеки кандидат представя в заявлението си:

1. Посочване на единен идентификационен код по чл. 23 от Закона за търговския регистър, БУЛСТАТ и/или друга идентифицираща информация в съответствие със законодателството на държавата, в която кандидатът е установен, както и адрес, включително електронен за кореспонденция при провеждането на процедурата.
 2. Декларация по чл. 47, ал. 9 от ЗОП за липса на обстоятелства по чл.47 ал.1, ал.2, т. 1,2,4,5 и ал.5 от ЗОП - представя се декларация по приложен в документацията за участие образец. Участник, при който са налице обстоятелства по чл.47, ал.2 т. 1,2,4 и 5 от ЗОП, се отстранява от участие.
 3. Документите по чл.77, ал.3 и ал.4 от ЗОП, описани в настоящото обявление и документацията за участие.
- Непредставяне на някой от посочените документи е основание за отстраняване на кандидата от процедурата.

III.2.2) Икономически и финансови възможности

Изискуеми документи и информация (когато е приложимо):

Не се изискват.

III.2.3) Технически възможности

Изискуеми документи и информация (когато е приложимо):

1. Съгласно чл.51, ал.1, т.1 от ЗОП - Списък на услугите, които

са еднакви или сходни с предмета на обществената поръчка, изпълнени през последните три години, считано от датата на подаване на заявлението за участие с посочване на стойностите, датите и получателите, заедно с доказателство за извършената услуга.

2. Съгласно чл. 51, ал.1, т. 4 от ЗОП – списък на техническите лица, включително на тези, отговарящи за контрола на качеството.

3. Съгласно чл. 51, ал.1, т. 7 от ЗОП – посочване на образованието, професионалната квалификация и професионалния опит на участника и/или на ръководните му служители, включително на лицата, които отговарят за извършването на услугата.

Кандидата следва да разполага с минимум един случител с пълна проектантска правоспособност по машинно-технологична част, раздел „Технология на енергийните производства“.

4. Съгласно чл. 51, ал.1, т. 9 от ЗОП – Декларация за техническото оборудване с която разполага кандидата за изпълнение на обществената поръчка. Използваната измервателна апаратура трябва да бъде придружена със сертификати за проверка/калибриране от акредитирана лаборатория за калибриране – 2014 г. Освен това апаратурата трябва да покрива следните стандарти на измерване:

- БДС EN 15058:2006 за концентрация на въглероден оксид (CO);
- БДС EN 14789:2006 за концентрация на кислород (O2);
- БДС EN 14792:2006 за концентрация на азотни оксиди (NOx)

[азотен оксид (NO) и азотен диоксид (NO2)];

4. Кандидатът да представи декларация коя лаборатория за изпитване ще използва. Лабораторията да разполага със сертификат за акредитация от БСА или друг Европейски орган на Лаборатория за изпитване на газови потоци в газоходи с обхват, включващ емисиите изпускани от котлите.

Непредставянето на някой от посочените документи е основание за отстраняване на кандидата от процедурата.

III.2.4) Запазени поръчки (когато е приложимо)

Да Не

Поръчката е ограничена до кандидати - специализирани предприятия или кооперации на лица с увреждания

Изпълнението на поръчката е ограничено до програми за защита на заетостта на лица с увреждания

III.3) Специфични условия при обществени поръчки за услуги

III.3.1) За изпълнението на услугата се изисква определена професия

Да Не

Ако да, посочете съответните нормативни разпоредби:

III.3.2) Юридическите лица трябва да посочат имената и професионалната квалификация на персонала си, отговорен за изпълнението на услугата

Да Не

РАЗДЕЛ IV: ПРОЦЕДУРА

IV.1) Вид процедура

IV.1.1) Вид процедура

Открита

Ограничена

Договаряне Има вече избрани кандидати:

Да Не

Ако да, посочете имената и адресите на вече избраните кандидати в

*раздел VI.3) допълнителна информация***IV.2) Критерий за оценка на офертите****IV.2.1) Критерий за оценка на офертите**

(моля, отбележете приложимото)

 най-ниска цена

или

 икономически най-изгодна оферта при посочените по-долу показатели (показателите се посочват с тяхната относителна тежест или в низходящ ред на значимост, когато оценяването на относителната тежест не е възможно поради очевидни причини) показатели, посочени в документацията, спецификациите, в поканата за представяне на оферти или за участие в договаряне**Показатели****Тежест****IV.2.2) Ще се използва електронен търг**Да Не

Ако да, допълнителна информация за електронния търг (когато е приложимо)

IV.3) Административна информация**IV.3.1) Идентификационен номер на поръчката, даден от възложителя (когато е приложимо)**

14134

IV.3.2) Предишни публикации относно същата поръчкаДа Не

Ако да, посочете къде:

 Предварително обявление за ОП Обявление на профила на купувача

Номер на обявлението в РОП: _____ от _____

 Други предишни публикации (когато е приложимо)**IV.3.3) Условия за получаване на документация за участие (спецификации и допълнителни документи) (с изключение на динамична система за доставки)**

Срок за получаване на документация за участие

Дата: 18/09/2014 дд/мм/гггг

Час: 15:00

Платими документиДа Не

Ако да, цена (в цифри): _____ Валута:

Условия и начин за плащане:

IV.3.4) Срок за получаване на оферти или заявления за участие

Дата: 25/09/2014 дд/мм/гггг

Час: 15:00

IV.3.5) Език/ци, на който/които могат да бъдат изготвени офертите или заявленията за участие ES DA ET EN IT LT MT PL SK FI
 CS DE EL FR LV HU NL PT SL SV

Друг: Български

IV.3.6) Срок на валидност на офертите (открита процедура)

До дата: _____ дд/мм/гггг

или в месеци: _____ или дни: _____ (от крайния срок за получаване на оферти)

IV.3.7) Условия при отваряне на офертите

Дата: 26/09/2014 дд/мм/гггг

Час: 11:00

Място (когато е приложимо): "ТЕЦ Марица изток 2" ЕАД, Централна административна сграда, Заседателна зала на Търговски отдел

Лица, които могат да присъстват при отварянето на офертите (когато е приложимо) Да Не

Отварянето на офертите е публично и на него могат да присъстват участниците в процедурата или техни упълномощени представители, както и представители на средствата за масово осведомяване и на други лица при спазване на установения режим за достъп до сградата, в която се извършва отварянето.

РАЗДЕЛ VI: ДРУГА ИНФОРМАЦИЯ

VI.1) Това представлява периодично възлагане на поръчка (когато е приложимо) Да Не

Ако да, прогнозен график за публикуването на следващи обявления:

VI.2) Поръчката е свързана с проект и/или програма, финансирани от фондове на ЕС Да Не

Ако да, посочете проекта/програмата:

VI.3) Допълнителна информация (когато е приложимо)

В случай че лицата поискат документацията да им се изпрати за тяхна сметка, цената е 10 лв., без ДДС, Плащането се извършва в касата на дружеството или по банкова сметка: IBAN BG22 TTBV 9400 1526 6809 53, BIC: TTBV BG22, при „SG Експресбанк“ гр. Раднево. Документацията е публикувана на официалната интернет страница на "ТЕЦ Марица изток 2" ЕАД - www.tpp2.com.

Минимален срок, през който кандидата е обвързан с офертата си - 150 дни след датата, определена за краен срок за предаване на заявлението.

VI.4) Процедури по обжалване

VI.4.1) Орган, който отговаря за процедурите по обжалване

Официално наименование

Комисия за защита на конкуренцията

Адрес

бул. Витоша № 18

Град

София

Пощенски код

1000

Държава

Република

България

Телефон

02 9884070

Електронна поща

srcadmin@src.bg

Факс

02 9807315

Интернет адрес (URL):

<http://www.src.bg>

Орган, който отговаря за процедурата по медиация (когато е приложимо)

Официално наименование

Адрес		
Град	Пощенски код	Държава
	Телефон	
Електронна поща	Факс	
Интернет адрес (URL):		
VI.4.2) Подаване на жалби (моля, попълнете раздел VI.4.2 или при необходимост раздел VI.4.3)		
Уточнете информацията относно крайния срок (крайните срокове) за подаване на жалби: съгласно разпоредбите на чл. 120 от ЗОП.		
VI.4.3) Служба, от която може да бъде получена информация относно подаването на жалби		
Официално наименование		
Адрес		
Град	Пощенски код	Държава
	Телефон	
Електронна поща	Факс	
Интернет адрес (URL):		
VI.5) Дата на изпращане на настоящото обявление		
Дата: 22/08/2014 дд/мм/гггг		

ПРИЛОЖЕНИЕ А**ДОПЪЛНИТЕЛНИ АДРЕСИ И ЛИЦА ЗА КОНТАКТ**

I) Адреси и лица за контакт, от които може да се получи допълнителна информация		
Официално наименование		
Адрес		
Град	Пощенски код	Държава
За контакти	Телефон	
Лице за контакти		
Електронна поща	Факс	
Интернет адрес (URL):		
II) Адреси и лица за контакт, от които може да се получат документация за участие (спецификации и допълнителни документи) (включително документи за динамична система за доставки)		

Официално наименование "ТЕЦ Марица изток 2" ЕАД		
Адрес "ТЕЦ Марица изток 2" ЕАД , с. Ковачево, обл. Стара Загора		
Град с. Ковачево	Пощенски код 6265	Държава Република България
За контакти Търговски отдел (ТО)	Телефон 042 662914	
Лице за контакти Станислав Проданов		
Електронна поща s.prodanov@tpp2.com	Факс 042 662950	
Интернет адрес (URL): www.tpp2.com		
III) Адреси и лица за контакт, на които трябва да бъдат изпратени офертите или заявленията за участие		
Официално наименование "ТЕЦ Марица изток 2" ЕАД		
Адрес "ТЕЦ Марица изток 2" ЕАД , с. Ковачево, обл. Стара Загора		
Град с. Ковачево	Пощенски код 6265	Държава Република България
За контакти Регистратура обществени поръчки	Телефон 042 662717	
Лице за контакти Христина Димитрова - Танева - Завеждащ "Регистратура обществени поръчки"		
Електронна поща h.dimitrova@tpp2.com	Факс 042 662950	
Интернет адрес (URL): www.tpp2.com		

ПЪЛНО ОПИСАНИЕ НА ПРЕДМЕТА ПОРЪЧКАТА И ТЕХНИЧЕСКИ ИЗИСКВАНИЯ

Пълно описание на предмета на обществената поръчка:

Услуги във връзка с реконструкция на КА-5 и КА-6 с цел гарантиране на подобрен горивен процес и емисии на NO_x, по-ниски от 200 mg/Nm³, съгласно технически условия.

Срок за изпълнение:

Срокът за изпълнение на поръчката е до 30.10.2015 считано от датата на сключване на договора. Сроковете за изпълнение на отделните етапи ще се определят в зависимост от изпълнението на ремонтна програма на “ТЕЦ МАРИЦА ИЗТОК 2” ЕАД, с.Ковачево за 2014 г. както следва:

- Извършване на моделни изследвания на работата на ППС на котли тип ПК-38-4 и на работата на пещна камера – 1 месец след сключване на договора;
- Предаване на работен проект – 3 месеца след сключване на договора;
- Изпълнение на авторския надзор – съпада с времето на протичане на плановия ремонт на КА-5 и КА-6;
- Настройване на режима на работа на реконструиранияте котли и изработване на режимна карта – 15 дни след пускането на котлите след плановия ремонт и непрекъсната работа при нормални параметри. В случай, че по някакви причини някой от котлите бъде спрял, срокът се изчислява до натрупване на сумарна продължителност на работата при нормални параметри;
- Провеждане на тестове за определяне на ефективността на работата на котлите – до 3 месеца непрекъсната работа на котлите или до натрупване на 2160 работни часа от пускането им след плановия ремонт;
- Извършване на окончателни тестове за доказване на екологичния ефект - до 1 месец непрекъсната работа на котлите или до натрупване на 720 работни часа от провеждането на тестовете по предходната точка.

Място за изпълнение: “ТЕЦ Марица изток 2”ЕАД, с.Ковачево, КА-5и КА-6

Изисквания за качество:

След изпълнение на реконструкцията, КА-5 и КА-6 трябва да работят в целия диапазон на натоварване, при всякакви технологични режими и през целия междуремонтен пробег на котлите с емисии на NO_x, по-ниски от 200 mg/Nm³, приравнено към O₂=6%;

Работният проект трябва да удовлетворява изискванията, посочени в техническото задание.

Гаранционен срок – 7000 работни часа, но не повече от времето до следващия планов ремонт.

Начина на приемане на услугата:

Изпълнението на договора включва няколко етапа:

- Извършване на моделни изследвания на работата на ППС на котли тип ПК-38-4 и на работата на пещната камера на котлите.
- На основата на получените резултати от моделните изследвания се извършват: изработване на технологична документация за реконструкцията на ППС; изработване на технологична документация за реконструкцията на горивните уредби; изработване на технологична документация за организирано подавания въздух, които са обединени в Работен проект.
- Авторски надзор при изпълнението на реконструкцията.
- Настройка на режима на работа на реконструирания котли и изработване на режимна карта.
- Провеждане на тестове за определяне на ефективността на работа на котлите – к.п.д. при максимален и минимален товар на котлите.
- Извършване на окончателни тестове за доказване на екологичния ефект. Извършване на измервания от акредитирана от БСА лаборатория за оценка емисиите от NO_x , CO , O_2 на изхода на котлите.

Начин на плащане:

Плащанията по договора се извършват по следният начин:

- 30% от стойността на договора до 60 дни след приемане на работен проект на технически съвет и издадена фактура, съгласно разпоредбите на чл.113 от ЗДДС;
- 15% от стойността на договора до 60 дни след завършване на авторския надзор и включване на котлите в работа, на базата на двустранно подписан протокол и издадена фактура, съгласно разпоредбите на чл.113 от ЗДДС;
- 30% от стойността на договора до 60 дни след приключване на работата по настройка на режима на работа и провеждане на тестове за определяне ефективността на работата на котлите, след приемането им на технически съвет и издадена фактура, съгласно разпоредбите на чл.113 от ЗДДС;
- 25% от стойността на договора до 60 дни след извършване на окончателни тестове за доказване на екологичния ефект от акредитирана от БСА лаборатория за оценка емисиите от NO_x , CO , O_2 на изхода на котлите на базата на двустранно подписан протокол и издадена фактура, съгласно разпоредбите на чл.113 от ЗДДС.

Не се допуска вариантност на предложенията.

ТЕХНИЧЕСКО ЗАДАНИЕ

за извършване на услуги във връзка с реконструкция на КА-5 и КА-6 с цел гарантиране на подобрен горивен процес и емисии на NO_x , по-ниски от 200 mg/Nm^3 .

ХАРАКТЕРИСТИКИ И ПАРАМЕТРИ НА ИЗСЛЕДВАНИЯ ОБЕКТ: ПК 38-4

I. ОСНОВНО ГОРИВО

№	Наименование	Обозначение	Мерна единица	
1.	Тип въглища			лигнитни
2.	Съдържание на пепел в сухата маса	A^c	%	$30 \div 47$
3.	Летливи вещества в горивната маса	V^r	%	≈ 62
4.	Работна влажност	W^r	%	$47 \div 54$
5.	Ксилити	Кс	%	7 - 14
6.	Долна топлина на изгаряне	Q_i^r	ккал/кг	$1250 \div 1800$
7.	Химичен състав на органичната маса във въглища- на работна маса		мас. %	
	C^r			$18 \div 22$
	H^r			$1.5 \div 2.8$
	O^r			$5.0 - 7.2$
	N^r			$0.2 \div 0.4$
	S^r			$2.1 \div 3.6$
8.	Химичен състав на пепелта на въглищата		мас. %	
	Al_2O_3			$16 \div 32$
	SiO_2			$35 \div 50$
	Fe_2O_3			$7 \div 20$
	CaO			$2.5 \div 15$
	MgO			$1.5 \div 3.5$
	SO_3			$2.5 \div 5.0$
9.	Топимост на пепел – окислителна атмосфера с въздух			
	температура на деформация	DT	°C	$1153 - 1162$
	температура на сфера	ST	°C	$1240 - 1282$
	температура на полусфера	HT	°C	$1269 - 1324$
	температура на течливост	FT	°C	$1298 - 1382$

II. ОБЩИ ХАРАКТЕРИСТИКИ НА ПК 38-4

Правотоковият котлоагрегат, заводска маркировка ПК-38-4 (Подолски котлостроителен – 1938 г. четвърта модификация) е произведен от Подолския машиностроителен завод “С. Орджоникидзе” – СССР и е предназначен за работа в дубъл блок с турбина К-160-130 и генератор ТВВ-165-2. Служи за производство на пара за енергийни нужди.

Котлоагрегата е реконструиран за изгаряне на неподсушено гориво от Източно-маришкия басейн със следните качествени характеристики:

- влагосъдържание на работна маса 54.86 %
- пепел на суха маса 35 %
- долна топлина на изгаряне 1430 KJ/kg

Проектните топлинни загуби съставляват:

- с изходящи газове 11.5÷13.8 %
- от химическо недоизгаряне 0.1 %
- от механично недоизгаряне 2.0 %
- от излъчване в околната среда 0.5 %
- с физическа топлина на шлака 0.085÷0.184 %

Котлоагрегат ПК 38-4 има "П"-образна компоновка. Особеност на тази компоновка се явява едностранното отвеждане на димните газове от пешна камера.

Основни параметри на енергиен котел тип ПК 38-4:

Номинално паропроизводство:	250 t/h
Номинално налягане на прегрята пара:	13.74 МПа
Номинална температура на прегрята пара:	545 °С
Номинална температура на питателна вода:	228.8 °С
Проектно гориво:	лигнитни въглища Q _H = 1430 – 1600 ккал/кг
Разход на гориво:	124 ÷ 168 t/h
Температура на изходящи газове:	172 ÷ 181°С

III. КОНСТРУКЦИЯ НА КОТЛОАГРЕГАТА.

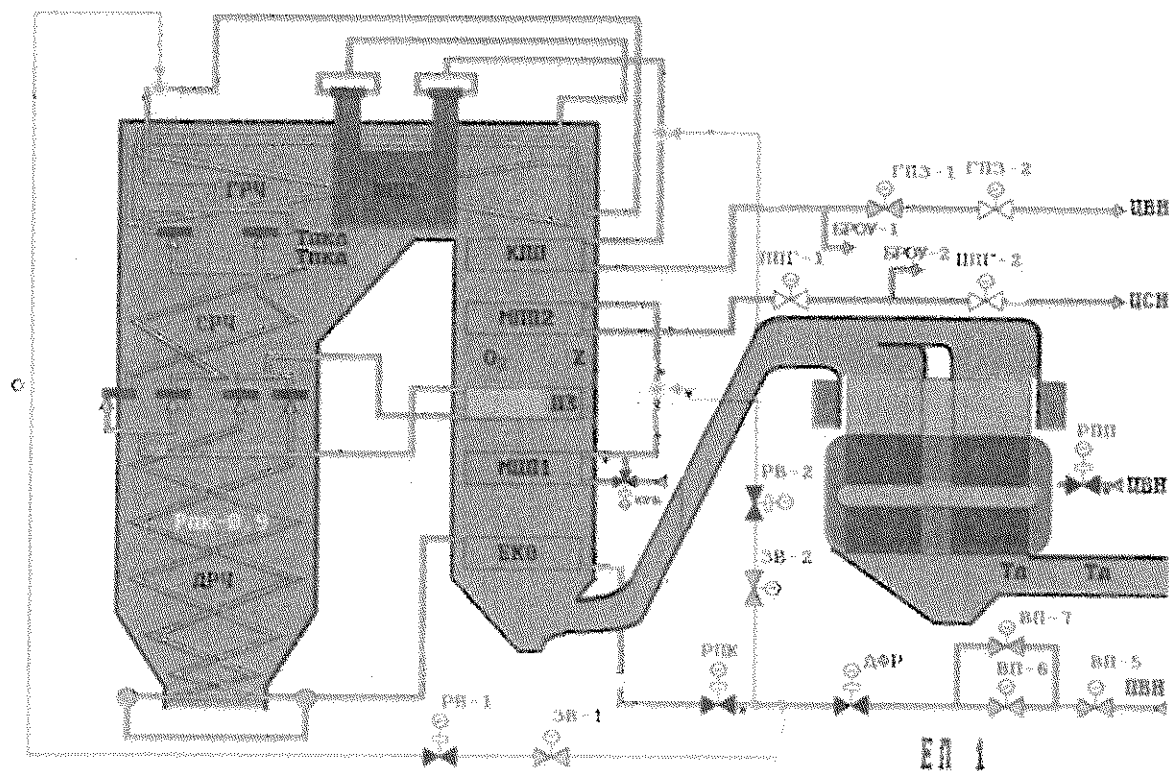

1. Пещна камера

Пещна камера е предназначена за изгаряне на въглища във вид на прах в летящо състояние. Тя има форма на четиристранна призма.

Пещна камера е конструирана за работа при твърдо шлакоотделяне. Долната ѝ част завършва с “хладен конус” във вид на четириъгълна пресечена пирамида. Тази конструкция обезпечава понижаване температурата на газовете, а падащите от ядрото на факела разтопени шлакови частици се втвърдяват в долната част на пещна камера и попадат в шлакоприемното устройство.

Цялата пещ е изградена върху конструкцията от стоманени греди. Стените са иззидани от огнеупорни тухли – вътрешен пласт и топлоизолационни тухли – външен пласт. За по-голяма плътност пещна камера е обшита с плътно затворени стоманени листове с дебелина 5 мм.

Горивото се вдухва в пещта чрез 12 прахови горелки, разположени в три пояса на лява, предна и дясна стени на пещна камера.

Стените на пещна камера са екранирани със следните нагревни повърхности: ДРЧ, СРЧ и част от ГРЧ. Тръбите са прикрепени към стените по начин, позволяващ свободното им термично разширение. Предаването на топлината към нагревните повърхности се осъществява чрез излъчване (радиация). Температурата на газовете в областта на основните горелки достига 1000÷1200°C.

2. Конвективна шахта

Конвективната шахта служи за оползотворяване на топлината на димните газове, отделени при изгарянето в пещна камера. Има форма на четиристенна призма

Носещата конструкция на конвективната шахта е от стоманени греди. Същата има принудително охлаждане със студен въздух на кухите греди, носещи нагревните повърхности.

Стените на конвективната шахта са иззидани от два пласта тухли: огнеупорни – вътрешен и топлоизолационни – външен.

По хода на газовете в конвективна шахта са разположени следните нагревни повърхности:

- КПП
- МПП-2
- ПЗ
- МПП-1
- ВЕ

Топлообмена в конвективна шахта се извършва посредством конвекция, т.е. чрез обтичане (чрез допир) на нагревните повърхности и димните газове.

В преходния газоход между пещна камера и конвективна шахта е разположен ширмовия паропрегревател. Топлообмена в ШПП се осъществява чрез радиация и конвекция.

В долната част на конвективна шахта се намират два бункера за отделяне на едрите фракции пепел в димните газове. Бункерите завършват с хидрозатвори, осъществени чрез пепелосмивни апарати.

IV. ПАРОВОДЕН ТРАКТ НА КОТЛОАГРЕГАТА ПК 38-4

Пароводният тракт на котела включва:

- Питателен възел
- ВЕ.
- Изпарителна част (ДРЧ и ПЗ).
- Прегревателна част (СРЧ, ГРЧ, ШПП и КПП).
- Вторичен тракт (Междинен паропрегревател).
- Сепараторен възел.
- БРОУ-1 и БРОУ-2.
- Сбросни възли на котела ПК 38-4.
- Дренажна схема на котлоагрегата.

1. Питателен възел

Питателният възел на котлоагрегата е предназначен да осъществи захранването на КА с питателна вода, регулиране на температурата в изпарителната част (с РПК), регулиране на температурата в ГРЧ (с I^{III} впръск), след КПП (с II^{III} впръск) и след МПП-2 (с аварийен впръск), както и преустановяване на количеството ѝ подавано в пароводния тракт на КА.

2. Воден економайзер

Водният економайзер е предназначен да подгрее питателна вода, без тя да достигне температурата на кипене, като използва топлината на димните газове в конвективна шахта. ВЕ е последната конвективна нагревна повърхност разположена по хода на газовете в конвективна шахта.

3. Изпарителна част

Изпарителната част включва ДРЧ и ПЗ.

3.1. Долна радиационна част

Долна радиационна част служи за подгриване на водата и нейното частично изпарение, като на входа на ПЗ паросъдържанието достига 69%. ДРЧ служи също и за охлаждане на зидарията на пешна камера.

Преди да постъпи във входящите колектори на ДРЧ водата преминава през механичен филтър за отделяне на механичните примеси, случайно попаднали в нея.

Тръбите на ДРЧ образуват серпентини по вътрешните стени на пешта, като по предната и задната стена тръбите са хоризонтални, а по лява и дясна стени са под ъгъл 120°. Първоначално тръбите са Ø32x4, после преминават във Ø38x4, а в края са Ø42x5. По този начин се осъществява известно увеличение на проходното сечение по дължината на тръбите на ДРЧ, което е необходимо предвид постоянното нарастване на специфичния обем на работното тяло.

При следващият основен ремонт

Топлообмена в ДРЧ се осъществява чрез радиация.

3.2. Преходна зона

В тази нагревна повърхност става изпаряването на последните количества влага, които на входа на преходна зона са 31%.

За избягване на разделянето на водата от парата при постъпването на пароводната смес от тръбопровода, водещ от ДРЧ, подаването ѝ се осъществява чрез разпределител и 6 тръби, връзващи се на различни места във входящия колектор на ПЗ.

Преходна зона е разположена в конвективна шахта, защото при фазовия преход от водата към пара има най-голяма опасност от отлага на соли върху вътрешната страна на тръбите. Ако това стане в тръби разположени в печна камера, то те неминуемо биха прегрели.

Топлообмена в ПЗ се осъществява чрез конвекция

4. Прегревателна част

Тя включва: СРЧ; ГРЧ; ШПП и КПП.

4.1. Средна радиационна част

От изходящия колектор на ПЗ парата се разделя на два потока към двата входящи колектора на СРЧ. Тръбите на СРЧ са разположени в печна камера аналогично на тръбите на ДРЧ.

Топлообмена на тази нагревна повърхност се осъществява чрез радиация. Предназначението на тази нагревна повърхност е да прегрява работното тяло до определени параметри.

4.2. Горна радиационна част

Предназначена е за прегрев на парата до определени параметри.

Тръбите на ГРЧ са разположени по стените на горната част на конвективна шахта и печна камера, включително таваните им.

Топлообмена в ГРЧ се осъществява чрез радиация. Регулирането на температурата на парата се извършва чрез Γ^{III} впръск.

4.3. Ширмов паропрегревател (ШПП)

ШПП служи за прегряване на парата до определени параметри. Това е единствената недренденируема нагревна повърхност. Тя се състои от 14 ширми (завеси) с по 14 тръби.

Топлообмена в ШПП е смесен – чрез радиация и конвекция.

4.4 Конвективен паропрегревател (КПП)

Конвективния паропрегревател служи за прегряване на парата до номинални параметри.

Изходящия колектор на КПП има два изхода. Единият е за главния тръбопровод, а другия за импулсно-предпазното устройство на прегрята пара.

Топлообмена в КПП се осъществява чрез конвекция.

По главния паропровод парата постъпва в цилиндър високо налягане, отдава част от своята енергия и след това по тръбопровод "ППХ" постъпва в МПП на котлоагрегата за повторно прегряване.

5. Вторичен тракт

5.1. Междинен паропрегревател-1 (МПП-1)

Междинният паропрегревател-1 служи за прегряване на вторичната пара до определени параметри.

МПП-1 се състои от два полутока, включени по схемата на правоток.

В тръбопровода свързващ изходящият колектор на МПП-1 и входящия колектор на МПП-2, след връзването на КРБ-1 и се връзва аварийният впръск. Той се използва за регулиране температурата на парата на изхода от МПП-2, когато с КРБ-1 и 2 това е невъзможно.

5.2. Междинен паропрегревател-2 (МПП-2)

МПП-2 служи за прегряване на вторичната пара до номинални параметри.

МПП-2 също се състои от два полутока, включени по схемата на правоток.

Изходящите колектори на МПП-2 имат тръбопровод, водещ към импулсно-предпазното устройство на МПП.

След тази нагревна повърхност парата постъпва в цилиндър средно налягане на ТГ.

6. Сепараторен възел (Разпалващо устройство)

Сепараторният възел е предназначен за използване при разпалване на сепараторен режим или осъществяване на сброс (изхвърляне) през линиите, влизащи в схемата му при пускови и аварийни ситуации.

7. БРОУ-1 и БРОУ-2

7.1. БРОУ-1

Служи за снижаване налягането и температурата, чрез впръскване на питателна вода до параметрите на хладния промпрегрев. Включено е паралелно на ЦВН на турбогенератора.

При аварийни случаи е необходимо бързо отваряне на БРОУ-1, затова тръбопроводите към него се поддържат постоянно подгряти чрез създаване на постоянен разход през тях.

7.2. БРОУ-2

Служи за снижаване налягането и температурата след МПП-2. Включено е паралелно на ЦСН и ЦНН.

БРОУ-2 в комбинация с БРОУ-1 позволява работното тяло да се подава директно от КА в кондензатора на турбогенератора.

8. Дренажна схема

Дренажната схема на ПК-38-4 представлява съвкупността от дренажите на нагревните повърхности и питателен възел. Дренажите се делят на три вида: дренажи високо налягане, дренажи ниско налягане и дренажи питателен възел.

V. ПРАХОПРИГОТВЯЩА СИСТЕМА И ГОРИВНИ УРЕДБИ

Прахоприготвящата система на ПК-38-4 включва: бункер сурови въглища (БСВ), барабанно-скребкови дозатор (БСД), питател сурови въглища (ПСВ), мелещ вентилатор (МВ) и горивна уредба.

На всеки КА са монтирани по два БСВ, всеки с обем по 320 м³. Изключение е КА-6, на който са монтирани 4 бр. БСВ, всеки с обем по 150 м³.

БСД са предназначени за ритмично изземване на въглищата от БСВ и подаването им към ПСВ. На всеки КА има по 4 бр. БСД с производителност 12÷80 т/ч. Производителността на БСД се регулира чрез изменение на оборотите на ел. двигателя му и чрез регулиране на слоя.

ПСВ служи за подаване на въглищата към МВ. На всеки КА са монтирани по 4 бр. ПСВ.

При изменение на оборотите на БСД се изменят и оборотите на ПСВ, като оборотите на ПСВ са по-високи с 8 %÷10%.

Смилането на въглищата става в МВ. На всеки КА са монтирани по 4 МВ на К1÷К4 са полски (тип №90-60) с производителност 40÷45 т/ч. Изключение е МВ-1В, която е съветско производство. Съветско производство са и МВ на К5÷К8 (тип МВ-150/270) с производителност 48 т/ч.

Всяка от четирите ППС завършва с каскадни прахопроводи, пред които е монтиран прахоконцентратор. Прахопроводите завършват с долна основна, горна основна и бридова (сбросна) горелка.

Прахоконцентратора представлява центробежен прахо-газов разделител. По проект разделянето на подсушаващите газове в основната (долна и горна) и сбросната горелки е равностойно - по 50%, докато за въглищния прах съотношението е 90% към основна и 10% към сбросната горелка.

Зърнометричният състав на праха след смилането на въглищата в МВ по проект е следния (по остатъците на ситата R=1000 и R=90):

$$R1000 = 1.5\div 2\%$$

$$R90 = 55\%$$

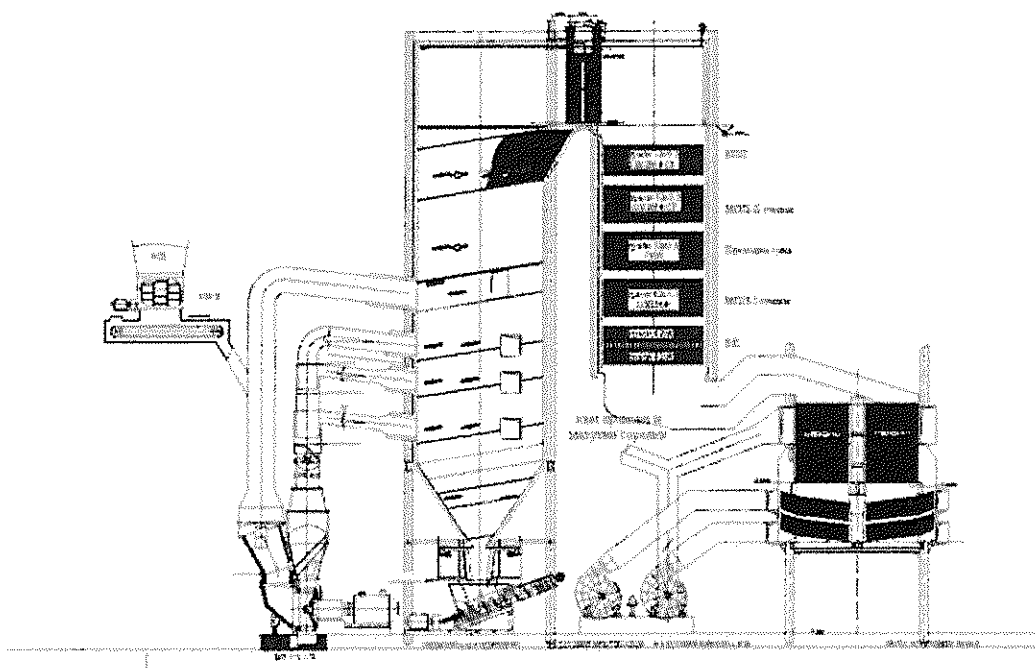

VI. ГАЗОВЪЗДУШНА СХЕМА НА ПК-38-4

Въздушният тракт представлява комплекс от оборудване за приемане на атмосферния въздух, подгряването и транспортирането му в пещна камера. Той включва: въздуховод за студен въздух, ВВ, въздухоподгревател (въздушна страна), въздуховоди за горещ въздух, въздуховоди за студен "байпасен" въздух.

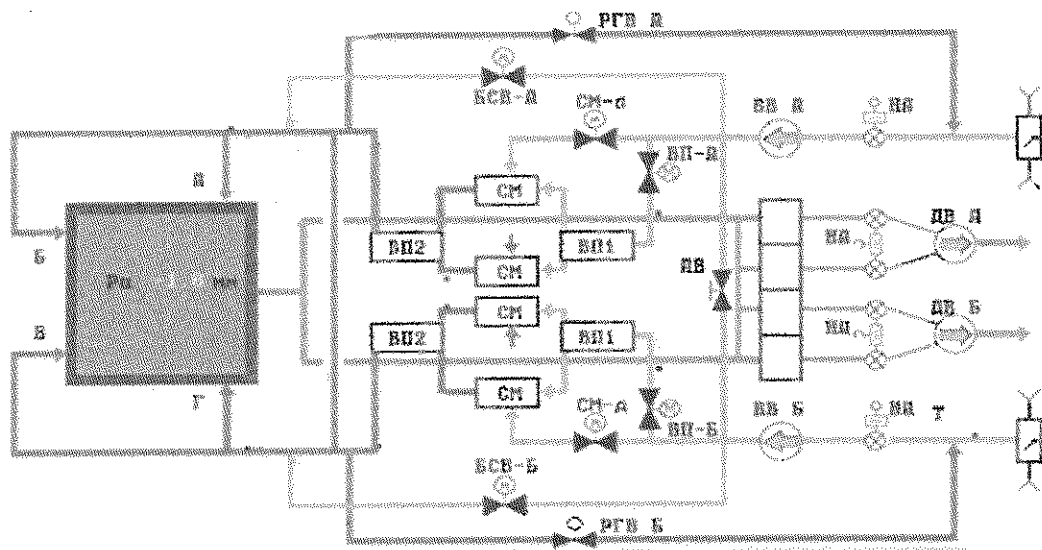

ПК-38-4 е снабден с два ВВ, работещи паралелно. Температурата на студения въздух пред тях се поддържа в границите $50 \div 60^\circ\text{C}$, чрез рецикулация на горещ въздух.

ИВП е двустепенен: хоризонтална тръбна част, в която се движи въздуха и двуходова вертикална част, в която се движат газовете. Въздухът във втората степен се движи в междутръбното пространство.

Температурата на горещия въздух по проект е 273°C .

Байпасните въздуховоди служат за поддържане на температурата на изходящи газове не по-ниска от 166°C , за избягване на нискотемпературна корозия.

Газовия тракт е съвкупност от оборудване, по което се осъществява движението на продуктите на изгаряне до изхода им в атмосферата. Той започва от пещна камера и завършва в комина, като включва конвективна шахта, ИВП (газова страна), ЕФ и ДВ.

Въздушния и газовия тракт са свързани последователно и образуват газо-въздушния тракт.

Транспортирането на продуктите на изгаряне се осъществяват чрез димен вентилатор модел TA-ICD#18.5 на фирмата Tong Yang Medig Co Ltd. Димните вентилатори поддържат разреждане в горната част на пещна камера – $2\text{mmH}_2\text{O}$. Именно това определя тяхното натоварване. Тъй като газовия тракт се намира под разреждане, се създават условия за просмукване на атмосферен въздух в него. Проектно-допустимите просмуквания на въздух са както следва:

“МПП-II”+“ВЕ”	0.07
“ВЕ” + “ИВП”	0.10

Съдържащата се в димните газове пепел, се отделя и изхвърля чрез пепелосмивните апарати на конвективна шахта, ИВП и ЕФ. Най-голяма част от пепелта се отделя в ЕФ.

VII. Шлакоотделяща система

Парогенератор ПК 38-4 е снабден с един брой шнеков шлакоотделител и с един брой шлакодробилка. Предназначението на тези механизми е да поемат шлака, получен при изгарянето на въглищата, да се изнесе този шлак от ваната, да се раздроби и подаде в сгуроизвозния канал. Предназначението на шлаковата вана е да осигури хидравличен затвор в долния край на пещта и охлаждане на шлака. Хидрозатворът е необходим, за да се попречи на нахлуването на студен въздух в пещната камера (предпазва от подаването на неорганизиран въздух към зоната на горене), което би нарушило правилното горене на парогенератора.

Шлакоотделящата система се състои от шнеков шлакоотделител и шлакодробилка.

1. Шлакодробилка ШД

Шлакодробилката служи за раздробяване на шлака на малки късове за по-лесното им транспортиране до БПС, чрез сгуроизвозния канал.

2. Шнеков шлакоотделител – разположен под хладния конус на КА под ъгъл спрямо хоризонта 20° . Служи за транспортиране на шлака, падащ от зоната на горене към шлакодробилката.

Валът с витката е монтиран в шлаковата вана и лежи на два лагера. Ваната е закрепена към хладния конус на парогенератора и се явява негов хидрозатвор. Изключването на шнека е съпроводено със звукова и светлинна сигнализация на БЩУ. Изключване на шлакодробилката води до изключване на шнека от блокировка.

ТЕХНИЧЕСКИ ИЗИСКВАНИЯ

за извършване на реконструкция на КА-5 и КА-6 с цел гарантиране на подобрен горивен процес и емисии на NO_x , по-ниски от 200 mg/Nm^3 ($\text{O}_2 = 6\%$)

1. Извършване на моделни изследвания на работата на ППС на котли тип ПК-38-4 и на работата на Пещната Камера на котлите.

1.1. Запознаване с текущото състояние и чертежи на КА-5 и КА-6, с въздушната и горивната им системи, анализ на данни от експлоатацията на котлите. На тази база да се изградят цифрови симулационни модели и да се извършат моделни изследвания на работата на ППС на котли тип ПК-38-4 и пещната им камера.

1.2. Изграждане на модели и извършване на моделни изследвания с реконструирани ППС на котли ПК-38-4.

2. На основата на получените резултати от моделните изследвания извършване на работен проект, който да включва:

2.1. Изработване на технологична документация за реконструкцията на ППС;

2.2. Изработване на технологична документация за реконструкцията на Горивните Уредби;

2.3. Изработване на технологична документация за организирано подавания въздух.

Технологичната документация, касаеща проекта следва да се подготви при спазване на изискванията на всички приложими Български закони и наредби, включително наредбите за здравословни и безопасни условия на труд /част ПБЗ / и пожарна безопасност / част ПБ /.

Всички документи от технологичната документация следва да удовлетворяват изискванията на българските и европейските стандарти и наредби, касаещи такъв вид дейности , които изясняват минималния обхват на информацията, която ще бъде включена в чертежите, а именно:

Всички размери ще бъдат написани в SI мерни единици.

Допълнителни мерни единици може да се разрешат, при изрично оторизиране от Собственика, и трябва да бъдат написани в скоби, след тези в мерната единица SI.

Всеки чертеж ще включва препратки към други чертежи, които съдържат информация, която тематично би била включена в чертежа, такива като:

- Общ изглед;
- Съответна технологична схема или други основни проектни чертежи;
- Структурни чертежи (когато са необходими) за информация във връзка със структура или отношения с такава;
- Подробни документи, такива като монтажни инструкции и процедури или други подобни;
- Списъци на оборудването, чертеж на класа на компонентите , събиране на съответните подробности и др.

Чертежите /или друг документ, например инструкции за монтаж/ - сборни, монтажни, детайлни трябва задължително да съдържат и следната информация:

- Защитни покрития /боядисване – достатъчна информация за вида и технологията на нанасяне, или препратка към друг документ, където е описана подробно процедурата. Посочване на стандарт – EN и/или БДС.
- Заварки – вид на заварката, електроди, вида контрол на заварките или препратка към друг документ, където е описана подробно процедурата. Посочване на стандарт – EN и/или БДС.
- Тестове и проверки при производство и монтаж на съоръжения, компоненти, материали или препратка към друг документ, където е описана подробно процедурата. Посочване на стандарт – EN и/или БДС.
- Вид на материалите, стандарт – EN и/или БДС, количество.

Горните изисквания са минимални и не ограничават всяка нужна информация за доставки, транспортиране, производство, монтаж, тестване и т.н.

3. Авторски надзор при изпълнението на реконструкцията.

В целия процес на реконструкция на КА-5 и КА-6 до въвеждане в експлоатация Изпълнителят осъществява авторски контрол, в това число за:

- производството и доставките на съоръжения, части, компоненти – контрол и коригиращи действия и на заявките/поръчките за съответствие с технологичната документация, и на производството /доставките.
- монтаж, модификация, свързване със съществуващи съоръжения - контрол и коригиращи действия за съответствие с технологичната документация.

Контролът за съответствие с технологичната документация, качеството на доставки и монтажни работи е непрекъснат процес.

4. Настройка на режима на работата на реконструирани котли и изработване на режимна карта.

Настройката на режима на работа на реконструирани котли трябва да бъде изпълнена съгласно предварително одобрена от Възложителя пусково наладъчна програма. В това число влизат и всички тестове и проверки, които са част от единичните функционални изпитания на съответните съоръжения.

5. Провеждане на тестове за определяне ефективността на работата на котлите – КПД при максимален и минимален товар на котлите.

На всеки товар се прави по един тест с времетраене 4 часа. Опитите, изчисленията и оформянето на докладите от тестовете да бъдат направени в съответствие със стандарт:

БДС EN – 12952 – 15 – Водотръбни котли и спомагателни инсталации. Част 15 – Приемни изпитвания.

Тестовете ще се провеждат при постоянен брой на работещите прахоприготвящи системи и постоянен товар, като преди опита котелът работи на определения товар и условия (налягане и температура на прегрята и вторична пара) поне 1 час предварително.

Ако при пресмятането на резултатите възникнат отклонения за един вече проведен опит, то тази част от опита ще се елиминира със съгласието на Възложителя. Ако елиминираната част съдържа материал, който влияе на опитните резултати, опитът ще се повтори.

КПД на котела да се пресмята на базата на топлинните загуби, съгласно стандарта: БДС EN-12952-15 – Водотръбни котли и спомагателни инсталации. Част 15 – Приемни изпитвания.

Използваната измерителна апаратура да бъде придружена със сертификати за проверка/калибриране от акредитирана лаборатория.

За измерване на първичните разходи (дебити) да се използват съществуващите измервателни прибори.

Измерване на разходите да не се предприема преди те да бъдат стабилизирани и да се променят незначително с течение на времето.

Да се направи пълен анализ на физичните показатели на въглицата, калориметрично определяне на долна топлина на работна маса от акредитирана въглищна лаборатория и проверка от лабораторията на ТЕЦ.

Температурата и налягането на димните газове да се мерят както следва:

- Пред въздухоподгревателя – минимум 4 точки
- На изхода от въздухоподгревателя – минимум 4 точки
- На изхода от електрофилтрите – минимум 12 точки

По време на теста се отбират проби за газов анализ. Точките на отбирането на пробите са две на изхода от електрофилтъра. Пробите се отбират всеки час. Следят се

съдържанието на кислород (O_2), концентрацията на въглероден оксид (CO) и концентрацията на азотни оксиди (NO_x).

Анализът на димните газове да се извърши:

- В областа на щатния кислородомер – O_2 – минимум 2 точки
- След Електрофилтъра – дебит O_2 , CO, NO_x – мрежово – минимум 8 точки

Въздух за горене:

- Температура и влажност пред въздушен вентилатор
- Температура и разход пред въздухоподгревателя.

Измерват се температурите на изходящи газове на изход от въздухоподгревателя преди електрофилтър.

След настройката на горивния процес по време на теста трябва да са спазени следните изисквания:

- Поддържане на паропроизводството на котела по време на теста с колкото е възможно по-малки колебания (до 5 %).
- Изходящите газове във всички ръкави, измерени след въздухоподгревателя при всички измервания да са в рамките на $165 \div 175$ °C.

Процентите на неизгоряло гориво, получени от общите проби по време на тест трябва да бъдат:

- Съдържание на неизгоряло в шлака: $7 \div 15$ %
- Съдържание на неизгоряло под въздухоподгревателя: $1,5 \div 2,5$ %
- Съдържание на неизгоряло под електрофилтъра: $1 \div 2,0$ %

Натоварване на димни вентилатори по ток измерени от DCS да са не повече от 280 А.

6. Извършване на окончателни тестове за доказване на екологичния ефект.

Извършване на 120 часа непрекъснати измервания за оценка емисиите от NO_x , CO, O_2 на изхода от котлите.

Всички дейности за организирането и провеждането на окончателни тестове за доказване на екологичния ефект са в обхвата на доставка и имар за цел да бъде осигурено пълно съответствие на системата с българското законодателство.

Измерванията се извършват на общия дымоход след изхода на котела. Точното място на измерванията ще бъде допълнително уточнено между Възложителя и Изпълнителя.

Изисквания към резултатите от газовите анализи:

- Всяка средна 30 минутна стойност на концентрацията на въглероден оксид (CO) в димните газове по време на 120 часовите непрекъснати измервания след електрофилтъра не трябва да надвишава 250 mg/Nm^3 , сух газ при 6 % O_2 ;
- Всяка средна 30 минутна стойност на концентрацията на азотни оксиди (NO_x) в димните газове по време на 120 часовите непрекъснати измервания след електрофилтъра не трябва да надвишава 200 mg/Nm^3 , сух газ при 6 % O_2 .

120 часовите непрекъснати измервания се извършват при нормална работа на котела при товар според зададения диспечерски график. По време на измерванията не трябва да бъде установено никакво негативно влияние върху работата на

сероочистващите инсталации (СОИ) или електростатичните филтри (ЕФ) по време на тестовете.

Допустимо е за всеки произволно избран 48 часов период от време – 5 % от всички половин часови средни стойности за азотни оксиди да превишават НДЕ със 110 % от него.

(чл. 54 т.3. от НАРЕДБА № 6 ОТ 26 МАРТ 1999 Г. ЗА РЕДА И НАЧИНА ЗА ИЗМЕРВАНЕ НА ЕМИСИИТЕ НА ВРЕДНИ ВЕЩЕСТВА, ИЗПУСКАНИ В АТМОСФЕРНИЯ ВЪЗДУХ ОТ ОБЕКТИ С НЕПОДВИЖНИ ИЗТОЧНИЦИ, Издадена от Министерството на околната среда и водите

Обн. ДВ. бр.31 от 6 Април 1999г., изм. ДВ. бр.52 от 27 Юни 2000г., изм. ДВ. бр.93 от 21 Октомври 2003г., изм. ДВ. бр.34 от 29 Април 2011г.

МЕТОДИКА

за подбор и оценка на кандидатите

/съгласно чл.88, ал.2 от ЗОП/

Настоящата методика посочва критериите и реда за извършване на подбор от комисията в процедура за възлагане на обществена поръчка, чрез договаряне с обявление, рег.№14134 и предмет: **“Услуги по реконструкция на КА-5 и КА-6 с цел гарантиране на подобрен горивен процес и емисии на NOx, по-ниски от 200 mg/Nm³”**.

Подбор на кандидатите

Комисията разглежда постъпилите заявления по реда на чл.68, ал.7-11 от ЗОП и извършва подбор на кандидатите въз основа на представените, съгласно обявлението и документацията за участие документи за техническата им възможност и/или квалификация за изпълнение на обществената поръчка.

За участие в договарянето ще бъдат поканени да участват всички кандидати, които отговарят на критериите за подбор и на минималните изисквания за технически възможности, посочени в обявлението и документацията за участие.

Кандидатите, които ще бъдат поканени за участие в договарянето следва да представят първоначална оферта по приложения в документацията образец.

Забележка: Първоначалната оферта се представя само от поканените кандидати и в сроковете указани в поканата за участие в договарянето

Критерий за оценка на офертите – най-ниска цена, след извършен подбор и проведени преговори във възходящ ред.

**УКАЗАНИЯ ЗА ПОДГОТОВКА НА ОФЕРТА /ЗАЯВЛЕНИЕ/ ЗА УЧАСТИЕ
В ПРОЦЕДУРА ЗА ВЪЗЛАГАНЕ НА ОБЩЕСТВЕНА ПОРЪЧКА
В „ТЕЦ МАРИЦА ИЗТОК 2” ЕАД**

Настоящите указания са общи и имат информативен характер.

Конкретните изисквания към участниците/кандидатите за всяка обществена поръчка са посочени в обявлението към документацията за участие в нея.

I. ПОДГОТОВКА НА ОФЕРТА / ЗАЯВЛЕНИЕ ЗА УЧАСТИЕ В ПРОЦЕДУРА

Всички документи, представени в офертите, трябва да бъдат съставени на български език. Когато участникът в процедурата е чуждестранно физическо или юридическо лице, документите се подават в съответствие с изискванията на чл.56, ал.4 от ЗОП.

Всички документи и данните в офертата се подписват само от лица с представителни функции, посочени в удостоверението за актуално състояние и/или изрично упълномощени за това лица, което се удостоверява с представяне на нотариално заверено пълномощно.

При открита процедура участниците представят оферта за участие съобразно чл. 57 във вр. с чл. 56 от ЗОП. Офертата съдържа 3 запечатани непрозрачни плика със съответно наименование, поставени в общ запечатан непрозрачен плик. В случай, че при подготвяне на офертата участникът не спази императивните правила на чл. 57, ал. 2 от ЗОП, то офертата му ще подлежи на отстраняване на основание чл. 69, ал. 1, т. 4 от ЗОП.

В процедура на договаряне с обявление кандидатите представят заявление за участие съобразно чл. 87 във вр. с чл. 77, ал. 3 и 4 от ЗОП, което съдържа посочените документи. Представя се само един плик, като участниците нямат право да представят техническо и ценово предложение на този етап от процедурата. В противен случай, подаденото заявление подлежи на отстраняване от процедурата. Първоначална оферта се представя след получаване на покана от възложителя и с нея участникът представя своето техническо и ценово предложение. Документите се поставят в един плик. Участниците са длъжни да се явят на договарянето, като за постигнатите договорености се съставя отделен протокол с всеки участник, който се подписва от представител на участника и комисията. При неявяване за участие в договаряне във връзка с разпоредбите на чл. 89, ал. 2, 3 и 5 и чл. 39, ал. 1, т. 1 от ЗОП, предложение последно офертите на участниците, които не са се явили за договаряне няма да участват в класирането.

При подаване на оферта, заявление и първоначална оферта, върху плика, включително върху пликове 1, 2 и 3, следва да бъдат изписани:

- предмет и идентификационен номер на обществената поръчка, както и обособените позиции за които се участва;
- името на участника, адрес за кореспонденция, телефон, факс и електронен адрес.

Участниците/Кандидатите задължително попълват и прилагат приложения в документацията образец на оферта/ образец на заявление за участие. Този образец се прилага в Плик № 1 при открита процедура и в заявлението за участие в процедура на договаряне с обявление.

Изискванията на възложителя към кандидатите и участниците са посочени в обявлението за участие и документацията за участие за всяка отделна процедура, като в образца на оферта и образца на заявление за участие се съдържат указания

относно начина на подреждането на изискуемите документи (напр. в откритата процедура образецът на офертата посочва, в кой плик кои документи да бъдат приложени).

Всички изготвени от участника справки и документи следва да бъдат съобразени с предмета на поръчката, изискванията на възложителя и приложимата нормативната уредба. Документи, удостоверяващи съответствие с някое от изискванията на възложителя, изготвени от органи на държавната администрация, контролни органи и други организации следва да се представят в оригинал или нотариално заверено копие. Когато за удостоверяване на съответствието с определени изисквания Възложителят е приложил образец в документацията за участие, участниците /кандидатите задължително представят информацията в изисквания от Възложителя вид.

В случаите, когато се изисква внесена гаранция за участие – участникът представя **платежно нареждане (заверено от участника копие) за внесена парична сума** по депозитната сметка на възложителя, като сметката и сумата се посочват в обявлението, или **банкова гаранция в оригинал**. Изготвянето на банковата гаранция следва да е съобразено с приложен в документацията образец, като задължително съдържа всички реквизити на образца. Когато участник в обществената поръчка е обединение от лица, банковата гаранция се издава на името на обединението. В случай, че банковата гаранция се издава на името на едно от лицата, участващи в обединението, изрично се записва, че тя се издава по искане на това лице поради участие на обединението в съответната обществена поръчка с посочване на предмета и рег. номер на процедурата.. В такъв случай в договора за създаване на обединението или анекс към него задължително се записва, че лицето, на името на което е издадена гаранцията, се задължава да издаде и поддържа такава банкова гаранция през целия ѝ срок на валидност.

В плик № 2 „Предложение за изпълнение на поръчката“ в откритата процедура, и в първоначалната оферта в процедурата на договаряне с обявление се прилагат посочените документи, технически спецификации, доказателства за еквивалентност на предлаганите изделия, срок и начин на изпълнение.

На основание чл. 33, ал. 4 ЗОП, ако е приложимо, при подаване на офертата участникът може да посочи коя част от офертата има конфиденциален характер, за което прилага декларация.

В плик № 3 „Предлагана цена“ при откритата процедура, и в първоначалната оферта в процедурата на договаряне с обявление се прилага попълнена и подписана ценова оферта съгласно предоставен в документацията образец. Посочва се цената, която участникът предлага, като препоръчително е участникът да посочи в офертата си начина на формиране на цената, като направи пълна разбивка на калкулираните в цената разходи и предвидената печалба. В случай, че документацията за участие съдържа подробни ценови спецификации, същите се попълват, като се прилагат в офертата и в електронен вариант (Microsoft Office Word или Excell). В случай, че в хода на работата на комисията се установят очевидни фактически грешки, водещи до несъответствие между предложената общата цена за изпълнение на поръчката или обособена позиции на поръчката, за които се участва и единичните цени на стоките или дейностите по спецификация, за достоверни се приемат предложените единични цени. В този случай, за предложена крайна цена за изпълнение на поръчката, респ. обособената позиция се приема действителния математически сбор от произведенията на единичните цени и съответните количества по спецификация.

При установяване на очевидна фактическа грешки, водещи до несъответствие между предлаганите цени цифром и словом, за достоверни се приемат предложените цени словом.

II. ОСОБЕНОСТИ ОТНОСНО УЧАСТИЕ НА СВЪРЗАНИ ЛИЦА, ЧУЖДЕСТРАННИ ЛИЦА, УЧАСТНИЦИ ОБЕДИНЕНИЯ И ПРИ УЧАСТИЕ НА ПОДИЗПЪЛНИТЕЛИ

Всеки участник има право да представи само една оферта, като лице, което участва в обединение или е дало съгласие и фигурира като подизпълнител в офертата на друг участник, не може да представя самостоятелна оферта. Едно физическо или юридическо лице може да участва само в едно обединение, а свързани лице или свързани предприятия не могат да бъдат самостоятелни кандидати или участници в една и съща процедура. ЗОП съдържа легални дефиниции на понятията **„свързани лица“** и **„свързани предприятия“**, като в случай, че се установи една от хипотезите на свързаност, всички свързани лица, подали оферти в процедурата, подлежат на отстраняване от участие.

Участници **чуждестранни лица** следва да представят посочените документи съгласно закона по месторегистрацията си. Прилагат се правилата на чл. 48 от ЗОП, като чуждестранните лица декларират липса на обстоятелства по чл. 47, ал. 1 от ЗОП и посочените в обявлението обстоятелства по чл. 47, ал. 2 от ЗОП. С декларацията по чл.47, ал. 9 във връзка с чл. 47, ал. 1, т.1 от ЗОП чуждестранно лице трябва да декларира факта, че не е осъждано с влязла в сила присъда за посочените престъпления, освен ако не е реабилитирано, както по отечествения си закон, така и по Наказателния кодекс на Република България.

В декларациите се попълват аналогични на българските данни за лицата, като в полето за ЕГН се записва дата на раждане, а в полето за лична карта – номер на съответен документ за самоличност, дата и място на издаване, както и органът, който го е издал.

Когато участник/кандидат е **обединение**, което не е юридическо лице, задължително се представя договор / споразумение за създаване на обединението, подписан от лицата в обединението, в оригинал или нотариално заверено копие, със срок не по-кратък от срока на изпълнение на съответната поръчка. С този документ следва по безусловен начин да се установи, че лицата в обединението поемат солидарна отговорност заедно и поотделно за участието и изпълнението на поръчката, както и че съставът на обединението няма да се променя за срока на изпълнение. В случай, че в договора / споразумението не е посочен представляващият обединението, се представя документ, подписан от лицата в обединението, в който задължително се посочва представляващият. Документът се представя в оригинал или нотариално заверен. В съответствие с чл. 25, ал. 8 от ЗОП, договора за обединение следва да съдържа разпределение на участието на лицата при изпълнението на дейностите по предмета на поръчката. В случаите по чл. 49 от ЗОП изискването за регистрация се доказва от участника в обединението, който ще изпълнява съответна дейност. Участник - обединение представя документите, посочени в чл. 56, ал. 3 от ЗОП, кандидат – обединение представя документите по чл. 77, ал. 3 и 4 от ЗОП.

При използване на **подизпълнители**, участниците предоставят пълна информация за видовете работи и процентния дял от стойността на поръчката, които ще се предложат на подизпълнители, както и информация за предвидените подизпълнители. На основание

чл. 45а, ал. 2, т. 3, буква „б“ от ЗОП подизпълнителите следва да отговарят на нормативните изисквания за изпълнение на дейностите, които ще извършват, за което представят декларация по образец

Изпълнителят следва да представи сключения договор с подизпълнител в срок три дни от подписването, му но не по-късно от един месец, считано от датата на получаване на решението за класиране по процедурата и избора му за изпълнител по същата. Срокът важи и в случаите, когато се наложи замяна на подизпълнител, преди договорът с Възложителят да е сключен. Тогава Изпълнителят представя договора с новия подизпълнител ведно с декларация по чл. 47, ал.8 във връзка с чл. 47, ал.9 от ЗОП по образец на Възложителя от новия подизпълнител и декларация от Изпълнителя в свободен текст, с която се посочва причината, поради която се заменя обявения в процедурата подизпълнител и доказателства, че не е нарушена забраната на чл. 45а, ал. 2, т. 3 от ЗОП.

Непредставянето на посочените документи ще се счита за отказ от подписване на договор по проведената процедура за възлагане на обществената поръчка.

В случай, че вече е сключен договорът за възлагане на обществена поръчка и след това се прекрати договорът за подизпълнение с обявения по процедурата подизпълнител и/или се замени обявен подизпълнител, Изпълнителят представя договора с новия подизпълнител ведно с декларация по чл. 47, ал.8 във връзка с чл. 47, ал.9 от ЗОП по образец на Възложителя от новия подизпълнител и декларация от Изпълнителя в свободен текст, с която се посочва причината, поради която се заменя обявения в процедурата подизпълнител и доказателства, че не е нарушена забраната на чл. 45а, ал. 2, т. 3 от ЗОП. Документите се представят в три дневен срок от подписване на договора за подизпълнение, но не по-късно от 7-дни от прекратяване на първоначалния подизпълнителски договор.

При непредставяне на горните документи в срок, възложителят има право без да дължи санкции или неустойки да спре изпълнението по договора, сключен в резултат на проведената обществена поръчка и/или да спре плащанията на суми по същия договор до изпълнение на горното, като за периода на спиране Възложителят е освободен от отговорност, свързана с каквото и да било неизпълнение на задължения по него.

Подизпълнителите нямат право да превъзлагат една или повече от дейностите, които са включени в предмета на договора за подизпълнение.

На основание чл. 45а, ал. 6 от ЗОП изпълнителят е длъжен да прекрати договор за подизпълнение, ако по време на изпълнението му за подизпълнителя възникне обстоятелство по чл. 47, ал. 1 или 5от ЗОП, както и при нарушаване на забраната по чл. 45, ал. 4 от ЗОП в 14-дневен срок от узнаването. В тези случаи изпълнителят сключва нов договор за подизпълнение при спазване на условията и изискванията на чл. 45а, ал. 1 – 5 от ЗОП.

На основание чл. 45б от ЗОП възложителят приема изпълнението на дейност по договора за обществена поръчка, за която изпълнителят е сключил договор за подизпълнение, в присъствието на изпълнителя и на подизпълнителя. При приемането на работата изпълнителят може да представи на възложителя доказателства, че договорът за подизпълнение е прекратен, или работата или част от нея не е извършена от подизпълнителя (чл.45б, ал.2 от ЗОП).

Възложителят извършва окончателното плащане по договор за обществена поръчка, за който има сключени договори за подизпълнение, след като получи от изпълнителя доказателства, че е заплатил на подизпълнителите всички работи, приети по

реда договора и ЗОП. Настоящото не се прилага в случаите по чл. 45б ЗОП, ал. 2 от ЗОП.

III. ПОДАВАНЕ НА ОФЕРТА/ЗАЯВЛЕНИЕ И ОТВАРЯНЕ

Офертата/заявлението се представя в Регистратурата Обществени поръчки в „ТЕЦ Марица изток 2“ ЕАД в запечатан непрозрачен плик от участника/кандидата или от негов упълномощен представител, лично или по пощата или куриерска служба с препоръчано писмо с обратна разписка. Ако пликовете не са запечатани и надписани съгласно указания в т.1 начин, няма да бъдат приети от Възложителя и се връщат веднага.

Отварянето на офертите е публично и на него могат да присъстват участниците в процедурата или техни упълномощени представители, както и представители на средствата за масово осведомяване и на други лица при спазване на установения режим за достъп до централата.

Лицата, които по закон представляват участника юридическо лице следва да представят документ за самоличност, а упълномощените от лица тях - пълномощно и документ за самоличност. За всички останали - документ за самоличност и пълномощно от медията, която представляват или документ за самоличност за другите присъстващи на процедурата лица.

IV. ДОКУМЕНТИ, КОИТО ДА СЕ ПРЕДСТАВЯТ ОТ УЧАСТНИКА, ОПРЕДЕЛЕН ЗА ИЗПЪЛНИТЕЛ ПРЕДИ ПОДПИСВАНЕ НА ДОГОВОРА

Преди подписване на договора за обществена поръчка участникът, определен за изпълнител, е длъжен да представи документи от съответните компетентни органи за удостоверяване на обстоятелствата по чл. 47, ал. 1, т. 1-4 и ал. 2, т. 1, 2, 4 и 5 от ЗОП; документ, удостоверяващ изпълнението на изискването на чл. 59, ал. 1 предл. второ от ЗОП, документ за регистрация в съответствие с изискването по чл. 25, ал. 3, т. 2 ЗОП ако е посочено такова в обявлението, друг документ или регистрация съгласно изискванията, поставени от възложителя при откриване на процедурата, необходими за изпълнението на поръчката съгласно нормативен или административен акт и декларации по чл. 4, ал. 7, чл. 6, ал. 5, т. 3 и чл. 6, ал. 2 от ЗМИП, както следва:

а/ свидетелство за съдимост, удостоверяващо липсата на обстоятелства по чл. 47, ал. 1, т. 1 и ал. 2, т. 2, 4 и 5 от ЗОП

Свидетелството за съдимост да бъде издадено не по-рано от 6 месеца от датата на сключване на договора и трябва да бъде представено в оригинал или нотариално заверено копие. Този документ се представя за всички лица, посочени в чл. 47, ал. 4 от ЗОП

б/ ЕИК по чл. 23 от Закона за търговския регистър или заверено извлечение от търговския регистър за удостоверяване на обстоятелствата по чл. 47, ал. 1, т. 2 и 3 от ЗОП, когато определеният за изпълнител е юридическо лице, регистрирано по Закона за търговския регистър в Република България.

Лицата, установени в други държави, са длъжни да представят документи за удостоверяване на актуалното състояние, липса на вписани обстоятелства за ликвидация и несъстоятелност, издадени от съответните компетентни органи, освен когато законодателството на държавата, в която е установено лицето, предвижда включването на някои от тези обстоятелства в публичен безплатен регистър или предоставянето им безплатно на възложителя. В такъв случай, участниците следва да представят извлечение от публичния регистър, заверено от участника

в/ удостоверение от органа по приходите за наличието или липсата на задължения към държавата - Удостоверението следва да е оригинал или нотариално заверено копие и да е издадено не по-рано от 2 месеца от датата на сключване на договора.

г/ удостоверение от съответната община по седалището на юридическото лице за наличието или липсата на задължения към същата община - Удостоверението следва да е оригинал или нотариално заверено копие и да е издадено не по-рано от 2 месеца от датата на сключване на договора.

д/ документ за гаранция за изпълнение на договора – платежно нареждане или оригинал на банкова гаранция

е/ заверено копие от удостоверение за данъчна регистрация и регистрация по БУЛСТАТ на създаденото обединение /когато определеният изпълнител е неперсонифицирано обединение на физически и/или юридически лица и възложителят не е предвидил в обявлението изискване за създаване на юридическо лице/.

ж) Декларация по чл. 4, ал. 7 и по чл. 6, ал. 5, т. 3 от ЗМИП.

Попълват се предоставени от възложителя образци на ръка от лицата от законния представител на юридическото лице или едноличен търговец, за физически лица от физическото лице. Декларацията се представят в оригинал. Участниците /Кандидатите са длъжни да уведомяват възложителя при промяна на обстоятелствата, свързани с идентификацията, по време на осъществяване на операцията или сделката или на професионалните или търговските отношения ще представя - за юридически лица и еднолични търговци официално извлечение от съответния регистър в 7-дневен срок от вписването на промяната, за физически лица - съответните удостоверителни документи в същия срок от настъпването на промяната.

Декларация по чл. 4, ал. 7 от ЗМИП не се представя от:

1. Кредитна институция от Република България, от друга държава членка или държави извън Европейския съюз, членуващи в Европейското икономическо пространство: Република Исландия, Княжество Лихтенщайн и Кралство Норвегия; държави извън Европейското икономическо пространство, членуващи във Financial Action Task Force (FATF): Австралийски съюз, Федеративна република Бразилия, Канада, Специален административен регион на Китайската народна република Хонконг, Япония, Мексикански съединени щати, Република Сингапур, Конфедерация Швейцария, Република Южна Африка, Съединени американски щати, Република Индия и Република Корея.

2. Държавен орган на Република България.

3. Институция, изпълняваща властови функции в съответствие с правото на Европейския съюз при следните условия:

- лицето по чл. 3, ал. 2 и 3 е събрало достатъчно информация, която не поражда съмнение за идентичността на институцията;

- институцията спазва процедури за отчетност и дейността ѝ е прозрачна;

- институцията се отчита на орган на Общността, на орган на държава членка или съществуват процедури за проверка, които гарантират контрол на нейната дейност.

з) Декларация по чл. 6, ал. 2 от ЗМИП

Попълват се предоставени от възложителя образци на ръка от законния представител или пълномощника на юридическото лице. Участниците / Кандидатите са длъжни да уведомяват възложителя при промяна на обстоятелствата, свързани с идентификацията, по време на осъществяване на операцията или сделката или на професионалните или търговските отношения ще представя - за юридически лица

официално извлечение от съответния регистър в 7-дневен срок от вписването на промяната, за физически лица - съответните удостоверителни документи в същия срок от настъпването на промяната.

Декларация не се представя от изброените в буква „ж“ т. 1-3 от настоящия Раздел лица.

Документите, посочени по-горе в букви а/, б/, в/, г/ и е/ могат да не се представят, в случай, че законодателството на държавата, в която е установен участникът, определен за изпълнител, предвижда включването на някое от обстоятелствата в публичен безплатен регистър или предоставянето им безплатно на възложителя.

Договор за обществена поръчка не се сключва с участник, определен за изпълнител, който при подписване на договора не е представил някой от гореописаните документи или не е удостоверил обстоятелствата по съответен ред.

Всички въпроси по процедурата, незасегнати в настоящите УКАЗАНИЯ, ще бъдат решавани в съответствие със Закона за обществените поръчки, Правилника за прилагане на закона за обществените поръчки и действащата нормативна уредба на българското законодателство.

Моля попълнете настоящата бланка

ЗАЯВЛЕНИЕ

за участие в процедура за възлагане на обществена поръчка,
чрез договаряне с обявление

От:

Кандидат:.....

адрес:.....

тел., факс:.....e-mail.....

Регистрирано в търговския регистър при Агенцията по вписвания;

ЕИК по Булстат:

Разплащателна сметка:

IBAN:.....;BIC:.....;

банка: –

град/клон/офис:.....;

представявано от –

длъжност:.....;

Уважаеми господа,

С настоящото Ви представяме нашето заявление за участие в обявената от Вас процедура за възлагане на обществена поръчка, чрез договаряне с обявление с рег.№14134 и предмет: “Услуги по реконструкция на КА-5 и КА-6 с цел гарантиране на подобрен горивен процес и емисии на NOx, по-ниски от 200 mg/Nm³”.

За участие в процедурата сме внесли/парична или банкова гаранция - да се запише/ в размер на 3 500.00 (три хиляди и петстотин) лева, за което представяме съответният документ; /при банкова гаранция срока на валидност да е 180 дни от датата на отваряне на заявлението/

Декларираме, че сме получили документация за участие и сме запознати с указанията и условията за участие в обявената от Вас процедура и изискванията на ЗОП. Съгласни сме с поставените от Вас условия и ги приемаме без възражения.

В случай че нашето предложение бъде прието и бъдем определени за изпълнител, при подписване на договора ще представим документи по чл.47, ал.9 и чл.48, ал.2 от ЗОП и гаранция за изпълнение в размер на 5% от стойността на договора, закръглена до лев.

Придържаме се към това заявление за срок от 150 дни след датата, определена за краен срок за предаване на заявлението и то ще остане обвързващо за нас, като може да бъде прието по всяко време преди изтичане на този срок.

Като неразделна част от настоящото заявление прилагаме следните документи:

подпис:

Приложение №1 - Списък /подписан и подпечатан/ на всички документи, съдържащи се в офертата на участника

Приложение №2 - Посочване на единен идентификационен код по чл. 23 от Закона за търговския регистър, БУЛСТАТ и/или друга идентифицираща информация в съответствие със законодателството на държавата, в която кандидатът е установен, както и адрес, включително електронен за кореспонденция при провеждането на процедурата.

Приложение №3 – декларация по чл.47 ал.9 от ЗОП – по образец от документацията.

Приложение №4 – При участници обединения – договор за обединение и документ подписан от лицата в обединението, в който задължително се посочва представляващият, в случай че не е упоменат в договора.

Приложение №5 – Доказателства за технически възможности и/или квалификация по чл.51 от ЗОП, посочени от Възложителя в обявлението за обществена поръчка:

1. Съгласно чл.51, ал.1, т.1 от ЗОП - Списък на услугите, които са еднакви или сходни с предмета на обществената поръчка, изпълнени през последните три години, считано от датата на подаване на заявлението за участие с посочване на стойностите, датите и получателите, заедно с доказателство за извършената услуга – по образец.

2. Съгласно чл. 51, ал.1, т. 4 от ЗОП – списък на техническите лица, включително на тези, отговарящи за контрола на качеството.

3. Съгласно чл. 51, ал.1, т. 7 от ЗОП – посочване на образованието, професионалната квалификация и професионалния опит на участника и/или на ръководните му служители, включително на лицата, които отговарят за извършването на услугата. Кандидата следва да разполага с минимум един служител с пълна проектантска правоспособност по машинно-технологична част, раздел „Технология на енергийните производства”.

4. Съгласно чл. 51, ал.1, т. 9 от ЗОП - Декларация за техническото оборудване с която разполага кандидата за изпълнение на обществената поръчка – по образец. Използваната измервателна апаратура трябва да бъде придружена със сертификати за проверка/калибриране от акредитирана лаборатория за калибриране - 2014 г. Освен това апаратурата трябва да покрива следните стандарти на измерване:

- БДС EN 15058:2006 за концентрация на въглероден оксид (CO);
- БДС EN 14789:2006 за концентрация на кислород (O2);
- БДС EN 14792:2006 за концентрация на азотни оксиди (NOx) [азотен оксид (NO) и азотен диоксид (NO2)];

5. Декларация коя лаборатория за изпитване ще използва кандидата. Лабораторията да разполага със сертификат за акредитация от БСА или друг Европейски орган на Лаборатория за изпитване на газови потоци в газоходи с обхват, включващ емисиите изпускани от котлите.

подпис:

Информацията по т. 2 и 3 се представя в 1 общ списък по образец от документацията.

Приложение №6 – Декларация за подизпълнителите, които ще участват при изпълнението на поръчката по чл.56, ал.1, т.8 от ЗОП – представя се по указания по-долу начин или кандидатът изрично декларира, че няма да използва такива

Приложение №7 - декларация по чл. 47, ал. 8,, във връзка с чл. 47, ал. 9 от ЗОП съгласно образец за подизпълнителя.

Приложение №8 – Документ за внесена гаранция за участие

Приложение №9 – Декларация по чл.77, ал.3, във връзка с чл.56, ал.1, т.11 от ЗОП (попълва се по приложен към документацията образец)

Приложение №10 – Декларация по чл.77, ал.3, във връзка с чл.56, ал.1, т.12 от ЗОП (попълва се по приложен към документацията образец)

Приложение №11 - Информационен лист с данни за кандидата (адрес, телефон, факс, банкови сметки и др.)

Приложение №12 - Документи по чл.77, ал.4 от ЗОП.

Приложение №13 – Декларация по чл.55, ал.7, от ЗОП (попълва се по приложен към документацията образец)

Други документи, по преценка на кандидата:

.....
.....
.....

Упълномощен да подпише настоящото заявление е:

.....
.....
.....

Приложено представяме:

.....
.....

/Описва се и се прилага нотариално завереното пълномощно на подписващия заявителя, когато това не е представляващия фирмата-кандидат/.

Забележка: Под заверен от кандидата документ се разбира подписан от представляващия фирмата-кандидат или упълномощеното от него лице и подпечатан с мокър печат на фирмата документ.

ПОДПИС:

дата:

име:.....

град:

длъжност:

ОБРАЗЕЦ НА ПЪРВОНАЧАЛНА ОФЕРТА

/представя се в отделен запечатан непрозрачен плик с надпис "Първоначална оферта" и се посочват пълното име на кандидата, рег.№ и предмет на поръчката и обособената позиция/

Участник:

Седалище и адрес на управление:

тел., факс:.....

Относно: Участие в обявената от Вас процедура за възлагане на обществена поръчка, чрез договаряне с обявление, рег.№ 14134 и предмет: "Услуги по реконструкция на КА-5 и КА-6 с цел гарантиране на подобрен горивен процес и емисии на NOx, по-ниски от 200 mg/Nm³"

Уважаеми господа,

За изпълнение на обявената от Вас обществена поръчка с предмет "Услуги по реконструкция на КА-5 и КА-6 с цел гарантиране на подобрен горивен процес и емисии на NOx, по-ниски от 200 mg/Nm³", приемаме следните условия:

1. Условия на плащане:

- 30% от стойността на договора до 60 дни след приемане на работен проект на технически съвет и издадена фактура, съгласно разпоредбите на чл.113 от ЗДДС;
- 15% от стойността на договора до 60 дни след завършване на авторския надзор и включване на котлите в работа, на базата на двустранно подписан протокол и издадена фактура, съгласно разпоредбите на чл.113 от ЗДДС;
- 30% от стойността на договора до 60 дни след приключване на работата по настройка на режима на работа и провеждане на тестове за определяне ефективността на работата на котлите, след приемането им на технически съвет и издадена фактура, съгласно разпоредбите на чл.113 от ЗДДС;
- 25% от стойността на договора до 60 дни след извършване на окончателни тестове за доказване на екологичния ефект от акредитирана от БСА лаборатория за оценка емисиите от NO_x, CO, O₂ на изхода на котлите на базата на двустранно подписан протокол и издадена фактура, съгласно разпоредбите на чл.113 от ЗДДС.

Всеки етап от плащането става след издадена фактура в срок съгласно чл.113 от ЗДДС за съответната сума и придружителни документи за етапа, като срокът за плащане тече от датата на последно представения документ.

2. Срок за изпълнение: до 30.10.2015г. считано от датата на сключване на договора.

3. Място за изпълнение: "ТЕЦ Марица изток 2"ЕАД, с.Ковачево, КА-5 и КА-6.

подпис:

4. Предлагащата от обща нас цена за изпълнение е:
.....лв./словом.....
...../
, без ДДС.

4.1. Предложената цена е без ДДС и е изготвена, съгласно зададените от Вас технически изисквания посочени в документацията за участие.

4.2. Декларираме, че в цената сме включили всички разходи за изпълнение предмета на обществената поръчка.

Други условия:

.....
.....
.....
/ попълват се други условия, които не са в противоречие с документацията и изискванията на Възложителя/

Забележка:

Обемът се попълва без да разделят или обединяват редове /позиции/ и се представя и на магнитен носител (CD), записан на Microsoft Office Excel.

ПОДПИС:

дата:

ИМЕ:.....

град:

ДЛЪЖНОСТ:

Проект за ДОГОВОР

№.....

Днес.....20.... г. в „ТЕЦ Марица Изток 2“ ЕАД се сключи настоящия Договор между:

„ТЕЦ Марица изток 2“ЕАД, със седалище и адрес на управление: 6265, “ТЕЦ Марица изток 2”ЕАД, обл. Старозагорска, тел. 042/662214; факс: 042/662000; регистрирано в търговския регистър при Агенцията по вписванията; ЕИК 123531939; Разплащателна сметка: BG22TTBV94001526680953, BIC: TTBBVG22, при „SG Експресбанк” гр. Раднево, представлявано от **инж. Живко Димитров Динчев – Изпълнителен директор**, наричано за краткост **ВЪЗЛОЖИТЕЛ**

и

.....,
със седалище и адрес на управление:
.....,
тел., факс: ;
регистрирано в търговския регистър при Агенцията по вписванията; ЕИК по БУЛСТАТ:
IBAN:, BIC код:
при Банка: – град /клон
/офис: представлявано от
.....,
наричан за краткост **ИЗПЪЛНИТЕЛ**

за следното:

I. ПРЕДМЕТ НА ДОГОВОРА

1. Възложителят възлага, а Изпълнителят приема да извърши “Услуги по реконструкция на КА-5 и КА-6 с цел гарантиране на подобрен горивен процес и емисии на NOx, по-ниски от 200 mg/Nm³”.

2. Неразделна част от договора е Приложение №1 – Технически условия.

3. Настоящият договор е сключен в резултат на проведена процедура на договаряне с обявление, рег.№ 14134 и е в изпълнение на проектите **BG-\$-0012, BG-\$-0013, BG-\$-0014, BG-\$-0015 и BG-\$-0016** като част от Националния план за инвестиции за периода 2013-2020 година във връзка с дерогация по чл. 10в от Директива 2003/87/ЕО на Европейския парламент и на Съвета, и е свързан с намаляване на вредни емисии на парникови газове.

II. ЦЕНА, НАЧИН НА ПЛАЩАНЕ И ФАКТУРИРАНЕ

1. Общата стойност на договора е лв. /словом:...../, без ДДС., в т.ч.:

2. Плащането по договора се извършва по следния начин:

- 30% от стойността на договора до 60 дни след приемане на работен проект на технически съвет и издадена фактура, съгласно разпоредбите на чл.113 от ЗДДС;

- 15% от стойността на договора до 60 дни след завършване на авторския надзор и включване на котлите в работа, на базата на двустранно подписан протокол и издадена фактура, съгласно разпоредбите на чл.113 от ЗДДС;

- 30% от стойността на договора до 60 дни след приключване на работата по настройка на режима на работа и провеждане на тестове за определяне ефективността на работата на котлите, след приемането им на технически съвет и издадена фактура, съгласно разпоредбите на чл.113 от ЗДДС;

- 25% от стойността на договора до 60 дни след извършване на окончателни тестове за доказване на екологичния ефект от акредитирана от БСА лаборатория за оценка емисиите от NO_x, CO, O₂ на изхода на котлите на базата на двустранно подписан протокол и издадена фактура, съгласно разпоредбите на чл.113 от ЗДДС.

Всеки етап от плащането става след издадена фактура в срок съгласно чл.113 от ЗДДС за съответната сума и приемо-предавателен протокол за етапа, като срокът за плащане тече от датата на последно представения документ.

III. СРОК ЗА ИЗПЪЛНЕНИЕ

1. Срокът за изпълнение е до 30.10.2015 г. на отделните етапи ще се определят в зависимост от изпълнението на ремонтна програма на "ТЕЦ МАРИЦА ИЗТОК 2" ЕАД, с.Ковачево за 2014 г. както следва:

- Извършване на моделни изследвания на работата на ППС на котли тип ПК-38-4 и на работата на пещна камера – 1 месец след сключване на договора;
- Предаване на работен проект – 3 месеца след сключване на договора;
- Изпълнение на авторския надзор – съвпада с времето на протичане на плановия ремонт на КА-5 и КА-6;
- Настройване на режима на работа на реконструиранияте котли и изработване на режимна карта – 15 дни след пускането на котлите след плановия ремонт и непрекъснатата работа при нормални параметри. В случай, че по някакви причини някой от котлите бъде спрял, срокът се изчислява до натрупване на сумарна продължителност на работата при нормални параметри;
- Провеждане на тестове за определяне на ефективността на работата на котлите – до 3 месеца непрекъснатата работа на котлите или до натрупване на 2160 работни часа от пускането им след плановия ремонт;
- Извършване на окончателни тестове за доказване на екологичния ефект - до 1 месец непрекъснатата работа на котлите или до натрупване на 720 работни часа от провеждането на тестовете по предходната точка.

IV. ГАРАНЦИИ

1. Преди сключване на договора, Изпълнителят представя гаранция за изпълнение в една от формите определени в чл.60 на ЗОП, в размер на 5% от стойността му, закръглена до лев. Представя се преди подписването му и се освобождава в срок до 30 дни след изтичане на срока на договора и отправено писмено искане от страна на Изпълнителя до Възложителя. Тази гаранция се

върща на Изпълнителя при добросъвестно изпълнение и липса на претенции от страна на Възложителя. Ако гаранцията е банкова, то тя е със срок на валидност 13 месеца.

V. ЗАДЪЛЖЕНИЯ НА ВЪЗЛОЖИТЕЛЯ

1. Да осигури допускането на представители на Изпълнителя и придружаването им до места, необходими им за изпълнение на предмета на договора.

2. Да предостави на Изпълнителя необходимата информация за изпълнението на задачата.

3. Да извършва проверка за хода на изпълнение на настоящия договор, без това да нарушава оперативната самостоятелност на Изпълнителя.

4. Да определи лице или група от своя персонал, отговорен за решаването на всички въпроси, възникнали в процеса на работа, както и приемането на отделните етапи.

VI. ЗАДЪЛЖЕНИЯ НА ИЗПЪЛНИТЕЛЯ

1. Да изпълни качествено и в срок работите, предмет на този договор, със собствени специалисти.

2. Да информира Възложителя за хода на изпълнението на договора.

3. Да допуска Възложителя да проверява изпълнението на договора по начин, който няма да възпрепятства нормалното осъществяване на работите по него.

4. При изпълнение на възложените работи да спазва всички действащи технически нормативни документи, БДС, европейски стандарти, както и техническите условия описани в Приложение №1- Техническо задание, неразделна част от договора.

5. Да отстранява за своя сметка недостатъците, констатирани от възложителя в срокове договорени между двете страни.

6. Да не разгласява на трети лица търговските тайни на Възложителя станали му известни във връзка с изпълнението на предмета на договора, включително и след изпълнението или прекратяването му.

7. Изпълнителят е длъжен да се запознае с **Указания за реда и последователността при подготовка на документи за допускане до работа на външни изпълнители на територията на „ТЕЦ Марица изток 2” ЕАД**, публикувани на интернет страницата на дружеството (www.tpp2.com, раздел Обществени поръчки и търгове) и да изпълни изискванията им.

8. Изпълнителят се задължава в еднодневен срок от подписване на договора да осъществи контакт с отговорника по договора и с негово съдействие да съгласува с компетентните лица на Възложителя от отдели „Сигурност и управление при кризи”, „Безопасност и здраве при работа”, „Технически контрол и качество” и „Екология”, както и РСПБЗН, необходимостта от представяне на документи за допускане до работа на територията на дружеството.

Компетентните лица съгласуват подготвените от Изпълнителя документи и при липса на забележки подписват **Протокол за проверка на документи за допускане до работа.**

9. В случай че Териториална дирекция “Национална сигурност”, гр. Стара Загора не издаде разрешение за работа или извършване на конкретно възложена задача на лице – работник или служител на Изпълнителя, Изпълнителят се задължава да го замени, като предложи на Възложителя друго лице, притежаващо равностойна квалификация и опит, което също подлежи на проучване по горния ред.

10. Изпълнителят е длъжен на основание чл. 45а, ал. 3 ЗОП в срок до 3 дни след сключване на договор за подизпълнение или на допълнително споразумение към него, или на договор, с който се заменя посочен в офертата подизпълнител, да изпрати на Възложителя оригинален екземпляр от договора или допълнителното споразумение, заедно с доказателства, че не е нарушена забраната в чл. 45а, ал. 2 от ЗОП.

11. В случай, че се прекрати договорът за подизпълнение с обявения по процедурата подизпълнител и/или се замени обявен подизпълнител, Изпълнителят представя договора с новия подизпълнител ведно с декларация по чл. 47, ал.8 във връзка с чл. 47, ал.9 от ЗОП от новия подизпълнител и декларация от Изпълнителя в свободен текст, с която се посочва причината, поради която се заменя обявения в процедурата подизпълнител и доказателства, че не е нарушена забраната на чл. 45а, ал. 2, т. 3 от ЗОП. Документите се представят в три дневен срок от подписване на договора за подизпълнение, но не по-късно от 7-дни от прекратяване на първоначалния подизпълнителски договор. При непредставяне на горните документи в срок, възложителят има право без да дължи санкции или неустойки да спре изпълнението по договора, сключен в резултат на проведената обществена поръчка и/или да спре плащанията на суми по същия договор до изпълнение на горното, като за периода на спиране Възложителят е освободен от отговорност, свързана с каквото и да било неизпълнение на задължения по него.

13. Изпълнителят няма право да:

13.1. сключва договор за подизпълнение с лице, за което е налице обстоятелство по чл. 47, ал. 1 или 5:

13.2. възлага изпълнението на една или повече от дейностите, включени в предмета на обществената поръчка, на лица, които не са подизпълнители;

13.3. заменя посочен в офертата подизпълнител, освен в случаите по чл. 45а, ал.2, т.3 от ЗОП.

14. Изпълнителят е длъжен да прекрати договор за подизпълнение, ако по време на изпълнението му възникне обстоятелство по чл. 47, ал. 1 или 5, както и при нарушаване на забраната по чл. 45а, ал. 4 в 14-дневен срок от узнаването.

VII. ПРИЕМАНЕ НА РАБОТАТА

Особености относно начина на приемане на услугата:

Изпълнението на договора включва няколко етапа:

- Извършване на моделни изследвания на работата на ППС на котли тип ПК-38-4 и на работата на пешната камера на котлите.

- На основата на получените резултати от моделните изследвания се извършват: изработване на технологична документация за реконструкцията на ППС; изработване на технологична документация за реконструкцията на горивните уредби; изработване на технологична документация за организирано подавания въздух, които са обединени в Работен проект.

- Авторски надзор при изпълнението на реконструкцията.

- Настройка на режима на работа на реконструирания котли и изработване на режимна карта.

- Провеждане на тестове за определяне на ефективността на работа на котлите – к.п.д. при максимален и минимален товар на котлите.

- Извършване на окончателни тестове за доказване на екологичния ефект. Извършване на измервания от акредитирана от БСА лаборатория за оценка емисиите от NO_x, CO, O₂ на изхода на котлите.

VIII. ПРЕКРАТЯВАНЕ НА ДОГОВОРА

1. По взаимно съгласие на двете страни, изразено в писмена форма.

2. При настъпване на форсмажорни обстоятелства при условията на раздел 10, страните могат да се споразумеят да прекратят договора.

3. Неизпълнението на всяка една клауза от настоящия договор е основание за Възложителя да прекрати действието на договора едностранно с 5-дневно писмено предизвестие. Неустойките по раздел 9 остават дължими.

4. Възложителят има право едностранно да прекрати договора с 7-дневно писмено предизвестие.

IX. САНКЦИИ И НЕУСТОЙКИ

1. Възложителят дължи на Изпълнителя неустойка в размер на 0,1 %, върху неиздължената сума на ден при забава на плащания по договора, но не повече от 5 % от стойността на забавената сума. Максималният размер на дължимите от Възложителя на това основание неустойки за забава се ограничава до 5 % от стойността на договора.

2. При забава или друго неточно изпълнение, Изпълнителят дължи неустойка в размер на 1 % на ден върху неизпълнената/неточно изпълнената част от договора, но не повече от 10 % от стойността на договора.

3. При пълно неизпълнение на задълженията си по договора Изпълнителят дължи неустойка в размер на 20 % от стойността на договора.

4. При пълно неизпълнение или неточно изпълнение на задълженията си по договора, Възложителят има право да задържи и гаранцията за изпълнение на договора.

5. Плащането на неустойки не лишава изправната страна от възможност да търси обезщетение за по-големи вреди.

6. Ако Възложителят прецени, че срокът за изпълнение на договора не може да бъде спазен по причини, които се дължат изцяло или частично на негови

действия или бездействия не налага предвидените в договора санкции и неустойки за определен от него период.

7. Изпълнителят се съгласява да удовлетвори претенциите на Възложителя за обезщетяване на преки вреди и за плащане на неустойки, настъпили в резултата на негово неизпълнение произтичащо от настоящия договор. Възложителят се задължава при възникване на претенция да уведоми писмено Изпълнителя. Уведомлението трябва да бъде мотивирано по основание и размер.

8. В случаите на т.7 от текущия Раздел, Възложителят извършва прихващане между двете насрещни вземания, които се погасяват до размера на по-малкото, като клаузата произвежда правно действие при условие, че между страните съществуват насрещни, еднородни, заместими и изискуеми вземания.

9. След изпълнение на реконструкцията, КА-5 и КА-6 трябва да работят в целия диапазон на натоварване, при всякакви технологични режими и през целия междуремонтен пробег на котлите с емисии на NO_x , по-ниски от 200 mg/Nm^3 , приравнено към $\text{O}_2=6\%$ За всеки 5 mg/Nm^3 превишаване на посочения норматив Изпълнителя се санкционира с 1% от стойността на договора.

X. ФОРС МАЖОР

10.1. Страните се освобождават от отговорност за частично или пълно неизпълнения на техните договорни задължения, в случай че невъзможността за изпълнение е следствие на събитие извън техния контрол или в случай че тези обстоятелства са упражнили непосредствено влияние върху изпълнението на този договор. В случай на възникване на такива форсмажорни обстоятелства, съответните срокове се удължават с времето на действие на тези обстоятелства.

10.2. Всяка една от страните е длъжна да уведоми съответно другата страна за настъпването и прекратяването на форсмажорното събитие в 7-дневен срок от възникването и края на събитието, независимо от характера на събитието.

10.3. Уведомяването по т.10.2 от текущия Раздел трябва да е потвърдено от Българската търговско-промишлена палата. В случая намира приложение чл. 306 от ТЗ.

XI. РАЗРЕШАВАНЕ НА СПОРОВЕ

1. Споровете, възникнали по тълкуването и изпълнението на настоящия договор, които не могат да бъдат решени с преговори между страните, се решават по съдебен ред, по българското законодателство.

XII. ОБЩИ УСЛОВИЯ

1. За всички неуредени в договора въпроси се прилагат разпоредбите на ЗЗД, ТЗ и действащите нормативни документи.

2. По всички въпроси, възникнали при изпълнението на настоящия договор (включително за връщане на гаранцията за изпълнение), Изпълнителят се обръща към отговорника на договора, указан по-долу.

3. Този договор се изготви и подписа в два еднообразни екземпляра, по един за всяка страна, при спазване на общите изисквания на Търговския закон, Закона за задълженията и договорите и на Закона за обществените поръчки.

ВЪЗЛОЖИТЕЛ:

ИЗПЪЛНИТЕЛ:

ДЕКЛАРАЦИЯ
по чл.47, ал.9 от ЗОП

Долуподписаният/-ната/
притежаващ лична карта №, издадена на.....от МВР, гр. с
ЕГН....., в качеството ми на представляващ
..... участник/кандидат в процедура за възлагане на
обществена поръчка, рег. №..... с предмет:
"....."

ДЕКЛАРИРАМ:

1. На основание чл.47, ал.1 от ЗОП

1.1 Не съм осъден с влязла в сила присъда за:

- а) престъпление против финансовата, данъчната или осигурителната система, включително изпиране на пари, по чл. 253 - 260 от Наказателния кодекс;
- б) подкуп по чл. 301 - 307 от Наказателния кодекс;
- в) участие в организирана престъпна група по чл. 321 и 321а от Наказателния кодекс;
- г) престъпление против собствеността по чл. 194 - 217 от Наказателния кодекс;
- д) престъпление против стопанството по чл. 219 - 252 от Наказателния кодекс

1.2 Участникът/кандидатът, който представлявам, не е обявен в несъстоятелност.

1.3 Участникът/ кандидатът, който представлявам, не се намира в производство по ликвидация и не се намира в подобна процедура, съгласно националните закони и подзаконови актове.

1.4 Участникът/кандидатът, когото представлявам няма задължения по смисъла на чл. 162, ал. 2, т. 1 от Данъчно-осигурителния процесуален кодекс към държавата и към община, установени с влязъл в сила акт на компетентен орган, освен ако е допуснато разсрочване или отсрочване на задълженията, или има задължения за данъци или вноски за социалното осигуряване съгласно законодателството на държавата, в която кандидатът или участникът е установен.

2. На основание чл.47, ал.2, т. 1,2,4 и 5 от ЗОП

2.1. Участникът/кандидатът, когото представлявам не е в открито производство по несъстоятелност, или е сключил извънсъдебно споразумение с кредиторите си по смисъла на чл. 740 от Търговския закон, а в случай че кандидатът или участникът е чуждестранно лице - се намира в подобна процедура съгласно националните закони и подзаконови актове, включително когато неговата дейност е под разпореждане на съда, или кандидатът или участникът е преустановил дейността си.

2.2 Участникът/кандидатът, когото представлявам не е лишен от правото да упражнява определена професия или дейност съгласно законодателството на държавата, в която е извършено нарушението, включително за нарушения, свързани с износа на продукти в областта на отбраната и сигурността.

2.3. Участникът/кандидатът, когото представлявам не е осъден с влязла в сила присъда за престъпление по чл. 136 от Наказателния кодекс свързано със здравословните и безопасни условия на труда, или по чл. 172 от Наказателния кодекс против трудовите права на работниците.

2.4 Не съм осъден с влязла в сила присъда за престъпление по чл. 313 от Наказателния кодекс във връзка с провеждане на процедури за възлагане на обществени поръчки.

3. На основание чл.47, ал.5 от ЗОП

3.1. Не съм свързано лице с възложителя или със служителите на ръководна длъжност в неговата организация.

3.2. Участникът, когото представлявам няма сключен договор с лице по чл. 21 или чл. 22 от Закона за предотвратяване и установяване на конфликт на интереси

Декларирам, че публични регистри, в които се съдържат посочените обстоятелства, или компетентни органи, които са длъжни да предоставят информация за тези обстоятелства служебно на възложителя, са както следва:

1. – за обстоятелствата по чл. 47, ал.....
2. – за обстоятелствата по чл. 47, ал.....
3. – за обстоятелствата по чл. 47, ал.....

Декларирам, че ако бъда избран за Изпълнител на обществената поръчка, при подписване на договора ще представя документи от съответните компетентни органи за удостоверяване на обстоятелствата от настоящата декларация, освен когато някое от тези обстоятелства е включено в публичен безплатен регистър или се предоставя безплатно на възложителя.

Известно ми е, че при деклариране на неверни данни нося наказателна отговорност по чл.313 от НК.

.....г

Декларатор:

Забележка: Попълва се от лицата, съгласно чл.47, ал.4 от ЗОП

ДЕКЛАРАЦИЯ
по чл.56, ал.1, т.8 от Закона за обществените поръчки

Долуподписаният/-ната/
притежаващ лична карта №, издадена на.....от МВР, гр. с
ЕГН..... в качеството ми на представляващ
.....- участник в процедура за възлагане на обществена
поръчка, рег. №..... с предмет:
“.....”

ДЕКЛАРИРАМ, ЧЕ:

При изпълнението на обществена поръчка рег. №..... с предмет:
“.....” ще
.....”
използвам подизпълнители.

Подизпълнителите са запознати с предмета на поръчката и са дали съгласие за участие в процедурата. Видовете работи от предмета на поръчката, които ще се предложат на съответните подизпълнители, и съответстващият на тези работи дял в % от стойността на обществената поръчка, са както следва за всеки деклариран подизпълнител:

№	Подизпълнител (точно наименование, контакт)	Работи от поръчката, които ще извършва	Дял в % от стойността на поръчката

Декларирам, че посочените подизпълнители отговарят на нормативните изисквания за извършване на предмета на обществената поръчка съобразно приложимото българско законодателство.

Известно ми е, че при деклариране на неверни данни нося наказателна отговорност по чл.313 от НК.

.....Г

Декларатор:

Забележка: Попълва се от лицето, което управлява и представлява участника

Образец

ДЕКЛАРАЦИЯ по чл.47, ал.8 във вр. с чл. 47, ал. 9 от ЗОП

Долуподписаният/-ната/
притежаващ лична карта №, издадена на.....от МВР, гр. с
ЕГН..... в качеството ми на представляващ
подизпълнителя..... в процедура за възлагане на
обществена поръчка, рег. №..... с предмет:
"....."

ДЕКЛАРИРАМ:

1. На основание чл.47, ал.1 от ЗОП

1.1 Не съм осъден с влязла в сила присъда за:

- а) престъпление против финансовата, данъчната или осигурителната система, включително изпиране на пари, по чл. 253 - 260 от Наказателния кодекс;
- б) подкуп по чл. 301 - 307 от Наказателния кодекс;
- в) участие в организирана престъпна група по чл. 321 и 321а от Наказателния кодекс;
- г) престъпление против собствеността по чл. 194 - 217 от Наказателния кодекс;
- д) престъпление против стопанството по чл. 219 - 252 от Наказателния кодекс

1.2 Юридическото лице/ЕТ, което представлявам, не е обявен/о в несъстоятелност.

1.3 Юридическото лице, което представлявам, не се намира в производство по ликвидация и не се намира в подобна процедура, съгласно националните закони и подзаконови актове.

1.4 Юридическото лице/ЕТ, което представлявам няма задължения по смисъла на чл. 162, ал. 2, т. 1 от Данъчно-осигурителния процесуален кодекс към държавата и към община, установени с влязъл в сила акт на компетентен орган, освен ако е допуснато разсрочване или отсрочване на задълженията, или има задължения за данъци или вноски за социалното осигуряване съгласно законодателството на държавата, в която кандидатът или участникът е установен.

2. На основание чл.47, ал.5 от ЗОП

3.1. Не съм свързано лице с възложителя или със служителите на ръководна длъжност в неговата организация.

3.2. Юридическото лице/ЕТ, което представлявам, няма сключен договор с лице по чл. 21 или чл. 22 от Закона за предотвратяване и установяване на конфликт на интереси

Декларирам, че публични регистри, в които се съдържат посочените обстоятелства, или компетентни органи, които са длъжни да предоставят информация за тези обстоятелства служебно на възложителя, са както следва:

1. – за обстоятелствата по чл. 47, ал.....
2. – за обстоятелствата по чл. 47, ал.....
3. – за обстоятелствата по чл. 47, ал.....

Декларирам, че ако бъда избран за Изпълнител на обществената поръчка, при подписване на договора ще представя документи от съответните компетентни органи за удостоверяване на обстоятелствата от настоящата декларация, освен когато някое от тези обстоятелства е включено в публичен безплатен регистър или се предоставя безплатно на възложителя.

Известно ми е, че при деклариране на неверни данни нося наказателна отговорност по чл.313 от НК.

.....г

Декларатор:

Забележка: Попълва се от лицата, съгласно чл.47, ал.4 от ЗОП

ДЕКЛАРАЦИЯ
по чл.56, ал.1, т.8 от Закона за обществените поръчки

Долуподписаният/-ната/
притежаващ лична карта №, издадена на.....от МВР, гр. с
ЕГН....., в качеството ми на представляващ
.....- участник в процедура за възлагане на обществена
поръчка, рег. №..... с предмет:
"....."

ДЕКЛАРИРАМ, ЧЕ:

при изпълнението на обществена поръчка рег. №..... с предмет:
"....." НЯМА
да използвам подизпълнители.

Известно ми е, че при деклариране на неверни данни нося наказателна отговорност по чл.313 от НК.

.....Г

Декларатор:

Забележка: Попълва се от лицето, което управлява и представлява участника

ДЕКЛАРАЦИЯ
по чл.56, ал.1, т.11 от Закона за обществените поръчки

Долуподписаният /-ната/ _____
притежаващ лична карта № _____, издадена на _____ от МВР, гр. _____
с ЕГН _____, в качеството си на _____ (Управител, член на
Управителния съвет, член на Съвета на директорите) на
"....." (ЕТ, ООД, ЕООД, АД и др.)

ДЕКЛАРИРАМ, ЧЕ:

са спазени изискванията за закрила на заетостта, включително минимална цена на труда и
условията на труд по процедура за възлагане на обществена поръчка, рег. №.....с
предмет:

_____г

Декларатор: _____

Забележка: Попълва се от лицето, което управлява и представлява участника

ДЕКЛАРАЦИЯ
по чл.56, ал.1, т.12 от Закона за обществените поръчки

Долуподписаният /-ната/ _____
притежаващ лична карта № _____, издадена на _____ от МВР, гр. _____
с ЕГН _____, в качеството си на _____ (Управител, член на
Управителния съвет, член на Съвета на директорите) на
"....." (ЕТ, ООД, ЕООД, АД и др.)

ДЕКЛАРИРАМ, ЧЕ:

съм запознат и приемам условията в проекта за договор, приложен към документацията за участие в процедура за възлагане на обществена поръчка, рег. №..... с предмет: "....."

_____г

Декларатор: _____

Забележка: Попълва се от лицето, което управлява и представлява участника

(наименование и адрес на Възложителя)

**Банкова гаранция №.....
за участие в процедура за възлагане на обществена поръчка**

..... /банка/ със седалище /адрес/ е информирана, че нашият клиент, / дружество/, ЕИК ще участва със свое предложение в обявената от Вас /вид/ процедура за възлагане на обществена поръчка за/предмет и рег. № на поръчката/.

В съответствие с изискванията на ЗОП/банка/ се задължава неотменяемо да Ви изплати, независимо от възраженията на нашия клиент, сумата в размер на/цифром/,/словом/, след получаване на Вашето надлежно подписано и подпечатано искане за плащане, деклариращо, че дружество

1. оттегли заявлението си след изтичането на срока за получаване на заявления или оттегли офертата си след изтичане на срока за получаване на офертите;
2. е определен Изпълнител, но не изпълни задължението си да сключи договор за обществена поръчка:

Вашето писмено искане за плащане трябва да бъде представено чрез посредничеството на централата на обслужващата Ви банка, потвърждаваща, че положените от Вас подписи са автентични и Ви задължават, съгласно закона.

Настоящата гаранция е валидна до...../дата/ и изтича изцяло и автоматично в случай, че до 16,00 часа на/дата/ искането Ви, предявено при горепосочените условия не е постъпило в/банка/. След тази дата ангажиментът ни се обезсилва, независимо дали оригиналът на банковата гаранция ни е върнат или не.

Банковата гаранция може да бъде освободена преди изтичане на валидността ѝ само след връщане на оригинала на същата в/банка/.

подписи:
(банка)

(наименование и адрес на Възложителя)

Банкова гаранция №.....
за изпълнение на договор за обществена поръчка

БАНКА, със седалище, е уведомена, че между „ТЕЦ Марица изток 2” ЕАД, с. Ковачево /Възложител и бенефициент на банковата гаранция/ и със седалище /Изпълнител/, е сключен / предстои да бъде сключен Договор за възлагане на обществена поръчка №..... с предмет: „.....” /наричан по-нататък Договор/.

Във връзка с гореизложеното, „БАНКА” ...се задължава безусловно и неотменяемо да Ви заплати всяка сума или суми, непревишаващи общо лв. /.....лева/, при получаване на Вашето надлежно подписано и подпечатано искане за плащане, деклариращо, че Изпълнителят не е изпълнил частично или изцяло задълженията си по Договора.

Вашето писмено искане за плащане трябва да бъде представено чрез посредничеството на централата на обслужващата Ви банка, потвърждаваща, че положените от Вас подписи са автентични и са на лица, които Ви обвързват съгласно закона.

Нашият ангажимент по гаранцията се намалява автоматично със сумата на всяко плащане, извършено от нас по нея.

Настоящата гаранция е валидна от..... до и изтича изцяло и автоматично, в случай че до 16,00 часа на искането Ви, предявено при горепосочените условия не е постъпило в „Банка” След тази дата ангажиментът ни се обезсилва, независимо дали оригиналът на настоящата банкова гаранция ни е върнат или не.

Банковата гаранция може да бъде освободена преди изтичане на валидността ѝ само след връщане на оригинала на същата в „Банка”

С уважение,
.....

(БАНКА)

СПИСЪК

на доставки/ услуги еднакви или сходни с предмета на поръчката изпълнени през последните три години, считано от датата на подаване на заявлението/ офертата (в зависимост от датата, на която участникът е учреден или е започнал дейността си)

Долуподписаният/ната с
лична карта №, издадена на от
..... с ЕГН в качеството ми
на..... на
.....(посочва се
търговското наименование и вида търговец), със седалище и адрес на
управле.....
.....
във връзка с участието в обществена поръчка с предмет:.....

Рег. № на поръчката:.....

На основание чл. 51, ал. 1, т. 1 от Закона за обществените поръчки, представям

СПИСЪК на доставки/ услуги еднакви или сходни с предмета на поръчката изпълнени през периода

№	Предмет на изпълнените доставки / услуги	Получател/Възложител, търговски адрес, телефон за контакт	Период на изпълнение от - до	Стойност /лв./

Известна ми е отговорността по чл. 313 от Наказателния кодекс за посочване на неверни данни.

Забележка:

Настоящият списък задължително следва да е придружен от доказателства за извършените доставки / услуги, съгласно чл. 51, ал. 4 от ЗОП

Публични регистри се посочват само при положение, че са безплатни и съдържат конкретна информация относно изпълнението на посочените доставки/ услуги.

* Комисията може да проверява по всяко време заявените от участника данни, както и да изиска представяне на копия от договорите, посочени в списъка.

Дата:

подпис:

СПИСЪК

на технически лица, включително тези отговарящи за контрола на качеството, заедно с посочване на образование, професионална квалификация и професионален опит

Долуподписаният/ната.....с
лична карта №, издадена на от
..... с ЕГН, в качеството ми
на..... на(посочва се
търговското наименование и вида търговец), със седалище и адрес на
управление.....
.....

във връзка с участието в обществена поръчка с
предмет:.....

Рег. № на поръчката:.....

На основание чл. 51, ал. 1, т.4 и т.7 от Закона за обществените поръчки, представям

СПИСЪК на технически лица, включително тези отговарящи за контрола на качеството,
заедно с посочване на образование, професионална квалификация и професионален
опит.

№	Имена	Заемана длъжност и професионален опит	Дейност по обществената поръчка, която ще извършва	Образование	Документ за професионална квалификация – номер, дата и издател на документа

Известна ми е отговорността по чл. 313 от Наказателния кодекс за посочване на неверни данни.

* Комисията може да проверява по всяко време заявените от участника данни.

Дата:

подпис:

Образец на Приложение по чл. 51, ал. 1, т. 9 от ЗОП

ДЕКЛАРАЦИЯ

за техническо оборудване, с което разполага кандидатът или участникът за изпълнение на обществената поръчка за услуги или строителство

Долуподписаният/ната с
лична карта № издадена на от
..... с ЕГН, в качеството ми
на..... на
..... (посочва се търговското наименование и вида търговец),
със седалище и адрес на управление:
.....
.....
във връзка с участието в обществена поръчка с предмет:

Рег. № на поръчката:

На основание чл. 51, ал. 1, т. 9 от Закона за обществените поръчки, декларирам, че разполагам със следното техническо оборудване за изпълнение на услугата / строителството, предмет на обществената поръчка:

№	Вид оборудване, с което разполага участника	количество	основание на което се ползва оборудването (собствено, наето, лизинг и т.н.)

Забележка:

Към декларацията се представят доказателства, в случай, че се ползват ресурсите на трети лица, съгл. чл. 51а от ЗОП.

Известна ми е отговорността по чл. 313 от Наказателния кодекс за посочване на неверни данни.

* Комисията може да проверява по всяко време заявените от участника данни.

Дата:

подпис:

ДЕКЛАРАЦИЯ
по чл. 6, ал. 2 ЗМИП

**(НЕ СЕ ПРИЛАГА В ОФЕРТАТА. Попълва се и се представя от
избрания изпълнител преди сключване на договор.)**

Долуподписаният/ата:,

(име, презиме, фамилия)

ЕГН,

постоянен адрес,

гражданство,

документ за самоличност,

В качеството ми на законен представител (пълномощник) на,

вписано в регистъра при,

Декларирам, че действителен собственик по смисъла на чл. 6, ал. 2 ЗМИП
във връзка с чл. 3, ал. 5 ППЗМИП на горепосоченото юридическо лице
е/са следното физическо лице/следните физически лица:

1.,

(име, презиме, фамилия)

ЕГН,

постоянен адрес,

гражданство

документ за самоличност

2.

(име, презиме, фамилия)

ЕГН

постоянен адрес

гражданство

документ за самоличност

3.

(име, презиме, фамилия)

ЕГН

постоянен адрес

гражданство

документ за самоличност

Известна ми е наказателната отговорност по чл. 313 от Наказателния кодекс за деклариране на неверни обстоятелства.

Дата на деклариране:

.....

Декларатор:

.....

(подпис)

ДЕКЛАРАЦИЯ

по чл. 4, ал. 7 и по чл. 6, ал. 5, т. 3 ЗМИП

**(НЕ СЕ ПРИЛАГА В ОФЕРТАТА. Попълва се и се представя от
избрания изпълнител преди сключване на договор.)**

Долуподписаният/ата:,

(име, презиме, фамилия)

ЕГН,

постоянен адрес,

гражданство,

документ за самоличност,

в качеството ми на В,

БУЛСТАТ,

данъчен №,

Декларирам, че паричните средства — предмет на посочената тук
операция (сделка), в размер

имат следния произход:

Известна ми е наказателната отговорност по чл. 313 от Наказателния
кодекс за деклариране на неверни обстоятелства.

Дата на деклариране:

Декларатор:

.....

.....

(подпис)

ДЕКЛАРАЦИЯ
по чл. 56, ал. 1, т. 6 от ЗОП, във връзка с чл. 55, ал. 7 от ЗОП

Долуподписаният/-ната/
притежаващ лична карта №, издадена на.....от МВР, гр. с
ЕГН....., в качеството ми на представляващ
..... - участник в процедура за възлагане на обществена
поръчка, рег. №....., с предмет:
“.....”

ДЕКЛАРИРАМ:

Участникът/ Кандидатът, когото представлявам, не е свързано лице или свързано предприятие по смисъла на §1, т. 23а и 24 от Допълнителните разпоредби на ЗОП, с друг кандидат или участник в процедурата.

Известно ми е, че при деклариране на неверни данни нося наказателна отговорност по чл.313 от НК.

.....г

Декларатор:

Забележка: Попълва се от лицата, съгласно чл.47, ал.4 от ЗОП